

- D** Benutzer-Information
- GB** User information
- F** Informations destinées à l'utilisateur
- NL** Gebruikerinformatie
- DK** Brugerinformation
- FIN** Ohjeita käyttöä
- I** Informazioni per l'utente
- ES** Información para usuarios

Part-No.: 022 610

Part-No.: 022 611

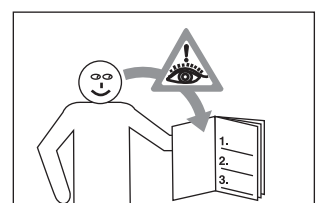
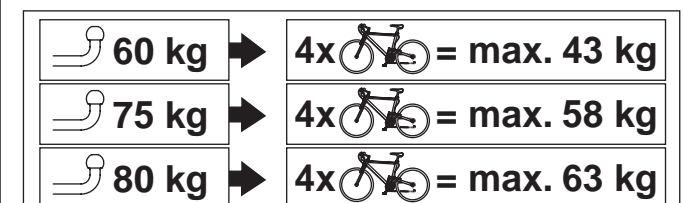
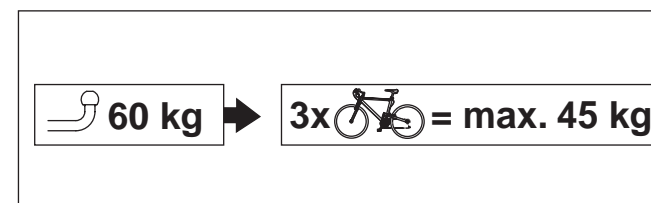
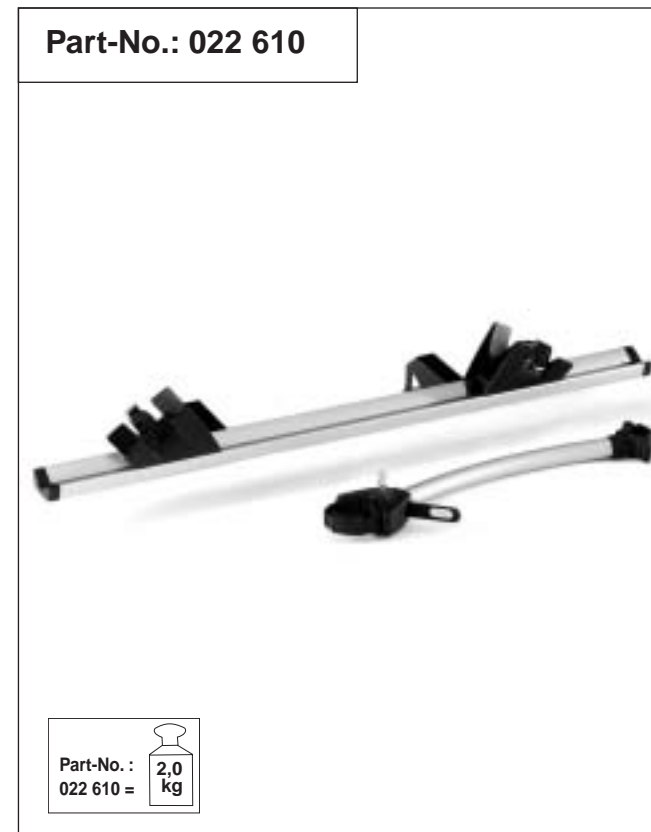

Part-No.: 022 610



Part-No.: 022 611



1

022 610 / 022 611

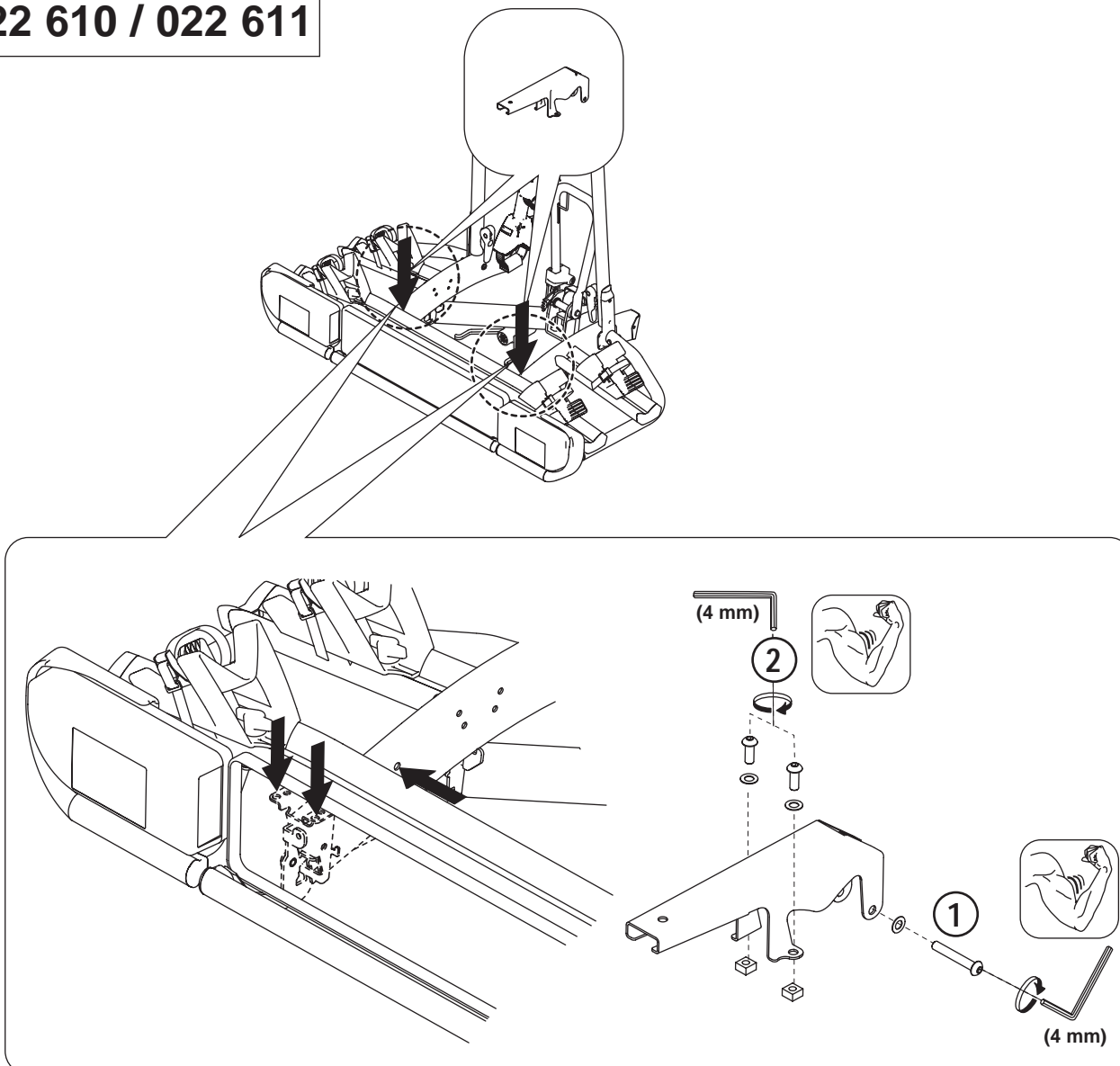

2

- necessario tener conto della risposta in curva e in frenata modificata dal sistema di trasporto e dal carico, riducendo la velocità (max. 120km/h).
- Il carico non deve sporgere per più di 40 cm oltre il bordo esterno delle uscite superiori delle luci di posizione anteriori e posteriori del portapacchi posteriore. Gli oggetti non devono sporgere lateralmente (pericolo di lesione). La responsabilità del portapacchi posteriore/carico e del rispetto delle relative norme è del conducente.
 - Non superare il carico di appoggio consentito – vedi istruzioni per l'uso del produttore di autoveicoli o la targhetta di identificazione del gancio di traino
 - La ripartizione delle masse sugli assi, predefinita dal produttore di autoveicoli, viene modificata dal carico posizionato sul lato posteriore del veicolo. Tale modifica della ripartizione delle masse sugli assi non deve portare al superamento delle masse consentite.
 - Per sicurezza è necessario controllare ed eventualmente stringere tutti i punti di fissaggio prima della partenza, verificare la presenza di danni, il serraggio e l'alloggiamento corretto (sostituire immediatamente le cinghie danneggiate). Fermarsi dopo brevi tratti e controllare l'alloggiamento corretto dei punti di fissaggio. Questi controlli vanno ripetuti dal conducente a intervalli regolari indipendentemente dalle condizioni del fondo stradale.
 - Per sicurezza nei confronti degli altri automobilisti e per evitare un inutile consumo di energia, rimuovere il portapacchi posteriore in caso di mancato utilizzo. Lo stesso vale presso gli impianti di lavaggio.
 - Durante il ribaltamento del portapacchi posteriore fare attenzione a non impedire movimenti né ostruire passaggi. La ditta produttrice non risponde di danni al veicolo (danni alla vernice) causati da un uso improprio.
 - In caso di utilizzo del portapacchi posteriore nell'ambito del StVZO tedesco (codice della strada tedesco) devono essere rispettate particolari norme (vedi allegato: obbligo di montaggio di una terza targa, ecc.). In caso di utilizzo in altri paesi devono essere osservate le norme locali vigenti.

Garanzia/responsabilità

- Per il sistema di trasporto originale la ditta produttrice è responsabile limitatamente a danni di manodopera o strutturali, ai sensi della normativa vigente. Il pezzo in questione deve essere inviato gratuitamente alla ditta produttrice per una verifica, la quale provvederà alla sostituzione dopo aver constatato e riconosciuto la validità del reclamo. Per i reclami è necessaria una copia delle note informative per l'utente e lo scontrino d'acquisto.
- Ci si riserva il diritto di apportare modifiche in relazione alla struttura, all'equipaggiamento e al colore, nonché la possibilità di errori o omissioni. Le illustrazioni fornite non sono vincolanti.

ES

Advertencias e indicaciones generales de uso:

- Deben respetarse escrupulosamente las etapas de trabajo, las indicaciones de las medidas y las instrucciones de seguridad para el montaje, manejo y uso del portaequipajes trasero que se describen en estas informaciones al usuario. La más mínima desviación puede conducir a errores de montaje o uso.
- El portaequipajes trasero ha sido diseñado de tal manera que con un buen montaje y un manejo y un uso correctos no se causará ningún daño en el vehículo. El fabricante declara expresamente que no se hará responsable de los daños producidos por incumplimiento de la secuencia indicada de montaje, de las instrucciones de seguridad y de las indicaciones de las medidas, o por el uso del portaequipajes trasero para fines distintos a los previstos. Asimismo se extingue cualquier derecho de garantía frente al fabricante en caso de montaje, manejo o uso distintos a lo indicado en las informaciones al usuario.
- El comportamiento en marcha del vehículo cambia con el portaequipajes trasero montado y cargado, especialmente con viento lateral, en las curvas o durante el frenado. Además, el cambio en el comportamiento en marcha y frenado causado por el sistema portador / los accesorios y por la carga, deberá compensarse adecuando la velocidad (máx. 120 km/h).
- La carga no debe sobresalir más de 40 cm de los bordes exteriores de las áreas de emisión de las luces laterales y traseras del portaequipajes trasero. Ningún objeto deberá sobrepasar lateralmente el contorno del vehículo (peligro de lesiones). El conductor es el responsable del portaequipajes trasero / la carga y del cumplimiento de las normas correspondientes.
- No debe excederse la capacidad de carga admisible – véanse las instrucciones de uso del fabricante del vehículo o la placa de características del acoplamiento del remolque.
- Al aplicar una carga a la parte trasera del vehículo, se modificará la distribución de las cargas por eje indicada por el fabricante del vehículo. Esta modificación de la distribución de las cargas por eje no debe dar lugar a que se excedan las cargas permitidas por eje.
- Por razones de seguridad, antes de comenzar el viaje controle todos los puntos de fijación por si estuvieran dañados y compruebe que estén firmes y correctamente ajustados, apretándolos de nuevo si fuera necesario (reemplazar inmediatamente las correas defectuosas). Deténgase después de un corto trayecto y compruebe el perfecto ajuste de los puntos de fijación. El conductor deberá realizar estos controles varias veces y a intervalos regulares, independientemente de la calidad de la carretera.
- Tanto por razones de la seguridad de los restantes usuarios de la vía púb-

lica como para evitar un consumo de energía innecesario, se debería desmontar el portaequipajes trasero en caso de no utilizarse. Igualmente debe desmontarse si se va a limpiar el vehículo en un tren de lavado automático.

- Al abatir el portaequipajes trasero, hay que procurar que ninguna pieza interfiera con ninguno de los componentes del vehículo. El fabricante no se responsabilizará por daños en el vehículo (daños en la pintura) causados por falta de atención.
- Al usar el portaequipajes trasero al amparo del Reglamento Alemán sobre Permisos de Circulación (StVZO), se deberán respetar algunas instrucciones especiales (véase la hoja adjunta: Obligación de montar una tercera matrícula). Al usar el portaequipajes trasero en otros países, se deberá respetar la normativa específica vigente en cada país.

Garantía / Prestación de garantía

- El fabricante se responsabiliza del saneamiento de vicios en los sistemas portadores originales conforme a las leyes vigentes, siempre que se trate de vicios de producción o construcción. Se deberá poner a disposición del fabricante sin gasto alguno la parte o pieza objeto de reclamación para que la examine; en caso de una reclamación justificada, el fabricante la sustituirá. Al presentar una reclamación, se deberá incluir una copia de las informaciones al usuario y del comprobante de compra.
- Reservados los derechos de introducir modificaciones posteriores con respecto a la construcción, el equipamiento y el color así como la cláusula de salvedad frente a error. Figuras sin compromiso alguno.

wanneer men in de wasstraat gaat.

9. Bij het eraf kantelen van het dragersysteem moet de ruimte t.o.v. het voertuig worden gecontroleerd. De producent is niet aansprakelijk voor beschadigingen aan het voertuig (lakschades), die door verkeerd gebruik ontstaan.
10. Bij het gebruik van het dragersysteem in het kader van het Duitse St.VZO/ Duitse Wegenverkeersvoorschrift moeten bijzondere aanwijzingen in acht worden genomen (zie bijgevoegd blad: het aanbrengen van een derde kenteken enz.) Bij gebruik van het dragersysteem in andere landen moeten de daar geldende specifieke voorschriften worden opgevolgd.

Garantie/productaansprakelijkheid

1. Voor de originele dragersystemen aanvaardt de producent productaansprakelijkheid volgens de huidige wettelijke regeling, voor zover het gaat om productie- of constructietechnische gebreken. Het gereclameerde onderdeel moet de producent ter controle kostenloos ter beschikking worden gesteld en wordt bij een gerechtvaardigde klacht vervangen. Bij reclamatie dient een kopie van de gebruikersinformatie en het aankoopbewijs mee te worden opgestuurd.
2. Wijzigingen ten aanzien van constructie, uitvoering, kleur en vergissing blijven voorbehouden. Afbeeldingen vrijblijvend.

DK

Generelle brugs og advarselshenvisninger:

1. De i denne brugerinformation anførte arbejds-skridt, målangivelser og sikkerhedshenvisninger til montage, håndtering og benyttelse af bagklapsbagagebæreren skal ubetinget overholdes. Selv de mindste afvigelser kan føre til fejlagtig montage hhv. fejlagtig benyttelse.
2. Bagklapsbagagebærersystemet er således konstrueret, at der ved sagkyndig montage, håndtering og benyttelse ikke kan opstå skader på køretøjet. For skader, der opstår ved ignorering af det forskrevne montageforløb eller sikkerhedshenvisninger og målangivelser eller ved formålsstridig anvendelse af bagklapsbagagebærersystemet, overtager fabrikanten udtrykkeligt intet ansvar. Yderligere forfalder ved usagkyndig, fra brugerinformationen afvigende montage, håndtering eller benyttelse ethvert garantikrav mod fabrikanten.
3. Køreegenskaberne på køretøjet ændre sig ved monteret og belastet bagklapsbagagebærersystem. Dette gælder i særdeleshed for sidevindfølsomhed, kurve- og bremseadfærd. Yderligere skal der gennem tilpasset hastighed (max. 120 km/h) tages hensyn til den gennem bagagebærersystem/tilbehør og last forårsagede ændrede køre- og bremseadfærd.
4. Lasten må ikke rage mere end 40 cm ud over den yderste kant af lysudrædningsfladen på begrænsnings- eller baglygterne på bagklapsbagagebærersystemet. Genstande må ikke rage ud til siden (risiko for ulykker). Føreren af køretøjet er ansvarlig for bagklapsbagagebærersystemet/lasten hhv. overholdelse af de tilsvarende forskrifter.
5. Overskrid ikke den tilladte støtteleast – se betjeningsvejlednings fra køretøjfabrikanten hhv. typeskilt på anhængerkobling.
6. Pga. den på køretøjets bagklap anbragte last, bliver den fra køretøjfabrikanten forskrevne aksellastfordeling forandret. Denne ændring af aksellastfordelingen må ikke føre til en overskridelse af den tilladte akselbelastning.
7. Til sikkerhed skal alle fastgørelsespunkter kontrolleres for skader inden enhver kørsel, og for at sidde forskriftsmæssigt fast, hvis nødvendigt efterspændes (beskadigede remme skal straks udskiftes). Efter kort kørsel, stopper man og kontrollerer alle fastgørelsespunkter. Denne kontrol skal af føreren gentages med jævne mellemrum uafhængig af kørebanens beskaffenhed.
8. Af sikkerhedsgrunde overfor andre trafikanter, og for at undgå unødigt energiforbrug, skal bagklapsbagagebærersystemet tages af køretøjet når det ikke benyttes. Dette gælder også ved i vaskeanlæg.
9. Ved nedklapning af bagklapsbagagebærersystemet skal man kontrollere at dette går fri af køretøjet. Fabrikanten overtager intet ansvar for skader på køretøjet (laks-kader) der opstår pga. uagtsomhed.
10. Ved brug af bagklapsbagagebærersystemet i området hvor den tyske StVZO (tyske færdselslov) gælder, skal der tages hensyn til særlige henvisninger (se bilag: Anbringelse af en tredje nummerplade etc.). Ved brug af bagklapsbagagebærersystemet i andre lande, skal de der gældende landsspecifikke forskrifter bemærkes.

Garanti

1. For det originale Bæresystem overtager fabrikanten garantien iht. De aktuelle lovmæssige regler, for så vidt det handler sig om produktions eller konstruktionstekniske mangler. Den reklamerede del skal til kontrolformål gratis stilles fabrikanten til rådighed, og bliver ved berettiget reklamation erstattet. Ved reklamationen skal en kopi af brugerinformationen ligesom kvitteringen medsendes.
2. Vi forbeholder os ret til ændringer af konstruktion, udstyr, farve ligesom fejltagelser. Illustrationer er uden forbindelse.

FIN

Yleisiä käyttöohjeita ja varoituksia:

1. Tässä käyttäjän informaatioissa esitettyä takataakkatelinejärjestelmän asennukseen, käsittelyyn ja käyttöön tarkoitettuja työvaiheita, mittoja ja turvaohjeita on ehdottomasti noudatettava. Jo pienimmätkin poikkeamat saattavat johtaa virheelliseen asennukseen tai käyttöön.
2. Takataakkatelinejärjestelmä on suunniteltu niin, ettei ajoneuvo voi vaurioitua, mikäli takataakkatelineen asennus, sen käsittely ja käyttö ovat olleet asianmukaisia. Valmistaja ei nimenomaisesti vastaa vahingoista, jotka aiheutuvat siitä, ettei takataakkatelinejärjestelmän asennus- ja turvaohjeita tai mittoja ole noudatettu, tai siitä, että takataakkajärjestelmää on käytetty tarkoituksen vastaisesti. Sitä paitsi valmistajan myöntämä takuu lakkaa olemasta voimassa, ellei laitetta asenneta, käsitellä tai käytetä asianmukaisesti, vaan käyttäjätiedoista poikkeavalla tavalla.
3. Ajoneuvon ajokäyttäytyminen muuttuu, kun takataakkateline on asennettu ja telineessä on tavaraa. Tämä pätee erityisesti sivutuulen vaikutukseen sekä auton käyttäytymiseen mutkissa ja jarrutettaessa. Sen lisäksi tulisi ottaa huomioon telinejärjestelmän/lisävarusteiden ja kuorman aiheuttama muuttunut ajo- ja jarrutusikäytyminen mukauttamalla ajonopeus (enint. 120 km/h).
4. Kuorma ei saa ulottua enempää kuin 40 cm takataakkajärjestelmän rajoi- tus- tai päätevalaisimien valoaukon uloimman reunan yli. Esineet eivät saa ulottua sivulla reunan yli (loukkaantumisvaara). Ajoneuvon kuljettaja on vastuussa takataakkatelinejärjestelmästä/kuormasta ja niihin liittyvien määräysten noudattamisesta.
5. Älkää ylittäkö sallittua kantokuormaa – katso ajoneuvovalmistajan käyttöohjetta tai kuormakoukun tyyppikilpeä.
6. Ajoneuvon perään kiinnitetyn kuorman vaikutuksesta muuttuu ajoneuvovalmistajan ilmoittama aksiaalikuorman jakaantuminen. Tämä aksiaalikuorman jakaantumisen muutos ei saa johtaa akselin sallitun kuormituksen ylitämiseen.
7. Turvallisuuden vuoksi on ennen jokaista ajoa tarkastettava, ovatko kiinnityskohdat mahdollisesti vioittuneet, ovatko ne lujasti kiinni ja ovatko ne asianmukaisesti paikallaan, sekä kiristettävä niitä tarvittaessa (vialliset remmit on uusittava välittömästi). Pysäytä ajoneuvo lyhyen ajomatkan jälkeen ja tarkista, ovatko kiinnityskohdat moitteettomasti paikallaan. Ajoneuvon kuljettajan tulee suorittaa nämä tarkastukset säännöllisin välein uudelleen myös ajoradan kunnosta riippuen.
8. Turvallisuussyistä muita tiellä liikkuja kohtaan ja tarpeettoman energiankäytön välttämiseksi tulee takataakkatelinejärjestelmä irrottaa ajoneuvosta silloin, kun sitä ei käytetä. Sama pätee myös, kun ajoneuvo pestään pesuautomaatissa.
9. Takataakkatelinejärjestelmää irroitettaessa tulee tarkastaa sen vapaa liikkuvuus ajoneuvon nähden. Valmistaja ei vastaa ajoneuvolle syntyvistä vaurioista (maalivauriot), jotka syntyvät varomattomasta käytöstä.
10. Takataakkatelinettä saksalaisen StVZO:n (katuliikenteen rekisteröintiasetuksen) voimassaoloalueella tulee huomioida erityiset ohjeet (katso liite: kolmannen rekisterikilven kiinnitysvelvollisuus jne.). Takataakkatelinettä muissa maissa käytettäessä tulee noudattaa näissä voimassa olevia maakohtaisia määräyksiä.

Takuu

1. Valmistaja antaa takuun alkuperäisille kattotelinejärjestelmille sen hetki- sten lakimääräysten mukaan, mikäli kyse on valmistus- tai rakenneteknisi- stä puutteista. Valitusta koskeva osa on annettava valmistajan käyttöön maksutta tarkistusta varten ja se korvataan, mikäli valitus on oikeutettu. Valituksen mukana on lähetettävä kopio käyttäjän informaatiosta sekä ostokuitti.
2. Oikeudet rakenteen, varustuksen ja värin muutoksiin sekä erehdykseen pidätetään. Kuvat ovat sitoumuksettomia.

I

Istruzioni per l'uso ed avvertenze generali:

1. La procedura, i parametri e le norme di sicurezza indicate in queste note informative per l'utente per il montaggio, la manipolazione e l'impiego del portapacchi posteriore devono essere assolutamente rispettate. Anche una scostamento minimo può portare a una installazione errata o a un utilizzo improprio.
2. Il portapacchi posteriore è strutturato in maniera tale che il montaggio, la manipolazione e l'impiego corretti non possono provocare nessun danno al veicolo. La ditta produttrice declina qualsiasi responsabilità per danni derivanti dal mancato rispetto della procedura di montaggio o delle norme di sicurezza e dei parametri indicati oppure dall'impiego improprio del portapacchi posteriore. Inoltre, qualsiasi garanzia da parte della ditta produttrice verrà invalidata da una procedura di montaggio, da una manipolazione o da un impiego irregolari e/o diversi da quelli indicati nelle note informative per l'utente.
3. Il comportamento su strada del veicolo verrà modificato dal montaggio e dal caricamento del portapacchi posteriore, soprattutto per quanto riguarda la sensibilità al vento laterale, la risposta in curva e in frenata. Inoltre è

022 610 / 022 611

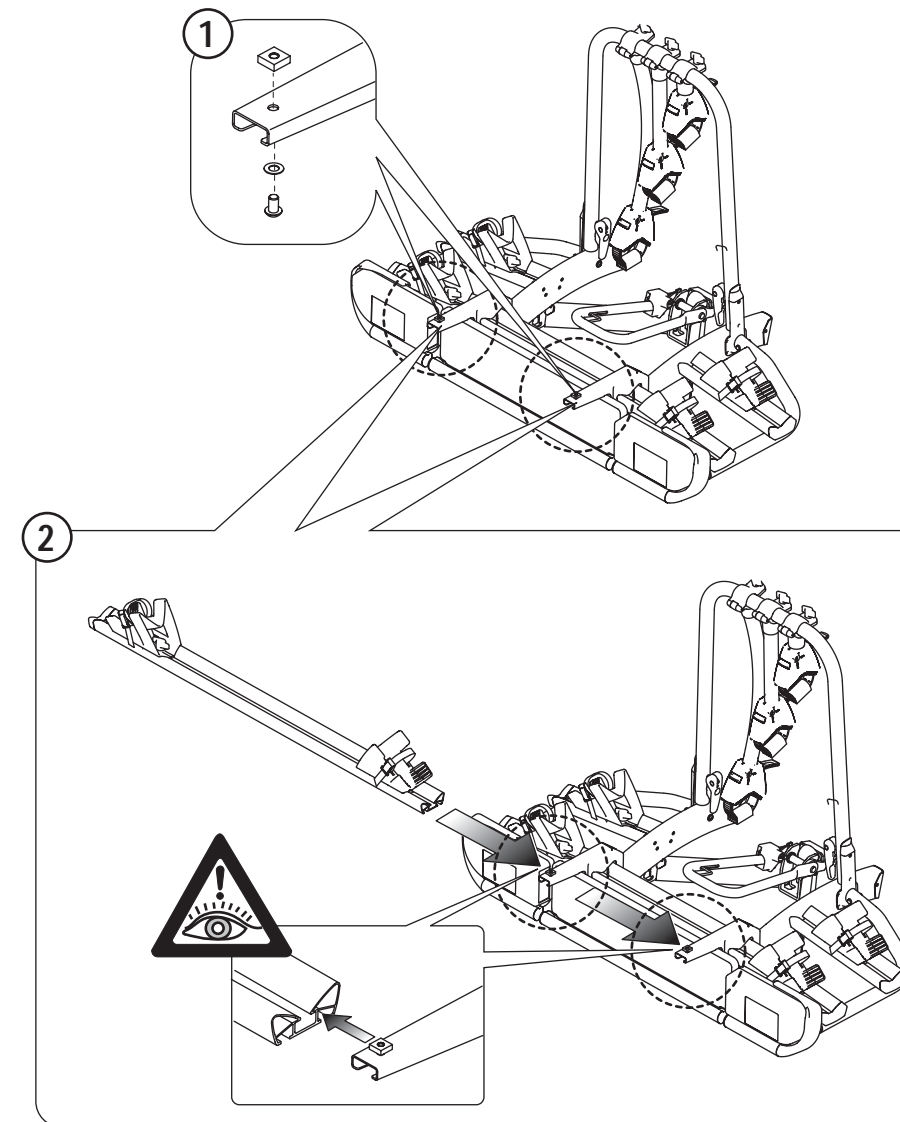

3

022 610 / 022 611

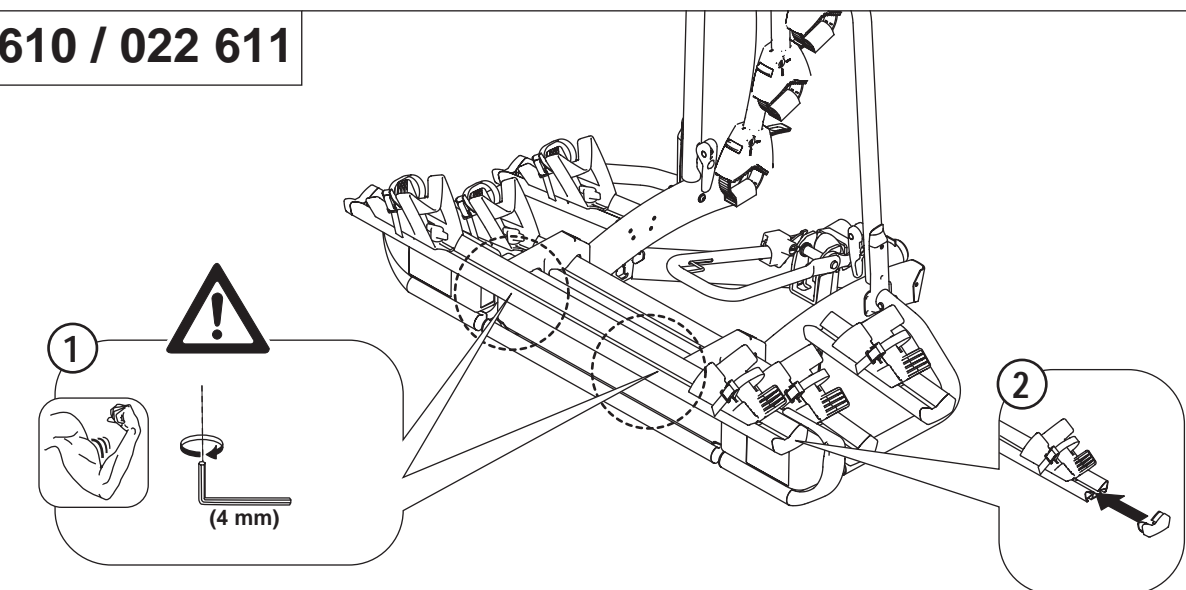

4

D

Allgemeine Gebrauchs- und Warnhinweise:

1. Die in dieser Benutzerinformation aufgeführten Arbeitsschritte, Maßangaben und Sicherheitshinweise für die Montage, Handhabung und Nutzung des Heckträgersystems müssen unbedingt eingehalten werden. Bereits geringste Abweichungen können zu fehlerhaftem Aufbau bzw. fehlerhafter Benutzung führen.
2. Das Heckträgersystem ist so konstruiert, daß bei sachgemäßer Montage, Handhabung und Nutzung keine Schäden am Fahrzeug auftreten können. Für Schäden, die durch Nichtbeachtung des vorgegebenen Montageablaufs oder der Sicherheitshinweise und Maßangaben oder bei zweckentfremdender Nutzung des Heckträgersystems entstehen, übernimmt der Hersteller ausdrücklich keine Haftung. Außerdem erlischt bei unsachgemäßer, von der Benutzerinformation abweichender Montage, Handhabung oder Nutzung jeglicher Garantieanspruch gegenüber dem Hersteller.
3. Das Fahrverhalten des Fahrzeuges ändert sich bei montiertem und beladenem Heckträgersystem. Dies gilt insbesondere für die Seitenwindempfindlichkeit, das Kurven- und Bremsverhalten. Zusätzlich sollte dem durch das Trägersystem/Zubehör und Ladung verursachte, veränderte Fahr- und Bremsverhalten durch angepaßte Geschwindigkeit (max. 120 km/h) Rechnung getragen werden.
4. Die Ladung darf nicht mehr als 40 cm über den äußeren Rand der Lichtaustrittsflächen der Begrenzungs- oder Schlußleuchten des Heckträgersystems hinausragen. Gegenstände dürfen seitlich nicht herausragen (Verletzungsgefahr). Verantwortlich für das Heckträgersystem/Ladung bzw. die Einhaltung der entsprechenden Vorschriften ist der Fahrzeugführer.
5. Zulässige Stützlast nicht überschreiten - siehe Bedienungsanleitung des Fahrzeugherstellers bzw. Typenschild der Anhängerkupplung.
6. Durch die am Heck des Fahrzeuges angebrachte Ladung wird die vom Fahrzeughersteller vorgegebene Achslastverteilung verändert. Diese Veränderung der Achslastverteilung darf nicht zu einem Überschreiten der zulässigen Achslasten führen.
7. Zur Sicherheit sind alle Befestigungspunkte vor jeder Fahrt auf Beschädigungen, festen Halt und ordnungsgemäßen Sitz zu prüfen und ggf. nachzuziehen (schadhafte Gurte sofort ersetzen). Nach kurzer Fahrtstrecke anhalten und Befestigungspunkte auf einwandfreien Sitz kontrollieren. Diese Kontrollen sind in regelmäßigen Abständen unabhängig von der Beschaffenheit der Fahrbahn vom Fahrzeugführer zu wiederholen.
8. Aus Gründen der Sicherheit gegenüber anderen Verkehrsteilnehmern und zur Vermeidung unnötigen Energieverbrauchs ist bei Nichtbenutzung das Heckträgersystem vom Fahrzeug abzunehmen. Dies gilt auch bei der Benutzung einer Waschanlage.
9. Beim Abkippen des Heckträgersystems ist die Freigängigkeit zum Fahrzeug zu überprüfen. Der Hersteller haftet nicht für Fahrzeugbeschädigungen (Lackschäden), die durch unachtsame Benutzung entstehen.
10. Bei Benutzung des Heckträgersystems im Bereich der deutschen StVZO sind besondere Hinweise zu beachten. Das amtliche Kennzeichen Ihres Fahrzeuges muss am Heckträgersystem wiederholt werden. Das Wiederholungskennzeichen benötigt keinen TÜV- bzw. Zulassungsstempel. Der Fahrradheckträger verfügt über eine europäische Betriebserlaubnis (EGBE) mit der Nummer: e11*74/483*79/488*5135*00. Sie können diesen Heckträger ohne weitere TÜV-Überprüfung an Ihrem Fahrzeug montieren, wenn die Auflagen bzw. Hinweise der EGBE (insbesondere zur Stützlast, siehe Titelseite dieser Anleitung) erfüllt bzw. beachtet sind. Beachten Sie unbedingt auch die entsprechenden Auflagen zur dritten Bremsleuchte: "Bei Fahrzeugausführungen, deren Typgenehmigung nach dem 01.10.1998 erteilt wurde, dürfen Ladungsträger oder mitgeführte Ladung die dritte Bremsleuchte des Fahrzeuges nicht verdecken. Die dritte Bremsleuchte muss rechts und links - ausgehend von der Fahrzeuglängsachse - in einem Horizontalwinkel von 10 Grad, nach oben - ausgehend von der Leuchtenoberkante - in einem Vertikalwinkel von 10 Grad und nach unten - ausgehend von der Leuchtenunterkante - in einem Vertikalwinkel von 5 Grad sichtbar sein. Kann auch nur eine dieser Sichtbedingungen nicht eingehalten werden, ist die dritte Bremsleuchte zu wiederholen". Die dritte Bremsleuchte kann unter der Art.-Nr.: 022 503 bezogen werden. Bei Benutzung des Heckträgersystems in anderen Ländern sind die dort geltenden länderspezifischen Vorschriften zu beachten.

Garantie/Gewährleistung

1. Für die Original-Trägersysteme übernimmt der Hersteller die Gewährleistung nach aktueller gesetzlicher Regelung, soweit es sich um fertigungs- oder konstruktionstechnische Mängel handelt. Das beanstandete Teil muß dem Hersteller zwecks Prüfung kostenfrei zur Verfügung gestellt werden und wird bei berechtigter Reklamation ersetzt. Bei Reklamationen ist eine Kopie der Benutzerinformation sowie des Kaufbelegs mit einzusenden.
2. Änderungen bezüglich Konstruktion, Ausstattung, Farbe sowie Irrtum bleiben vorbehalten. Abbildungen unverbindlich.

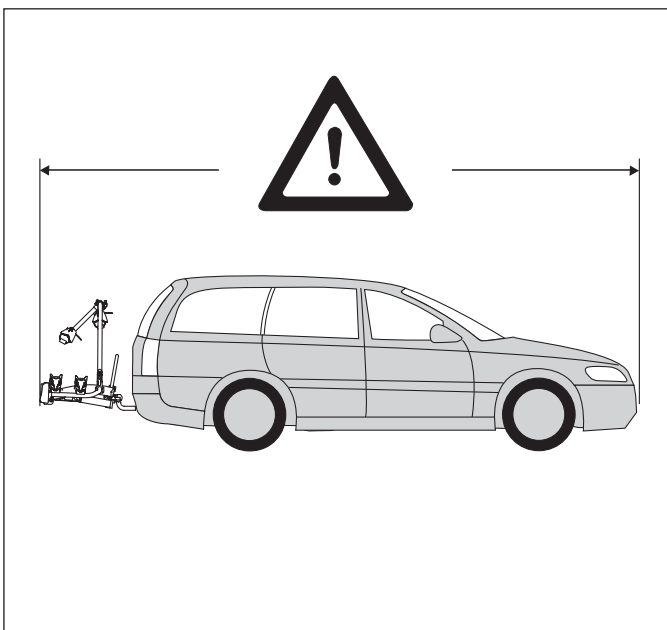
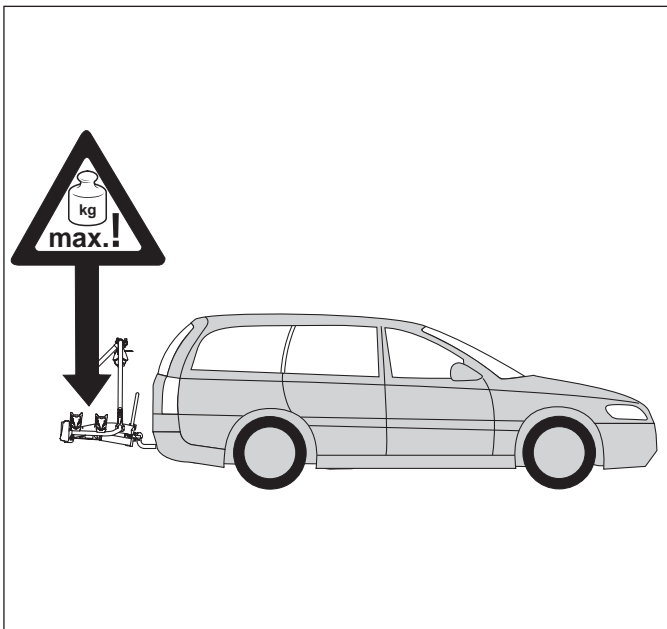
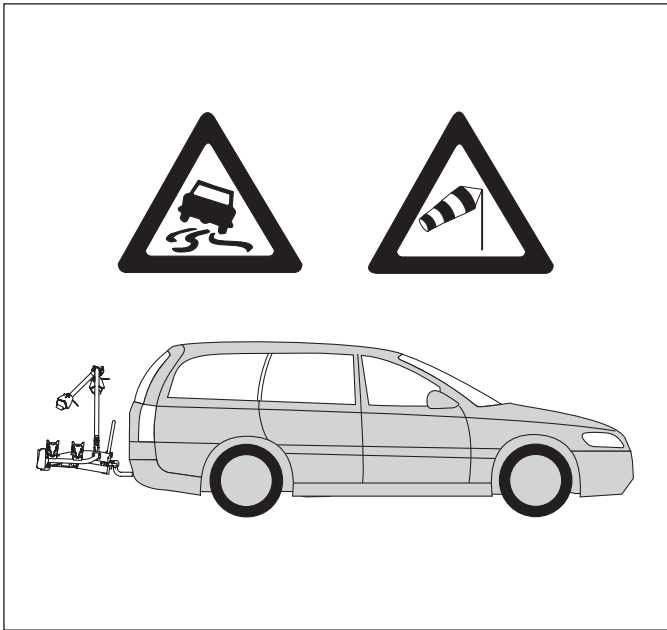

022 611

D

Wichtige Sicherheitsinformation Strada Ergänzungssatzes Art. 022611

1. Folgende Sicherheitskriterien bitte unbedingt vor Anbau und Gebrauch prüfen:
 - A Ist die Oberkante der Fahrzeugheckklappe frei zugänglich? Fahrzeuge mit Heckspoiler an der Oberkante der Heckklappe oder mit aufgesetzten bzw. rahmenlosen Heckscheiben sind nicht für den Anbau geeignet.
 - B Läßt sich die Gurtkralle an der Oberkante der Heckklappe einhängen (Spaltmaß ausreichend?) und liegt die Verlängerung der Gurtkralle so auf der Klappe auf das keine Beschädigung der lackierten Teile möglich ist?
2. Erfüllt Ihr Fahrzeug nach Prüfung nicht die beiden o.g. Sicherheitskriterien kann der Anbausatz für das 4. Fahrrad nicht montiert werden. Wenn Sie die Montagesituation nicht sicher beurteilen können möchten wir Sie bitten sich direkt an Ihren Atera Fachhändler zu wenden.
3. Verfügt Ihr Fahrzeug über eine Dachreling, so kann das Gurtband zur Befestigung am Fahrzeug (als Alternative zu Punkt 1) auch um die hinteren Relingfüße geschlungen werden. Eventuelle Kontaktstellen von Gurtband und Fahrzeug mit Lackschutzfolie gegen Schäden schützen.

Achtung:

Montage und Gebrauch des Ergänzungssatzes bei nicht geeigneten Fahrzeugen kann zu Schäden an Karosserieteilen führen. Schäden welche durch Nichtbeachtung der Anbauanleitung sowie der Sicherheitshinweise entstehen, sind von jeglicher Haftung ausgeschlossen.

F

Information importante de sécurité Équipement complémentaire Strada, art. 022 611

1. Avant le montage et l'utilisation de l'équipement complémentaire, veuillez impérativement examiner les critères de sécurité suivants :
 - A Le bord supérieur du hayon du véhicule est-il facilement accessible? Les véhicules équipés de spoiler arrière fixé sur le bord supérieur du hayon ou de vitres arrière, rapportées ou sans châssis, ne sont pas appropriés pour le montage de l'équipement complémentaire.
 - B La griffe de sangle peut-elle être accrochée au bord supérieur du hayon (dimension de rainure suffisante?) et la rallonge de la griffe de sangle est-elle positionnée sur le hayon de manière à ce que tout endommagement des pièces laquées soit absolument évité?
2. Si votre véhicule, après examen, ne remplit pas les deux critères de sécurité mentionnés ci-dessus, il n'est pas possible de monter l'équipement complémentaire pour la quatrième bicyclette! Si vous n'êtes pas certains que le montage de l'équipement complémentaire est possible, nous vous prions de contacter directement votre commerçant spécialisé Atera.
3. Si votre véhicule est équipé de rails de toit, la sangle peut également être fixée sur le véhicule (alternativement au point 1) en l'enroulant autour des pieds arrière des rails. Les points de contact éventuels entre la sangle et le véhicule doivent être protégés avec une feuille protectrice pour éviter tout endommagement de la peinture.

Attention:

Le montage et l'utilisation de l'équipement complémentaire pour les véhicules inappropriés peuvent provoquer des dommages sur les pièces de la carrosserie! Toute responsabilité est déclinée pour les dommages résultant du non-respect des instructions de montage de l'équipement complémentaire ou des consignes de sécurité.

GB

Important safety information Strada accessory kit - Part no. 022 611

1. Please check that the following safety requirements are met before installing and using the accessory kit:
 - A Check that the upper edge of the vehicle tailgate is freely accessible. The accessory kit cannot be used on vehicles with a rear spoiler fitted to the upper edge of the tailgate or with attached and/or frameless rear windows.
 - B Check that the strap claw can be hooked in place at the upper edge of the tailgate (sufficient gap?) and that the strap claw extension is positioned on the tailgate in such a way that painted vehicle parts will not be damaged.
2. If your vehicle does not meet the requirements described above, the mounting kit for the fourth bicycle cannot be installed! If you are not certain whether the mounting kit can be installed on your vehicle, please contact your authorized Atera dealer for information.
3. If your vehicle is equipped with roof rails, the strap can also be fastened around the rear feet of the roof rails (as an alternative to 1 above). Points of contact, if any, between the strap and vehicle must be covered with paint protection film to avoid damage.

Attention:

Installation and use of the accessory kit on vehicles not meeting the specified requirements may cause damage to car body parts! Atera shall not be liable for any damage resulting from failure to observe the mounting instructions or safety information.

ES

Aviso importante de seguridad Equipo complementario Strada, art. 022 611

1. Antes de montar y usar el equipo complementario, es imprescindible examinar:
 - A la accesibilidad libre del borde superior del portón trasero del vehículo: vehículos con un spoiler trasero fijado en el borde superior del portón trasero o con lunas traseras superpuestas o sin marco son inaptos para el montaje del equipo complementario.
 - B la posibilidad de colgar la garra de correa en el borde superior del portón trasero (¿dimensión de ranura suficiente?), y la posición de la prolongación de la garra de correa en el portón para evitar daños en las partes barnizadas.
2. Si este examen da como resultado que su vehículo no cumple con los dos criterios de seguridad mencionados arriba, no es posible montar el equipo complementario para la cuarta bicicleta. Si Ud. no está seguro de que es posible o no montar el equipo, le rogamos dirigirse directamente al distribuidor especializado de productos Atera.
3. Si su vehículo tiene un techo con barandilla, es posible fijar la correa en el vehículo también (como alternativa al punto 1) atándola en los pies traseros de la barandilla. Hay que proteger los puntos de posible contacto de la correa con el vehículo con una lámina de protección de barniz para evitar daños.

Atención:

¡El montaje y uso del equipo complementario en vehículos inaptos para ello pueden causar daños en partes de la carrocería! Daños que resultan del no haber observado las instrucciones de montaje o los avisos de seguridad quedan excluidos de toda responsabilidad.

022 611

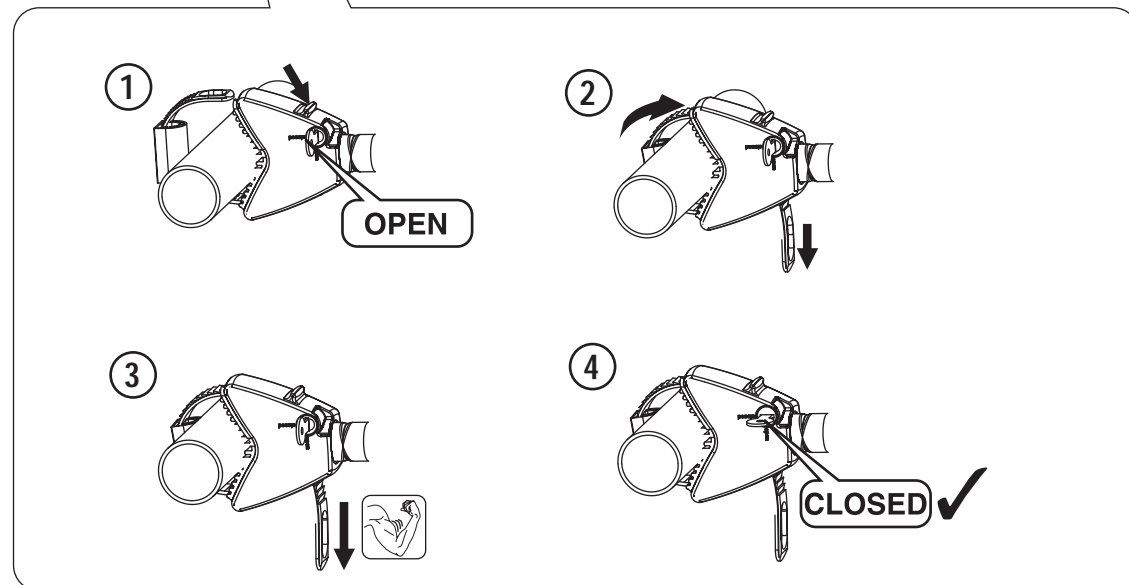
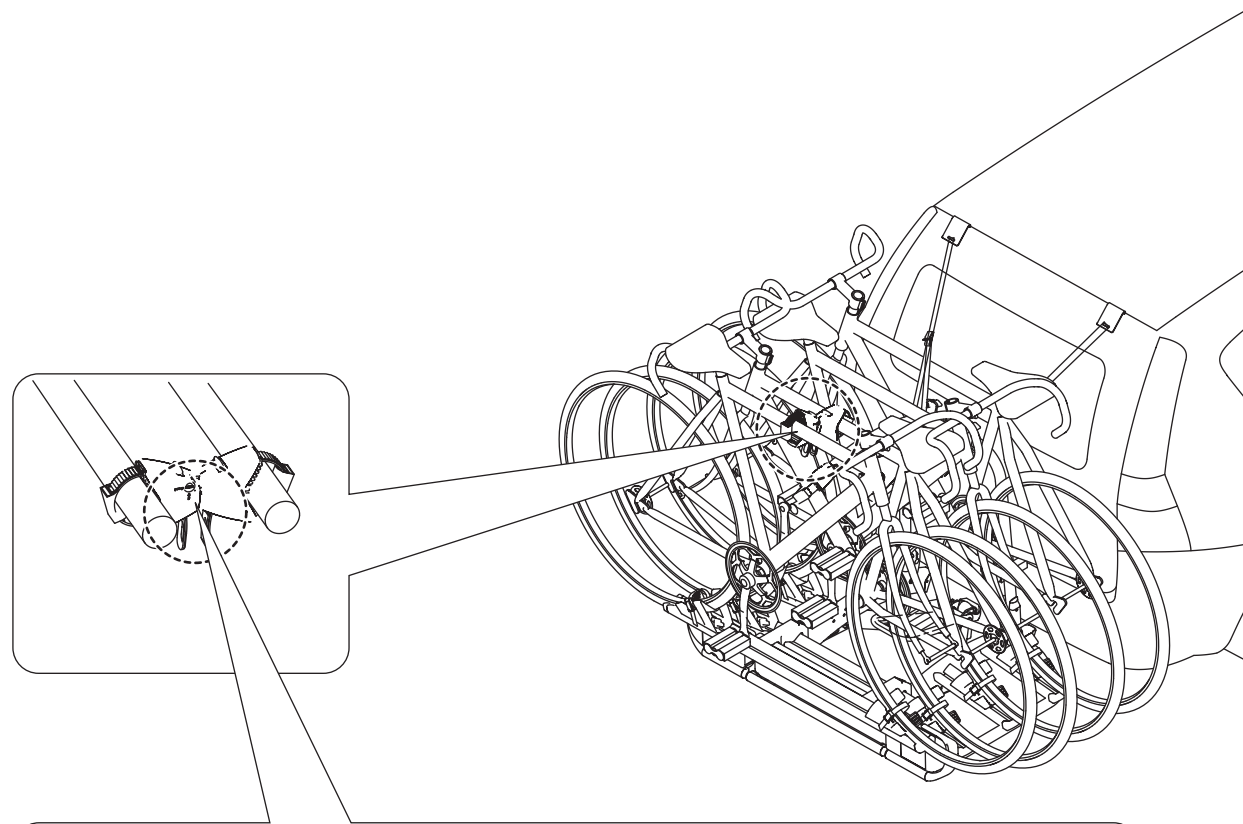

8

022 610

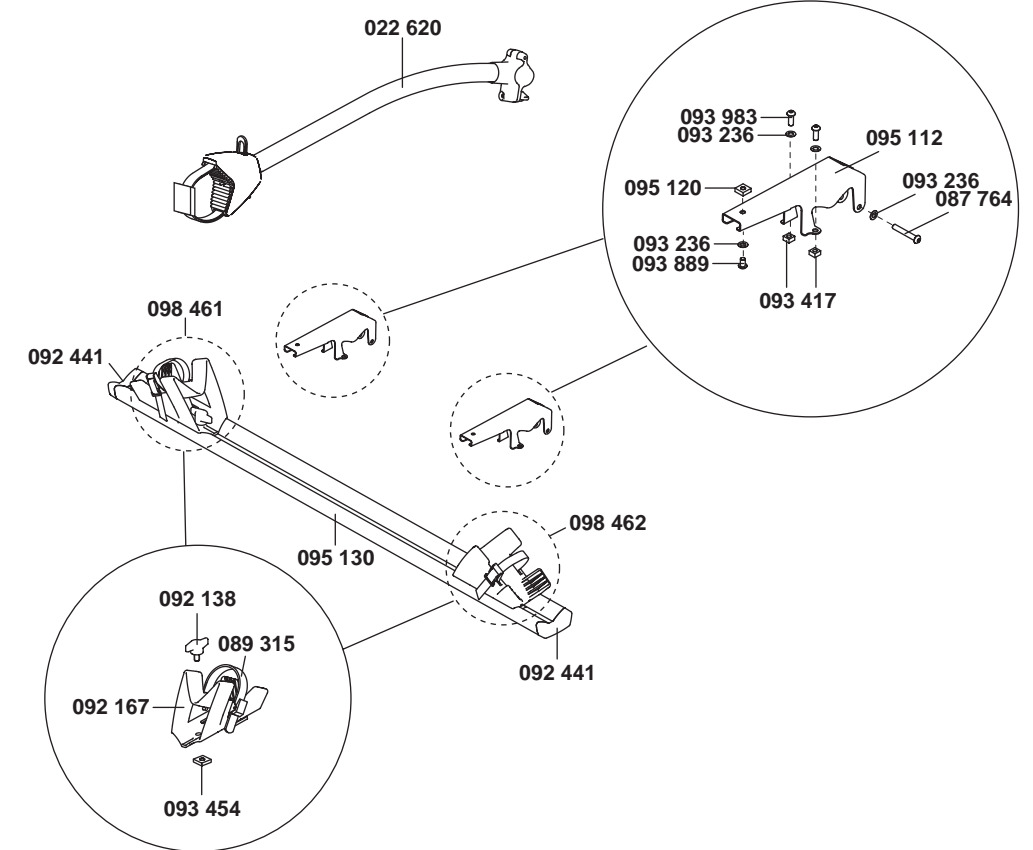

9

022 611

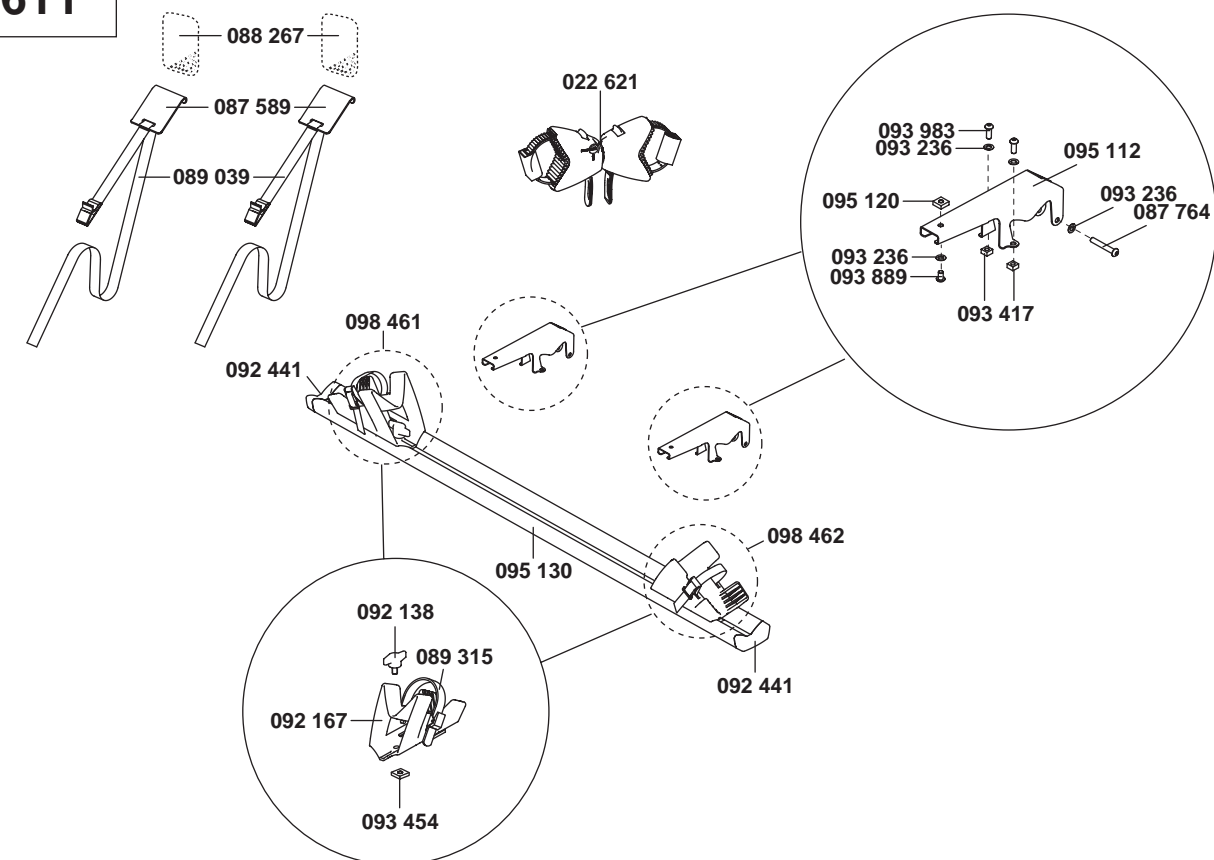

10