

# Montageanleitung

VW - Bus T4  
mit Heckklappe

Grundträger Art. Nr. 811215  
Zuladung bis 70 kg

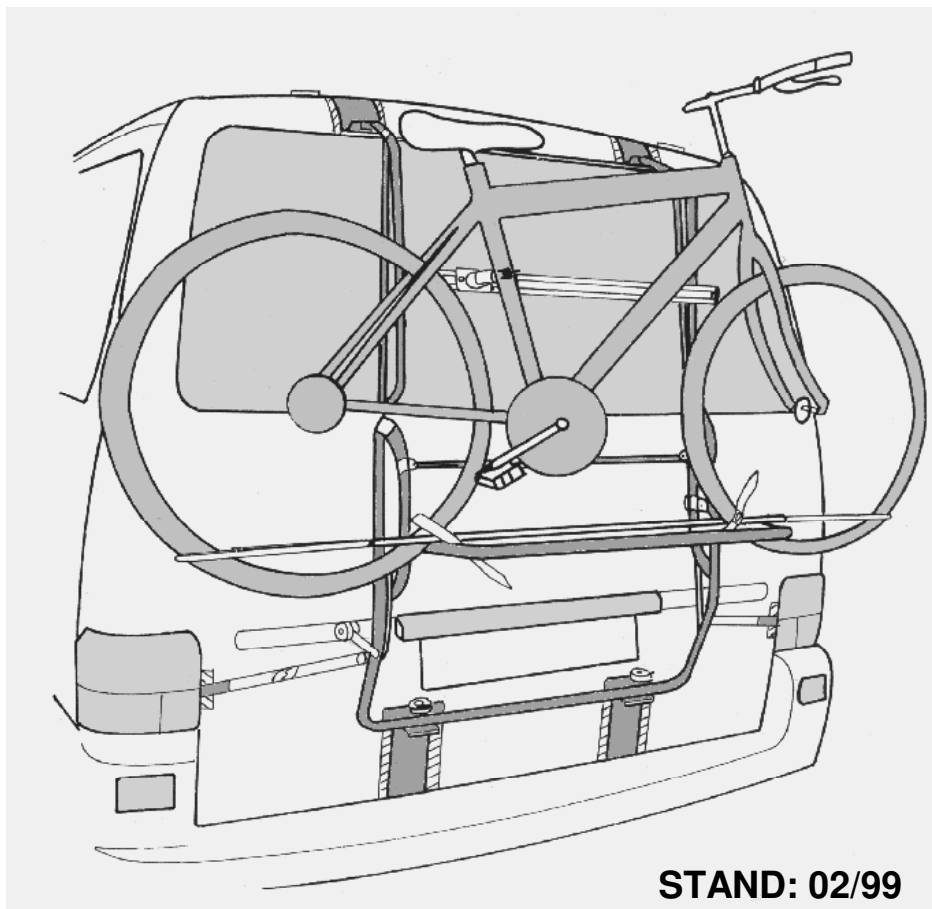

**PAULCHEN**<sup>®</sup>  
DER HECKTRÄGER

**Bitte folgen** ●●●➤

C-27

811215

## Vor der Montage des Trägers beachten Sie:

- **Mit Dachspoiler ist die Montage des Heckträgers nicht möglich.**
- Heckklappe überprüfen, ob im Anbringungsbereich weder Deformationen noch Korrosionsspuren sichtbar sind.

### ●●●➤ 1/2 Montage der Befestigungselemente.

Die Gummiformteile sind werksmäßig schon vormontiert.

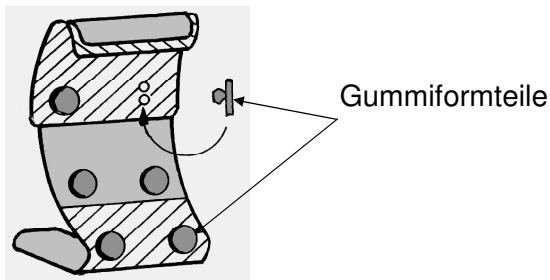

Die Montageelemente werden im Abstand von **12 mm** neben den Heckklappenscharnieren eingehängt.

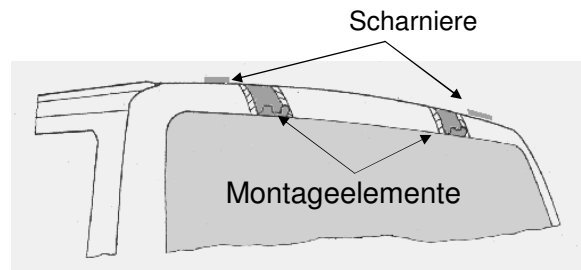

### ●●●➤ 3 Montage des Trägers.

Hängen Sie das Trägergestell in die Aufnahme der oberen Montageelemente.

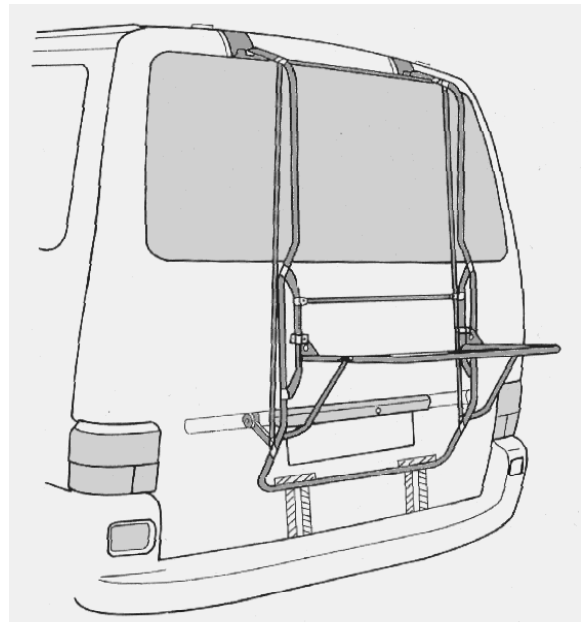

Bei abgenommenen Träger kann ein verrutschtes Montageelement beim Öffnen der Heckklappe verkanten und zu Schäden an Ihrem Fahrzeug führen.

## ●●●▶ 4 Montage des Trägers.

4.1. Kleben Sie die Schutzfolie (2 Stück á 130 mm)  
im Bereich der Mulde auf die Heckklappe.

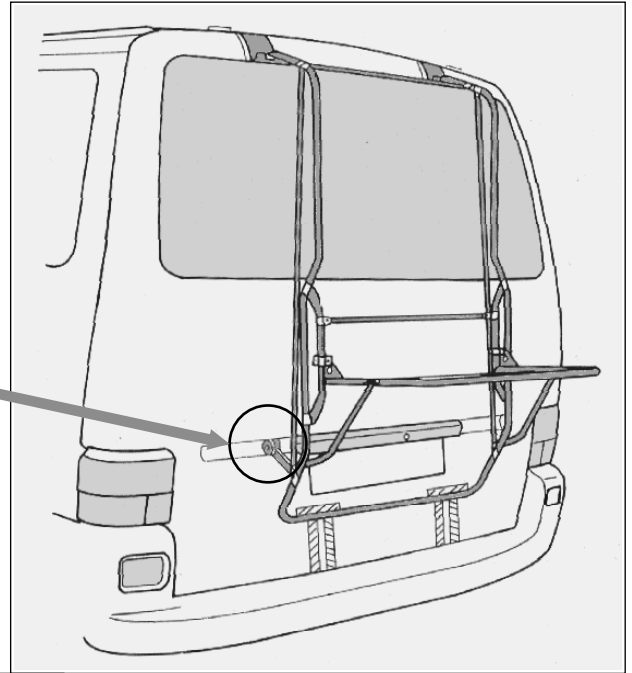
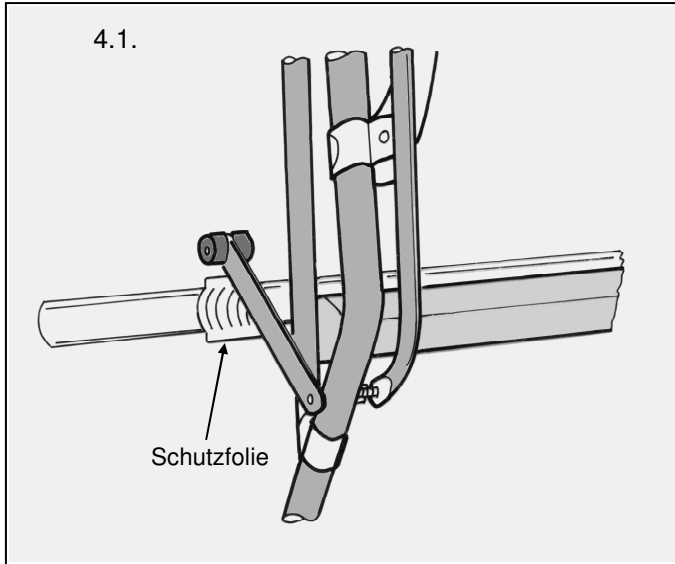

4.2. Anschließend drücken Sie die  
Abstützwalze in die Mulde hinein.

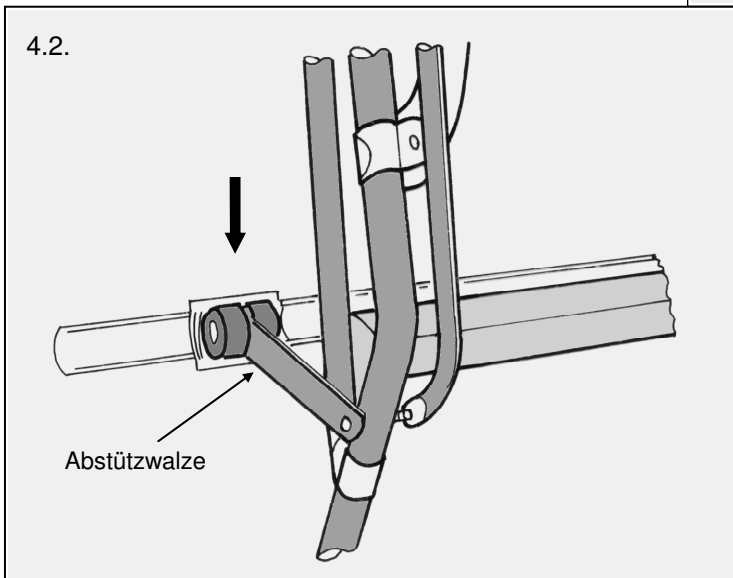

## ●●●➤ 5/6 Montage des Trägers.

5. öffnen Sie die Heckklappe etwas, damit Sie die unteren Montageelemente einhängen können.

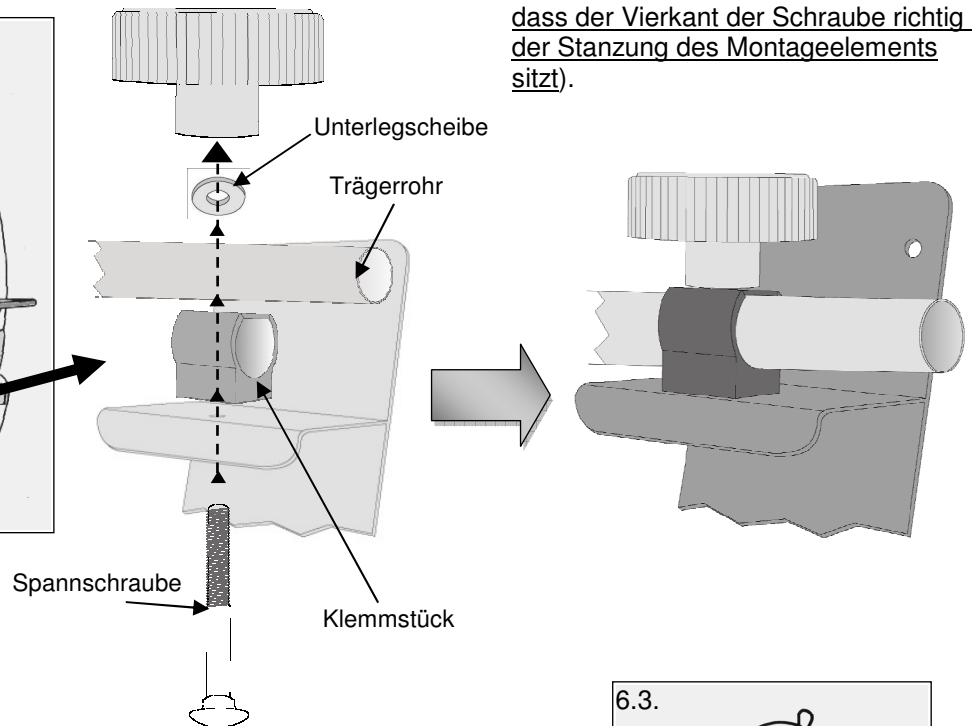
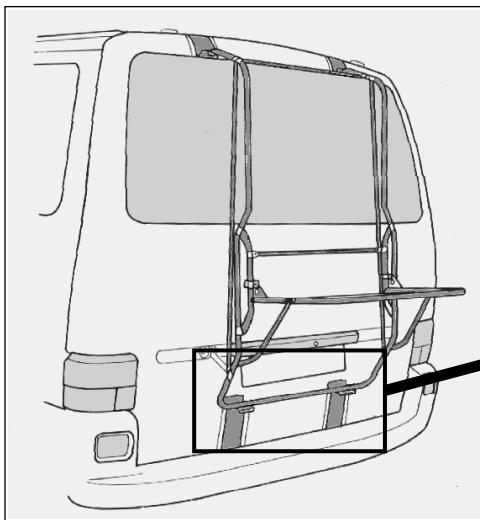

Führen Sie die Spanschrauben durch die Öffnungen von Montageelementen, Klemmstück und Trägerrohr (Achten Sie darauf, dass der Vierkant der Schraube richtig in der Stanzung des Montageelements sitzt).

Gummiformteile

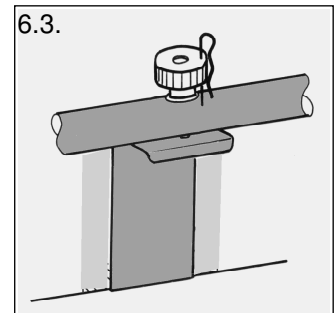
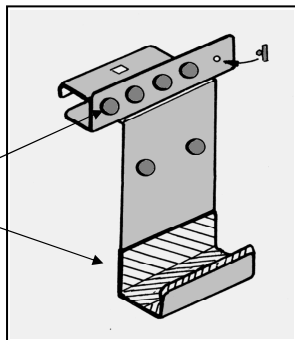

6.3. Verspannen Sie die unteren Montageelemente mit dem Trägergestell. Hierzu drehen Sie die Rändelmuttern bis zum Anschlag fest und sichern Sie die Rändelmuttern gegen Losdrehen mit dem Sicherungssplint.

## ●●●➤ 7 Montage der Querlasthaltebänder.

8. Die Querlasthaltebänder dienen der seitlichen Stabilisierung des Heckträgers. Hängen Sie die Querlasthaltebänder bei leicht geöffneter Heckklappe ein. Schließen Sie die Heckklappe und ziehen Sie beide Querlasthaltebänder gleichmäßig auf Spannung.

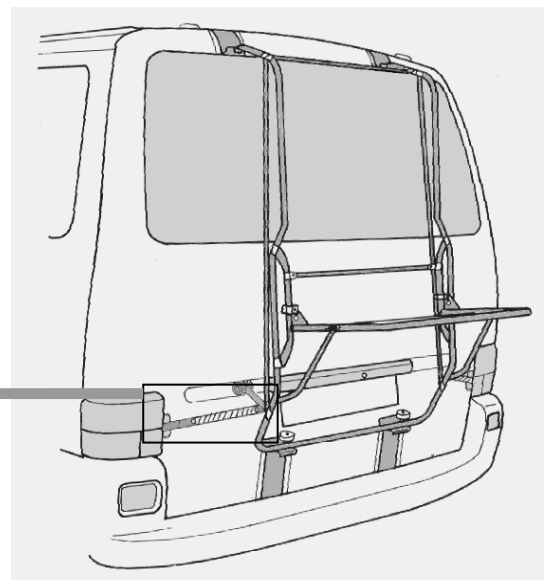
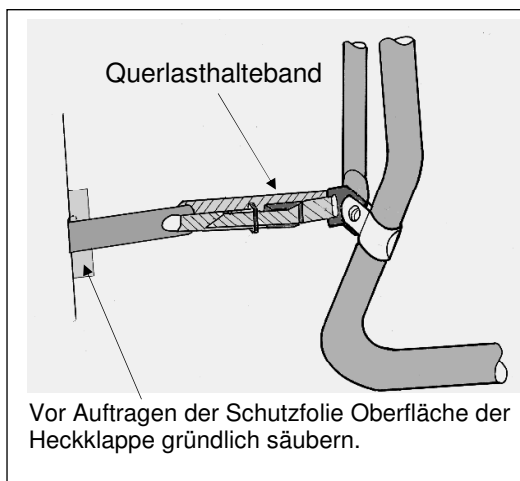

## ●●●➤ 8 Funktion der Versteifungsstreben.

**Versteifungsstreben bitte benutzen, auch wenn die Zuladung unter 50 kg liegt.**

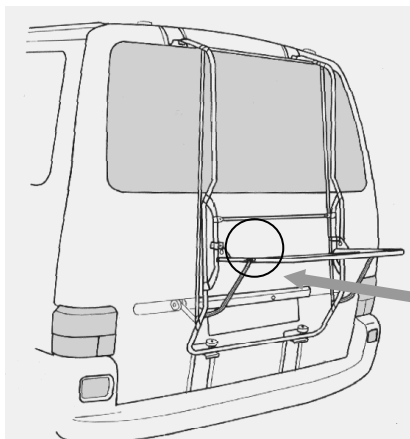

7. Lösen Sie die Versteifungsstreben aus ihren Halterungen und klappen Sie sie soweit nach vorn, bis die Verbindung mit den Zapfen am Lastenrahmen möglich wird. Abschließend müssen die Zapfen mit den Splinten gesichert werden.

**Achtung: Die Versteifungsstreben der Fahrraderweiterungssätze ( Art.: 1300, 2300 und 3300 ) werden durch diese Version ersetzt.**

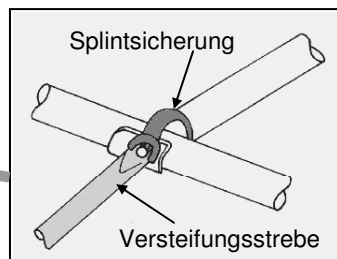

## ●●●➤ Tieflader Komponente (Optional)

Sie können Ihren vorhandenen Mittellader (Träger) jederzeit zu einem Tieflader erweitern. Ihr vorhandener Träger bleibt dabei komplett erhalten!!

Melden Sie sich bei Interesse unter  
Tel.: 040 8329590 oder per e-mail  
[info@paulchen-system.de](mailto:info@paulchen-system.de)

Maximale Anzahl der Fahrräder: 2  
Maximale Nutzlast (in Kg): 40



## ●●●➤ **Allgemeine Informationen bitte unbedingt beachten:**

Mit dem PAULCHEN - Heckträger haben Sie ein vielseitig nutzbares Qualitätsprodukt erworben, das speziell auch auf Ihr Fahrzeug angepaßt worden ist. Bitte montieren Sie das System nach vorliegender Anleitung; es geht ganz einfach. Sofern Sie dennoch Probleme haben sollten, rufen Sie uns gern über unten genannte Hotline an. Wir wünschen Ihnen viel Freude mit PAULCHEN.

Vielen Dank auch für die Beachtung der nachfolgenden Hinweise:

- Überschreiten Sie nicht die angegebene Traglast Ihres Trägers.
- Die Ausrüstung mit Autozubehör, wie Spoiler, Windabweiser o.ä., können die vorschriftsmäßige Montage des PAULCHEN-Heckträgers erschweren oder verhindern. Fragen Sie Ihren PAULCHEN-Fachhändler oder unsere hotline.
- Vor dem Transport müssen lose Teile von den Fahrrädern entfernt werden. Auch müssen Kindersitze, Gepäckkörbe, Speichenschutz u.ä. demontiert werden, um den Windwiderstand möglichst gering zu halten.
- Es ist erforderlich, den Fahrradträger in regelmäßigen Abständen (z.B. 2 Stunden) auf Festsitz zu kontrollieren sowie alle Befestigungselemente (Schrauben, Handräder, Riemen etc.) nachzuziehen. Bei schlechter Wegstrecke muß dieses in kürzeren Intervallen erfolgen.
- Positionieren Sie den verstellbaren Lastenrahmen in einer Höhe, die Nummernschilder und Rückleuchten beim Transport Ihres Ladegutes nicht verdeckt. Sonst muß eine Zusatzbeleuchtungsleiste (Art. 331301) mit entsprechendem Kabelsatz (Art. 431301) angebracht werden.
- Beginnen Sie beim Aufladen der Fahrräder immer mit dem schwersten Fahrrad.
- Stellen Sie beim Aufladen des ersten Fahrrades die Pedale so ein, daß sie nicht gegen das Fahrzeugheck stoßen kann.
- PAULCHEN-Heckträger befördern Fahrräder ohne Radtransporthüllen.
- Beachten Sie bei Auslandsfahrten unbedingt die jeweils geltenden Ladevorschriften.
- Nach Aufladen der Fahrräder Freigang des Scheibenwischers überprüfen.
- Bei montiertem Träger die Heckklappe bitte nur ohne Ladegut öffnen. Heckklappe mit montiertem Träger nicht zuschlagen, sondern vorsichtig zufallen lassen.
- Bedingt durch das Gewicht des Heckträgers kann die Wirkung der Gasdruckdämpfer beeinträchtigt werden, insbesondere bei kaltem Wetter oder starkem Wind kann Ihre Heckklappe zufallen. Zur Vermeidung von Unfällen empfehlen wir daher beim Be- und Entladen den Einsatz unseres Heckklappenaufstellers (Art: 120150) Benutzen Sie den Heckklappenaufsteller nur mit unbeladenem Träger.
- Wenn Sie ohne Ladung fahren, klappen Sie den Lastenrahmen hoch. Der zweite Fahrradhalter (First Class und Comfort) läßt sich ebenfalls anklappen.
- Der Sicherungssplint verhindert ein selbständiges Lösen der Rändelmutter. Diese bitte nicht mehr drehen, nachdem der Splint eingedrückt worden ist.
- Bitte beachten Sie, daß sich die Fahrzeugmaße durch Ladung verändern können. In diesem Zusammenhang müssen die Verkehrsvorschriften, insbesondere die für Ladegutsicherung, beachtet werden. Wir empfehlen 130 km/h Richtgeschwindigkeit.
- Für den Zustand und die sichere Befestigung des Fahrradträgers ist laut STVZO der Halter bzw. Fahrzeugführer verantwortlich.
- Wir empfehlen die Demontage des Heckträgers vor Benutzung einer Autowaschanlage.

PAULCHEN haftet in keinem Fall für Personen-und/oder Sachschäden oder dadurch bedingte Vermögensschäden infolge unvorschriftsmäßiger Montage oder Anwendung.



**PAULCHEN Heckträger - Volkmar Kerkow**

**Postfach 530 268 - 22532 HAMBURG - Telefon: 040 / 83 29 59 - 0 Fax: 040 / 83 29 59 - 29**