

# Montageanleitung

Heckträger für Volkswagen T5 mit Heckklappe

Artikelnummer:

811216N (Standard)

811226N (Mit Chromzierleiste)

811256N (Sondermodell Cruise)

Zuladung:

Ohne Lastenrahmenstützen: max. 3  
Fahrräder / 60 kg

Mit Lastenrahmenstützen: max. 4  
Fahrräder / 70 kg



**PAULCHEN**®  
*System*

L-23

STAND: 08/18  
Deutsch

Die Marke Paulchen System steht für ein modular aufgebautes, konkurrenzlos variables Gepäckträgersystem, das die unterschiedlichsten Transportwünsche erfüllt.

Das Anlegen strengster interner und externer Prüfkriterien an Produktqualität, Sicherheit, Lebensdauer und Montagekomfort haben ein Markenprodukt entstehen lassen, das höchsten Ansprüchen genügt.

Viele Erfahrungsberichte unserer Kunden, die Beurteilungen von Fahrzeugherstellern und Pressestimmen bestätigen das.

Stückliste für das Montagekit					
Teile-Nr.	Bezeichnung	Menge	Teile-Nr.	Bezeichnung	Menge
4	Obere Montageelemente	2	26	Lackschutzfolien	4
6	Tragarme	2	28	Andruckringe	2
7	Schloßschrauben M 8x40	8	29	Querlasthaltebänder	2
8	Lange Klemmbacken 100 mm	4	30	Markierungsfolien	2
10	Unterlegscheiben für M 8	8	22	Sicherungssplinte	2
11	Muttern M 8	8			
12	Kunststoffkappen für M 8	8			
9	Kurze Klemmbacken 50 mm	4			
25	Gummiplatten	4			
5	Belastungsverstärker	2			
13	Rändelmutter M8	2			
3	Untere Montageelemente	2			
14	Spannschrauben M8	2			
24	Gummiformteile				

Stückliste für den Rahmen 221					
Teile-Nr.	Bezeichnung	Menge	Teile-Nr.	Bezeichnung	Menge
1	Rahmen	1	15	Schellen für Lastenrahmen	4
2	Lastenrahmen	1	19	Kunststoffscheiben für M6	4
16	Maschinenschrauben M6x20	4	18	Selbstsichernde Muttern M6	4
				Klemmstück	1

## Einhängen der Montageelementen.

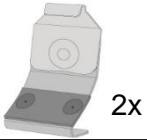

2x

1

Hängen Sie die oberen Montageelemente in die leicht geöffnete Heckklappe ein.

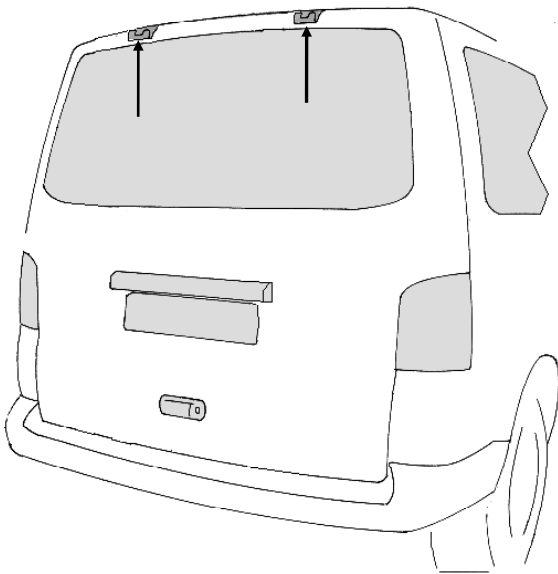

Richten Sie die Montageelemente mittig aus! Der Abstand zwischen den Innenkanten soll ca. 560mm betragen.

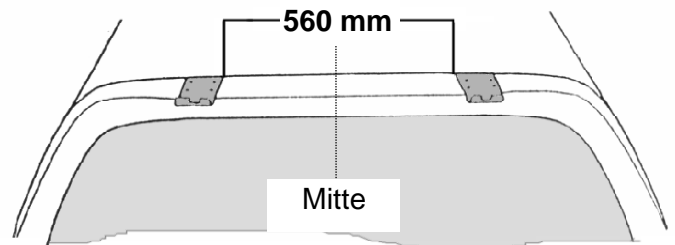

### **!! Nur für Multivan mit Kunststoffblende. !!**

Kunststoffblende

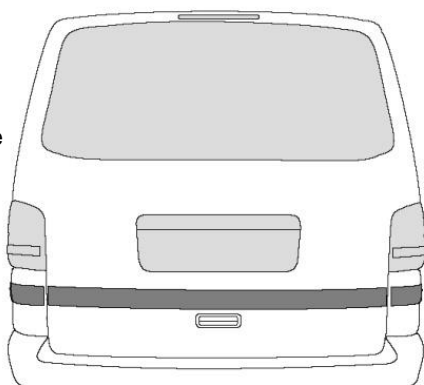

Kleben Sie den Gummi-Distanzblock bündig mit der Markierung auf das Montageelement.

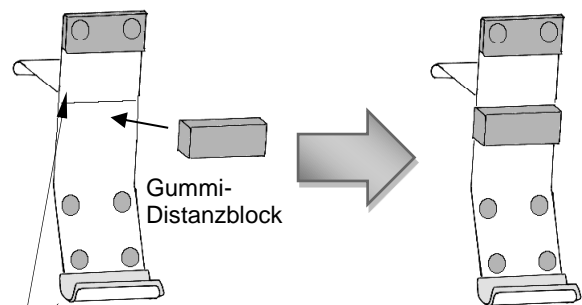

Lackschutzfolie

## Montage der Tragarme.

3

3A. Stecken Sie die Tragarme (6) mit den Fixierstiften (F) in die obere Bohrung der Trägerrohre, die nicht benötigten Bohrungen der Trägerrohre werden mit den beigefügten Kunststoffstopfen verschlossen.

### 3.A

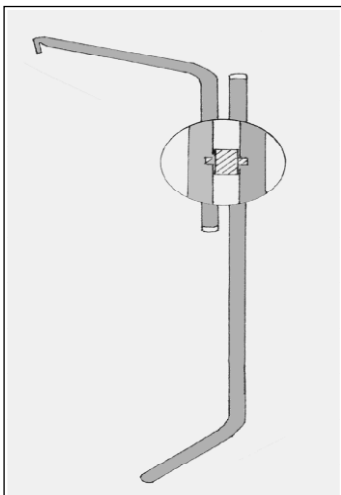
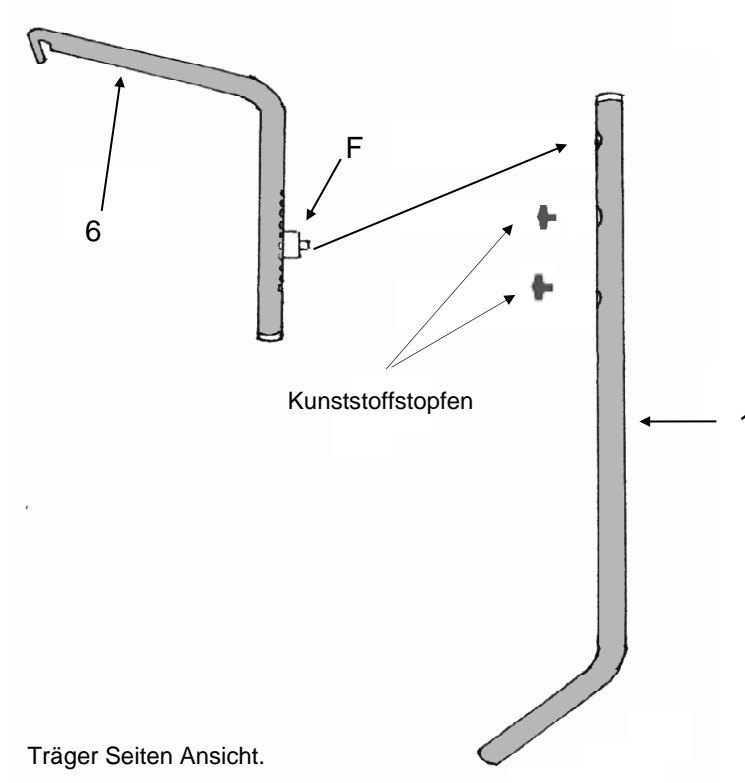

2.2. Der Fixierstift (F) ist werkseitig in die richtige Position eingepresst. Die Lochposition sollte unter keinen Umständen verändert werden.

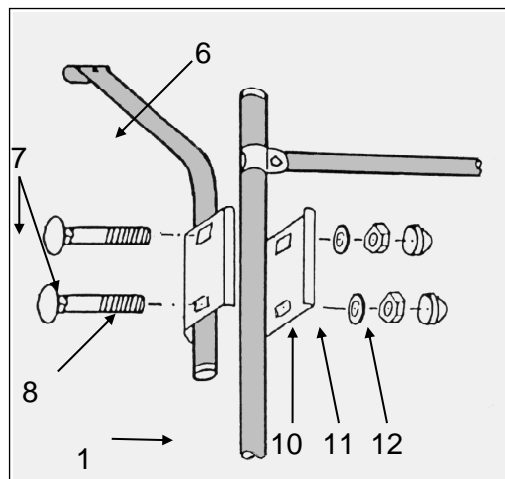

2.3. Danach umschließen Sie die verbundenen Rohre mit den Klemmbacken (8) gem. Abb., und ziehen die Muttern (11) vorerst nur leicht an.

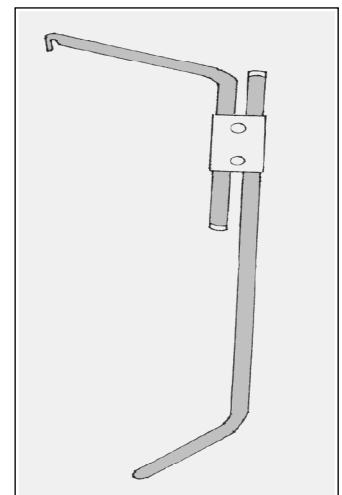

2.4. Die Trägerlänge ist jetzt fahrzeugspezifisch genau angepasst. Hängen Sie das Trägergestell (1) anschließend in die Aufnahme der oberen Montageelemente (4).

L1

**Wir empfehlen die folgenden drei Schritte zu zweit durchzuführen!**

Setzen Sie den Lastenrahmen unterhalb der mittleren Querstrebe und befestigen Sie diesen an den Rahmen mit den Lastenrahmenschellen. Siehe Abb. rechts

**Ziehen Sie die Schrauben nur handfest an!**

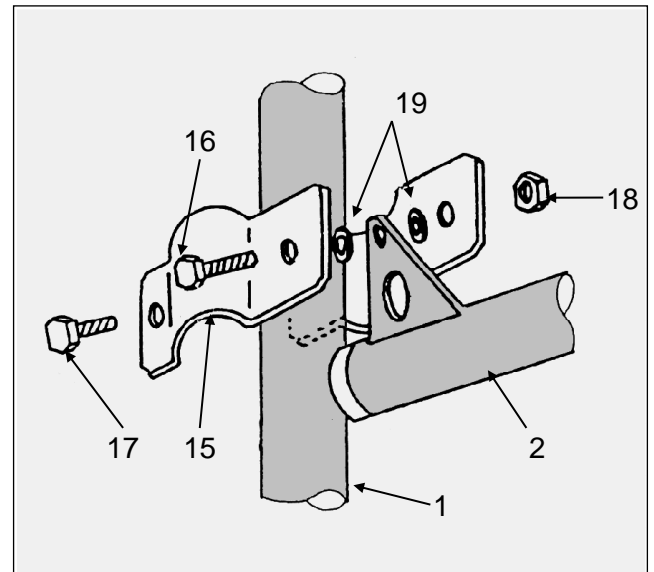

## Montage des Trägers.

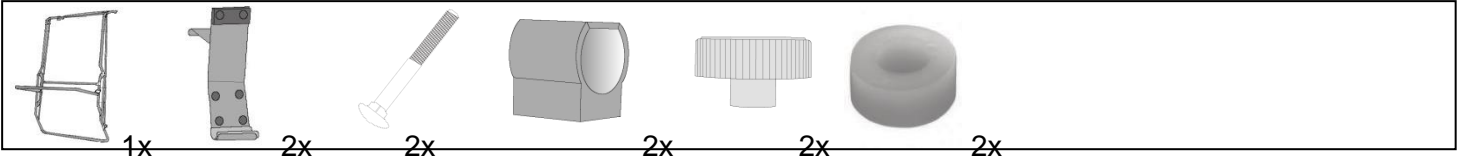

3

Einhängen des Trägergestells.



4

Hängen Sie die unteren Montageelemente in die leicht geöffnete Heckklappe.



5

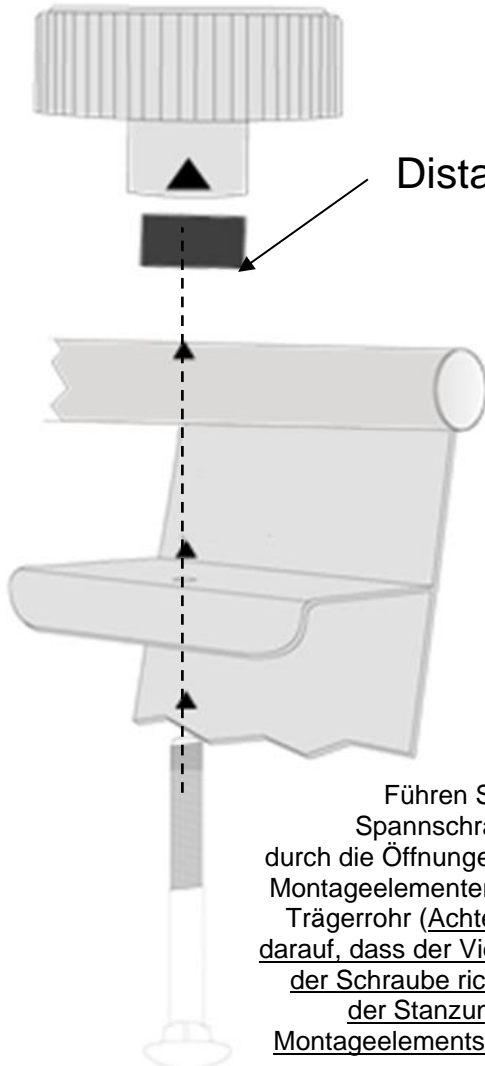

Distanzscheibe

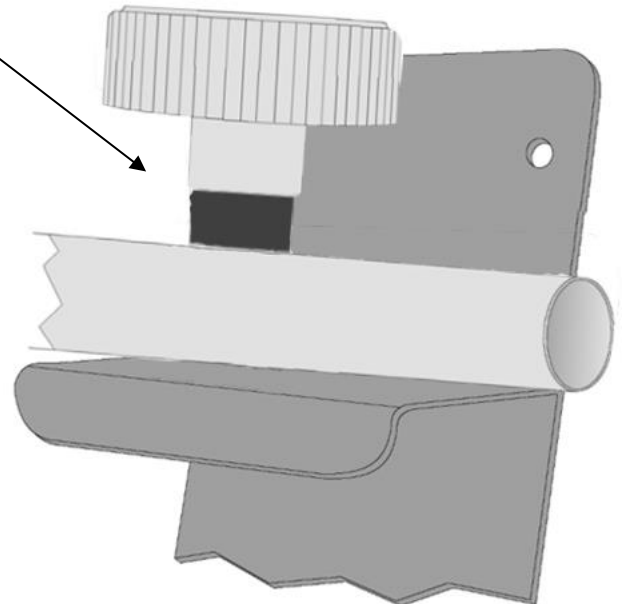

Führen Sie die Spannschrauben durch die Öffnungen von Montageelementen, und Trägerrohr (Achten Sie darauf, dass der Vierkant der Schraube richtig in der Stanzung des Montageelements sitzt).

## Montage der Belastungsverstärker.



6

Die Belastungsverstärker fangen Vertikalbelastungen in Extrem Situationen auf.



**Hinweis:**  
Befestigen Sie die Belastungsverstärker unbedingt bei geschlossener Heckklappe gemäß Abbildung. Sie müssen fest auf der Stoßstange aufstehen, ohne sie einzudrücken.

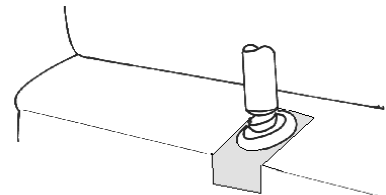
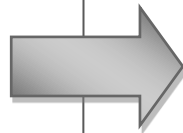
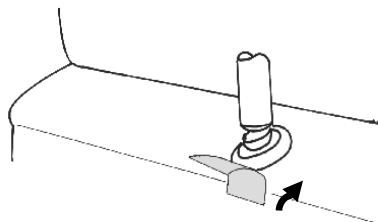
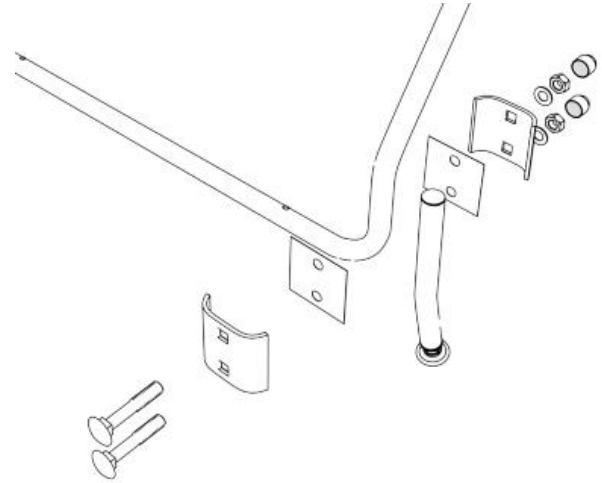

### RICHTIG

Der Belastungsverstärker stützt sich auf der Stoßstange ab.

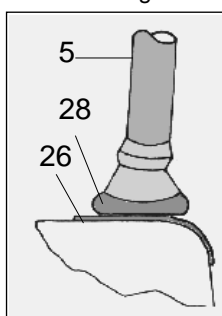

### FALSCH

Kein Andruck.

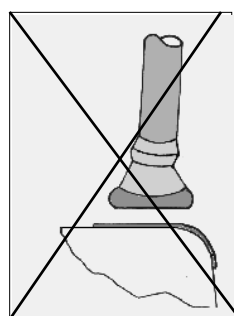

### FALSCH

Andruck zu stark, kann zu Beschädigung führen.

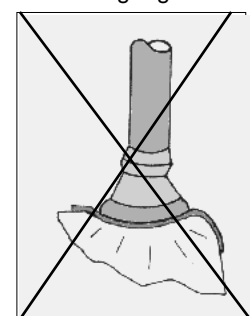

## Anbringen der Querlastgurte.

7

Bringen sie die Lackschutzfolie im Eingangsbereich der Querlastgurte an.

Vor Auftragen der Schutzfolie Oberfläche der Heckklappe gründlich säubern.



Hängen Sie die Querlastgurte bei leicht geöffneter Heckklappe ein. Schließen Sie die Heckklappe und ziehen Sie Parallel beide Querlastgurte gleichmäßig auf Spannung.

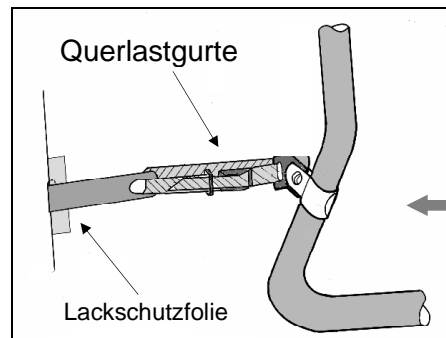

Paulchen System

Allgemeine Informationen:

## Lastenrahmenhalter

!

Der Lastenrahmenhalter ist in der Höhe verstellbar.

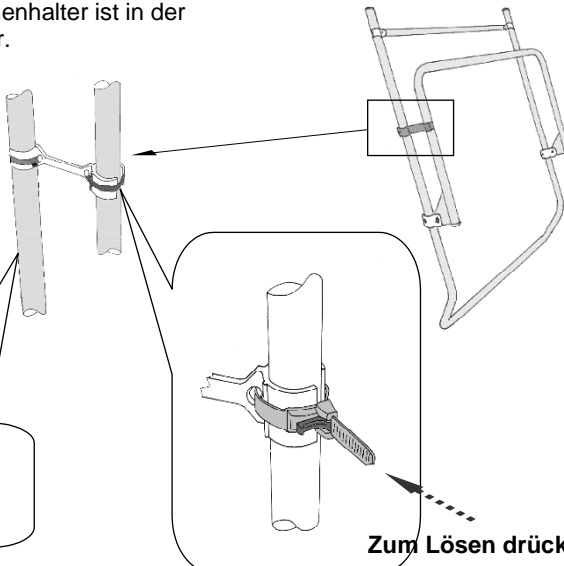

Verwenden Sie im hinteren Bereich den nicht lösbaren Kabelbinder.

Im vorderen Bereich wird der wiederlösbare Kabelbinder eingesetzt. Zum Lösen bitte auf den Riegel drücken

Dieser Halter **ersetzt** die in einigen Montageanleitungen abgebildeten älteren Versionen, bzw. die früher eingesetzten Gummispannbänder mit Kunststoffhaken.



**Allgemeine Informationen:**

Mit dem PAULCHEN - Heckträger haben Sie ein vielseitig nutzbares Qualitätsprodukt erworben, das speziell auch auf Ihr Fahrzeug angepasst worden ist. Bitte montieren Sie das System nach vorliegender Anleitung; es geht ganz einfach. Sofern Sie dennoch Probleme haben sollten, rufen Sie uns gern über unten genannte Hotline an. Wir wünschen Ihnen viel Freude mit PAULCHEN.

Vielen Dank auch für die Beachtung der nachfolgenden Hinweise:

- Überschreiten Sie nicht die angegebene Traglast Ihres Trägers.
- Die Ausrüstung mit Autozubehör, wie Spoiler, Windabweiser o.ä., können die vorschriftsmäßige Montage des PAULCHEN-Heckträgers erschweren oder verhindern. Fragen Sie Ihren PAULCHEN-Fachhändler oder unsere Hotline.
- Vor dem Transport müssen lose Teile von den Fahrrädern entfernt werden. Auch müssen Kindersitze, Gepäckkörbe, Speichenschutz o.ä. demontiert werden, um den Windwiderstand möglichst gering zu halten.
- Es ist erforderlich, den Fahrradträger in regelmäßigen Abständen (z.B. 2 Stunden) auf Festsitz zu kontrollieren sowie alle Befestigungselemente (Schrauben, Handräder, Riemen etc.) nachzuziehen. Bei schlechter Wegstrecke muss dieses in kürzeren Intervallen erfolgen.
- Positionieren Sie den verstellbaren Lastenrahmen in einer Höhe, die Nummernschilder und Rückleuchten beim Transport Ihres Ladegutes nicht verdeckt. Sonst muss eine Zusatzbeleuchtungsleiste (Art. 331301) mit entsprechendem Kabelsatz (Art. 431301) angebracht werden.
- Beginnen Sie beim Aufladen der Fahrräder immer mit dem schwersten Fahrrad.
- Stellen Sie beim Aufladen des ersten Fahrrades die Pedale so ein, dass sie nicht gegen das Fahrzeugheck stoßen kann.
- PAULCHEN-Heckträger befördern Fahrräder ohne Radtransporthüllen.
- Beachten Sie bei Auslandsfahrten unbedingt die jeweils geltenden Ladevorschriften.
- Nach Aufladen der Fahrräder Freigang des Scheibenwischers überprüfen.
- Bei montiertem Träger die Heckklappe bitte nur ohne Ladegut öffnen. Heckklappe mit montiertem Träger nicht zuschlagen, sondern vorsichtig zufallen lassen.
- Bedingt durch das Gewicht des Heckträgers kann die Wirkung der Gasdruckdämpfer beeinträchtigt werden, insbesondere bei kaltem Wetter oder starkem Wind kann Ihre Heckklappe zufallen. Zur Vermeidung von Unfällen empfehlen wir daher beim Be- und Entladen den Einsatz unseres Heckklappenaufstellers (Art: 120150) Benutzen Sie den Heckklappenaufsteller nur mit unbeladenem Träger.
- Wenn Sie ohne Ladung fahren, klappen Sie den Lastenrahmen hoch. Der zweite Fahrradhalter (First Class und Comfort) lässt sich ebenfalls anklappen.
- Der Sicherungssplint verhindert ein selbständiges Lösen der Rändelmutter. Diese bitte nicht mehr drehen, nachdem der Splint eingedrückt worden ist.
- Bitte beachten Sie, dass sich die Fahrzeugmaße durch Ladung verändern können. In diesem Zusammenhang müssen die Verkehrsvorschriften, insbesondere die für Ladegutsicherung, beachtet werden. Wir empfehlen 130 km/h Richtgeschwindigkeit.
- Für den Zustand und die sichere Befestigung des Fahrradträgers ist laut STVZO der Halter bzw. Fahrzeugführer verantwortlich.
- Wir empfehlen die Demontage des Heckträgers vor Benutzung einer Autowaschanlage.

PAULCHEN haftet in keinem Fall für Personen-und/oder Sachschäden oder dadurch bedingte Vermögensschäden infolge unvorschriftsmäßiger Montage oder Anwendung.



**PAULCHEN Heckträger - Volkmar Kerkow**

**Postfach 530 268 - 22532 HAMBURG - Telefon: 040 / 83 29 59 - 0 Fax: 040 / 83 29 59 - 29**