

# Montageanleitung

Heckträger für VW T5/T6 mit hohen Flügeltüren Art.Nr. 811237  
+ Art.Nr. 260

Bj.: 04/15-  
Zuladung: max. 50 kg



**PAULCHEN**<sup>®</sup>  
*System*

## M-114

- Bitte vor Montagebeginn die gesamte Montageanleitung durchlesen und den Lieferumfang kontrollieren.
- Bevor die oberen und die unteren Montageelemente eingehängt werden, muß die Heckklappe gründlich gereinigt werden.

**Bitte folgen** ●●●™

### **ACHTUNG!**

Bevor Sie die oberen Montageelemente einhängen, bitte unbedingt die Rechts (R) - Links (L) Markierung auf den oberen Montageelementen beachten.

## ●●● Montage der Befestigungselemente.

Die Montageelementen wurden bereits werkseitig **mit einem Lackschutz versehen, der nicht entfernt werden soll.**

Hängen Sie die oberen Montageelemente in die halb geöffnete Hecktür ein. Anschließend verschieben Sie die Montageelemente bei geschlossener Hecktür seitlich in die abgebildete Position. Der Abstand zwischen den Innenkanten der Montageelemente soll 340 mm betragen.



**Wichtiger Hinweis:** Halten Sie die Montageelemente beim Öffnen und Schließen der Hecktür fest. Ein verrutschtes Montageelement kann beim Öffnen der Hecktür verkanten und zu Schäden an Ihrem Fahrzeug führen.

## ●●●Montage der Tragarme.

Die Montage der Tragarme erfolgt mit den eingepressten Fixierstiften in der mittleren der 3 Bohrungen am linken Rohr des Rahmens und in der einzelnen Bohrung der eingenieteten senkrechten Strebe.

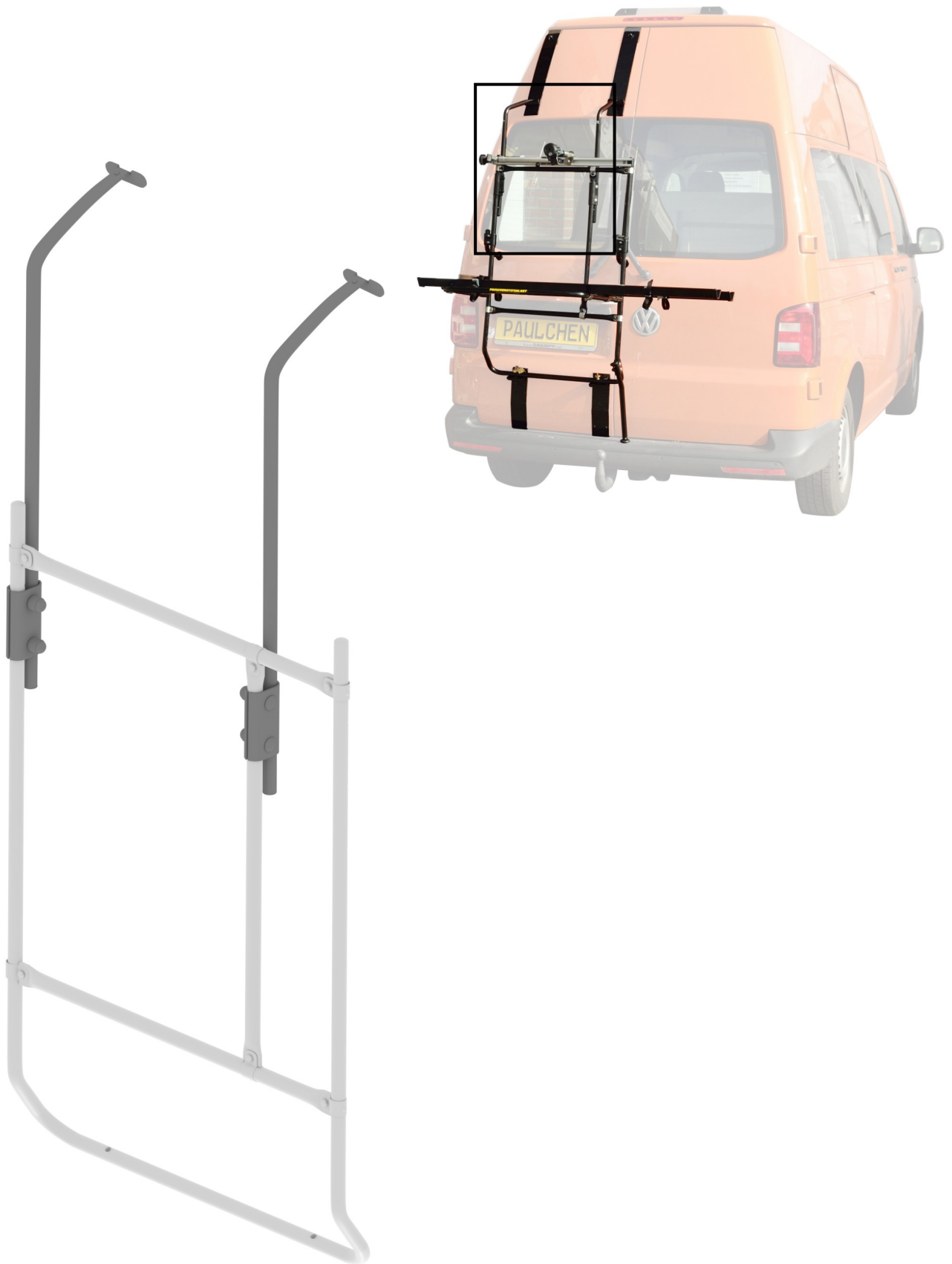

**Links**

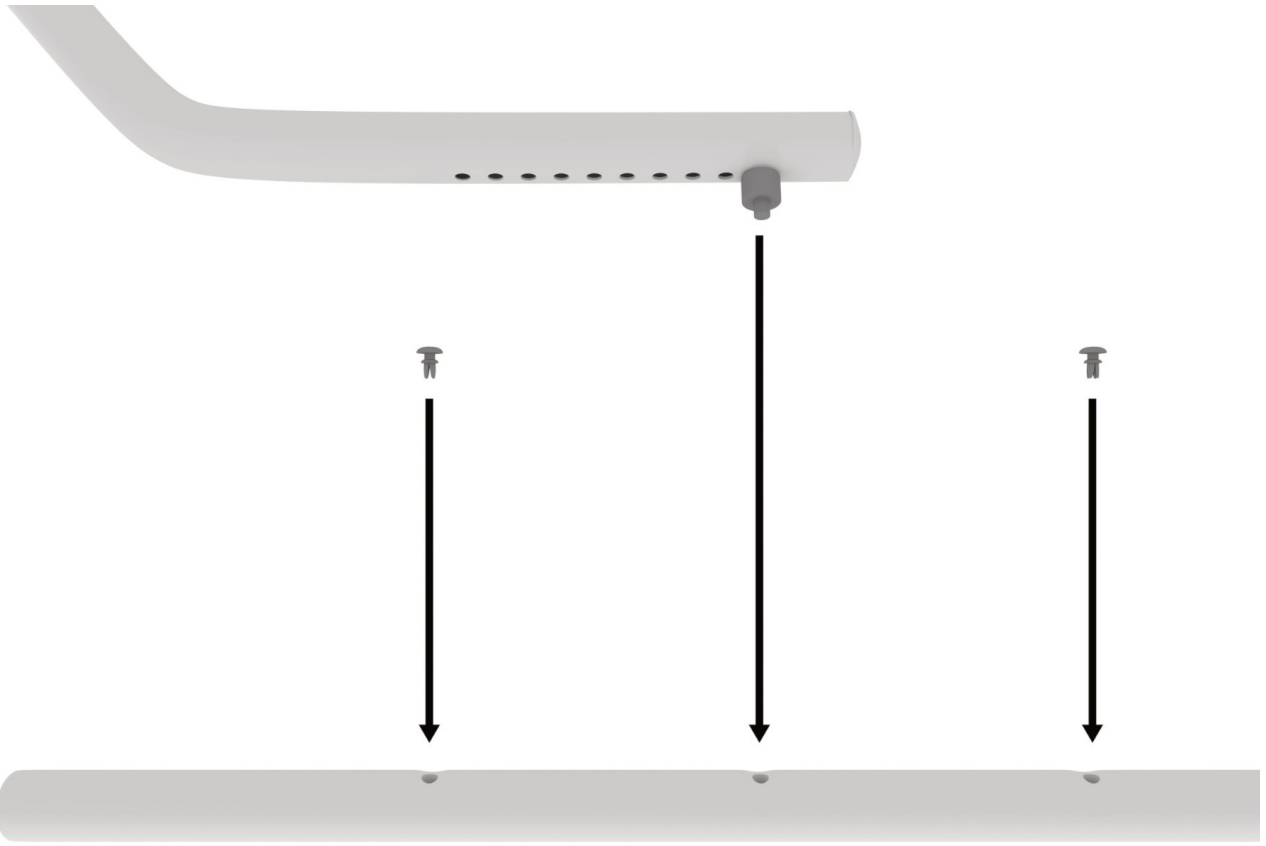

**Rechts**

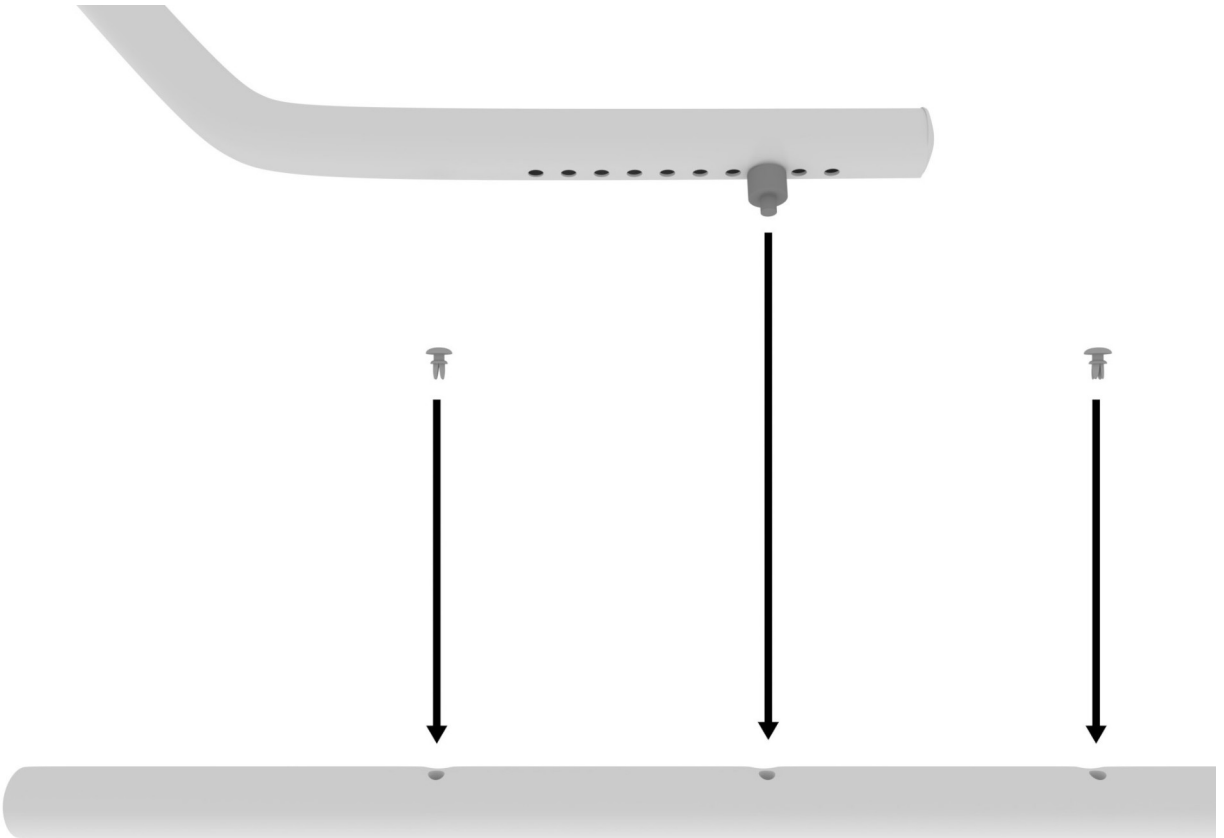

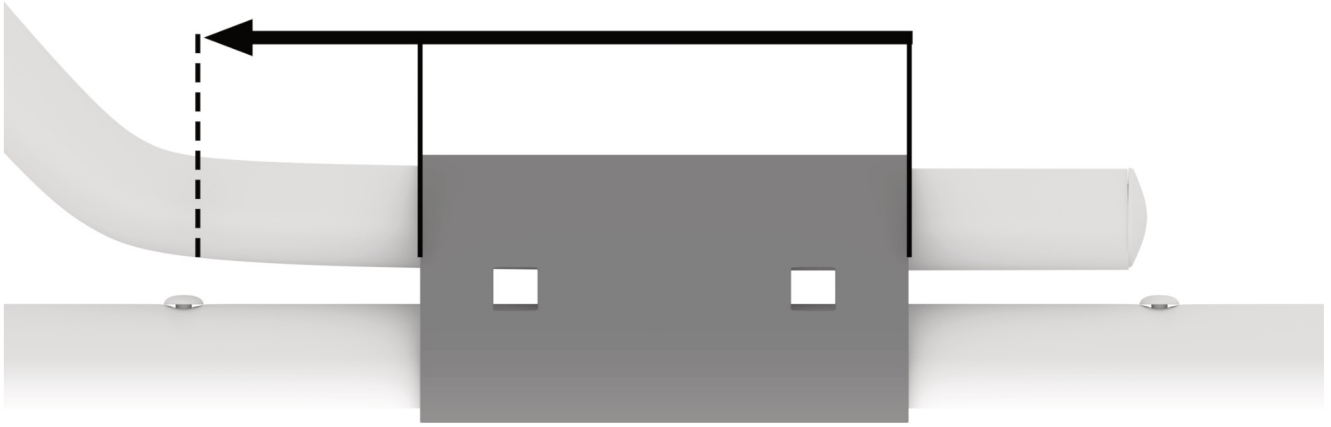

Bitte bringen Sie die Klemmbanken möglichst weit oben an der Tragarmsenkrechten an.  
*Please position the clamping plates as high as possible.*

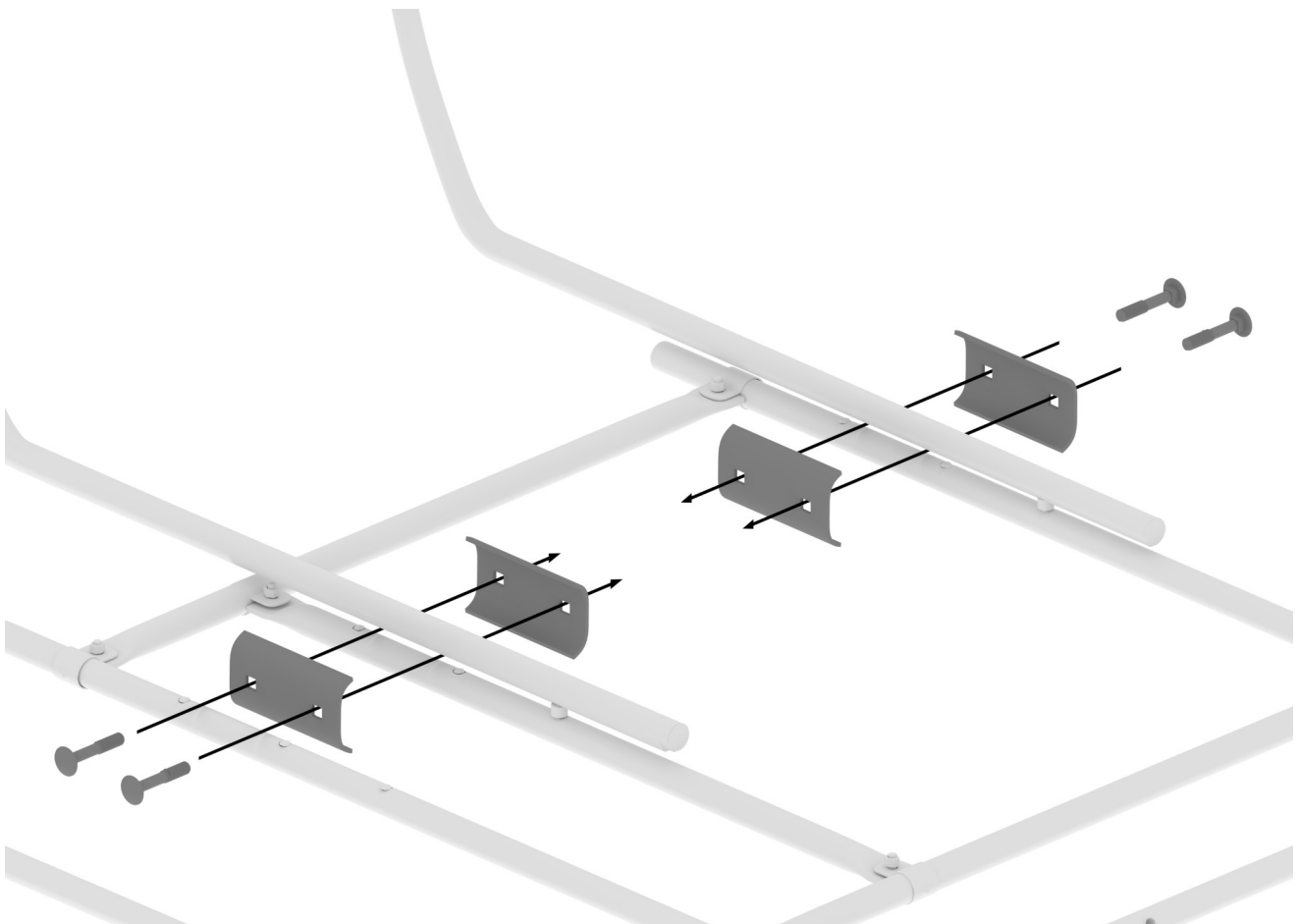

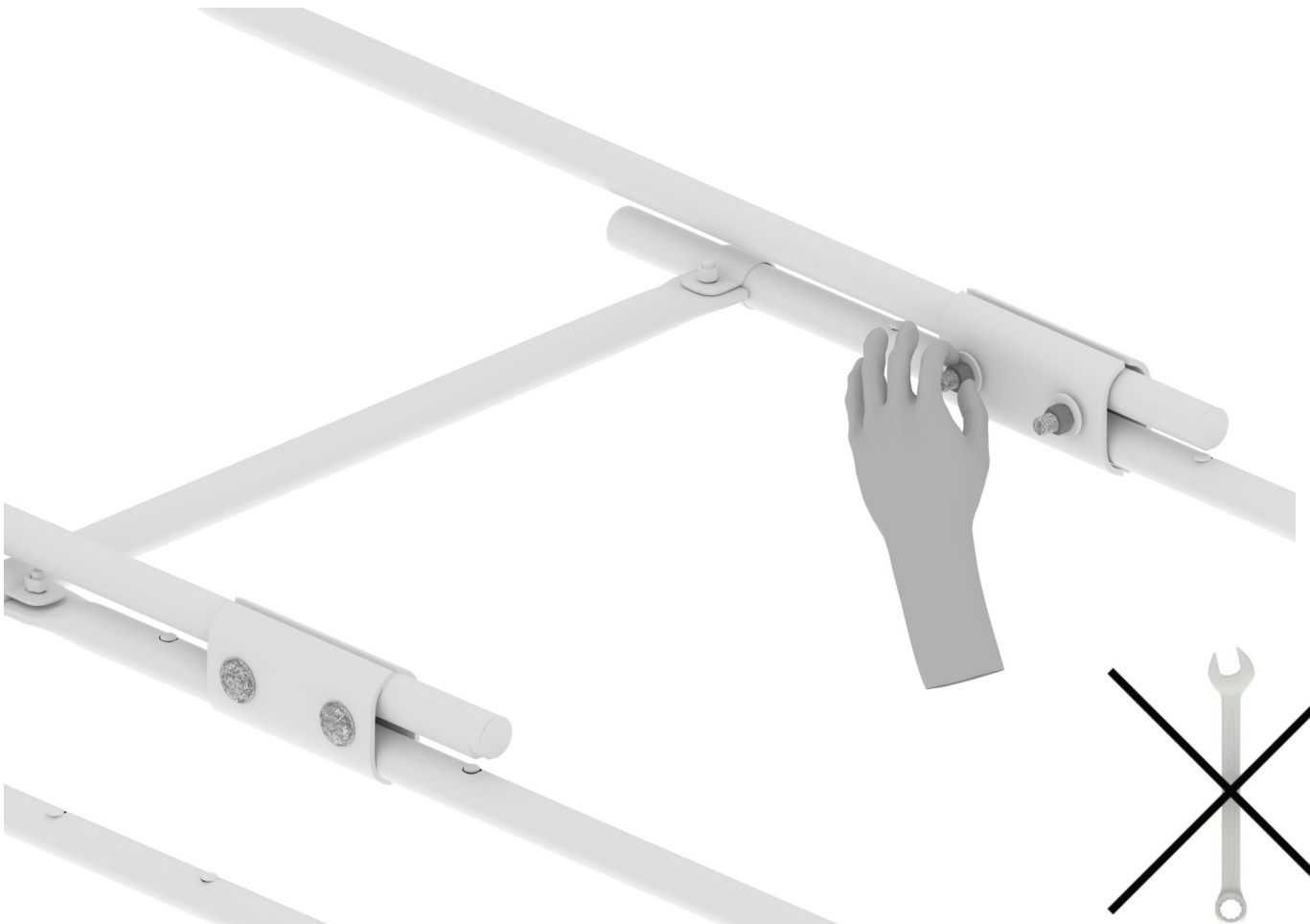
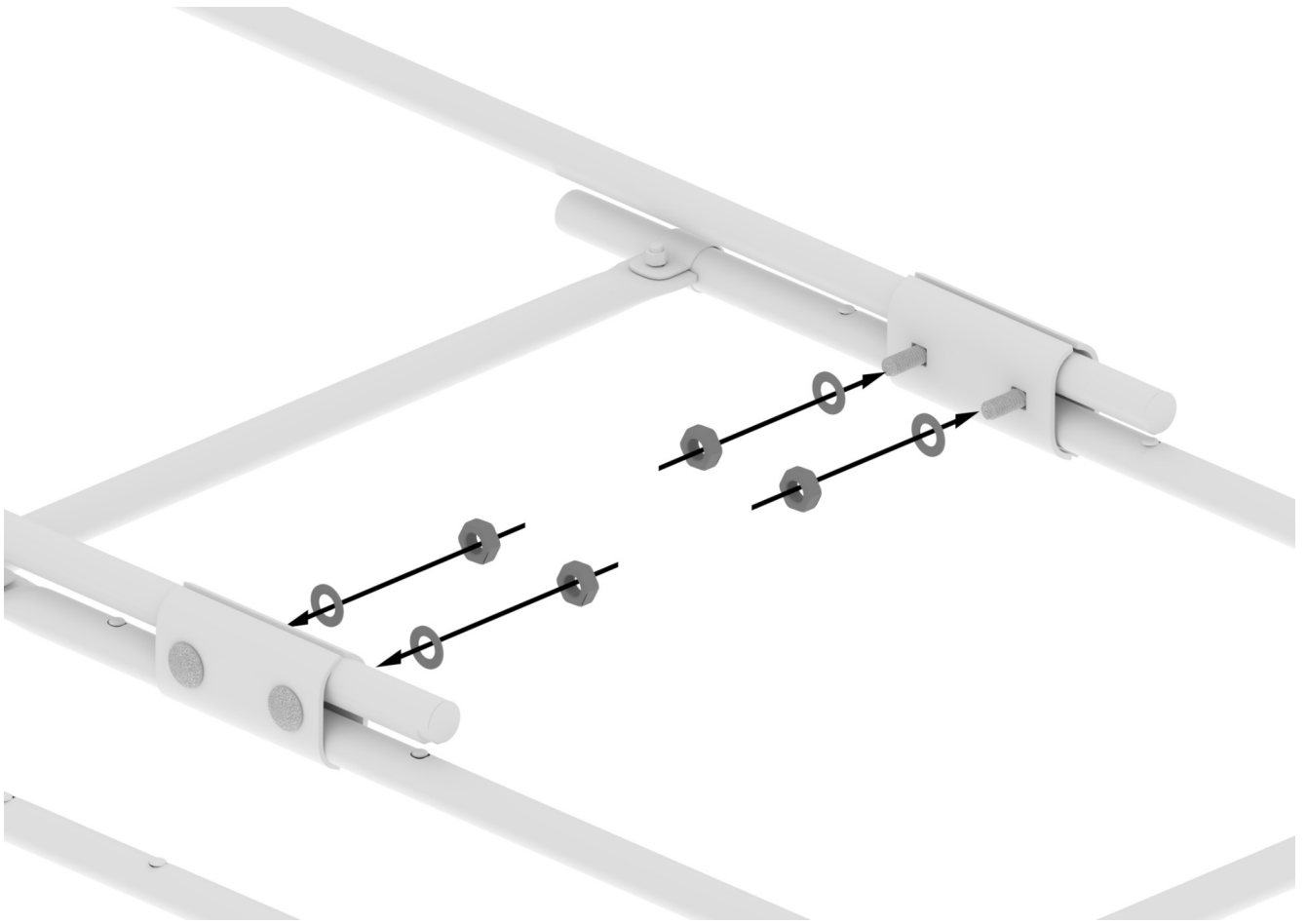

# ●●● Montage des Trägers.

Die Montageelementen wurden bereits werkseitig **mit einem Lackschutz versehen, der nicht entfernt werden soll.**

Hängen Sie die Elemente in die leicht geöffnete Hecktür ein siehe Abb.



Richten Sie die unteren Montageelemente so aus, dass die Vierkantstanzungen der unteren Montageelemente genau unter den Bohrungen des Trägerrohres liegen. Der Abstand zwischen Träger und Montageelementen soll vor dem Verspannen des Trägers 2,0 cm betragen.

Vor dem Verspannen des Trägers

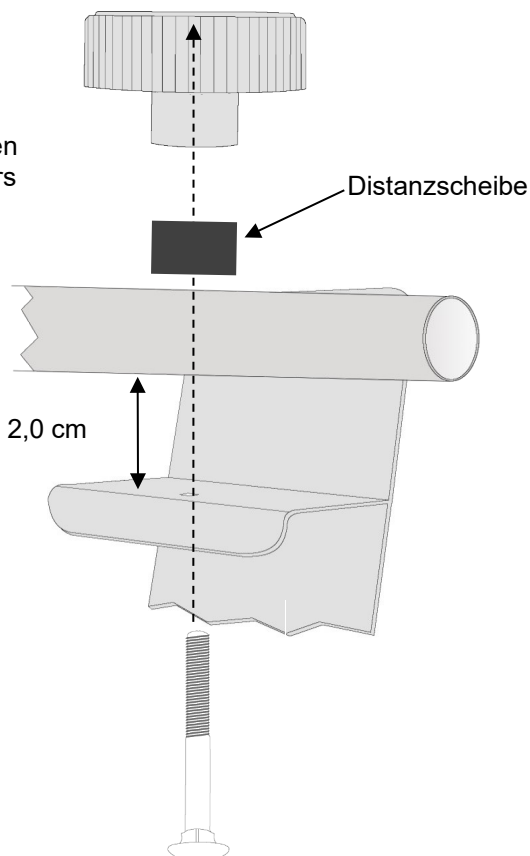

Träger verspannt

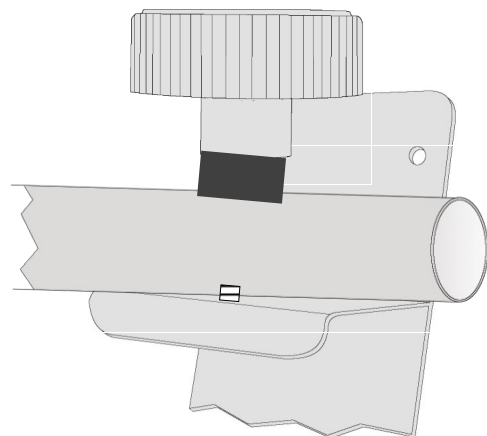

Führen Sie die Spannschrauben durch die Öffnungen von Montageelementen, Trägerrohr und Distanzscheibe (Achten Sie darauf, dass der Vierkant der Schraube richtig in der Stanzung des Montageelements sitzt).



## ●●● Montage der Stützfüße Tür

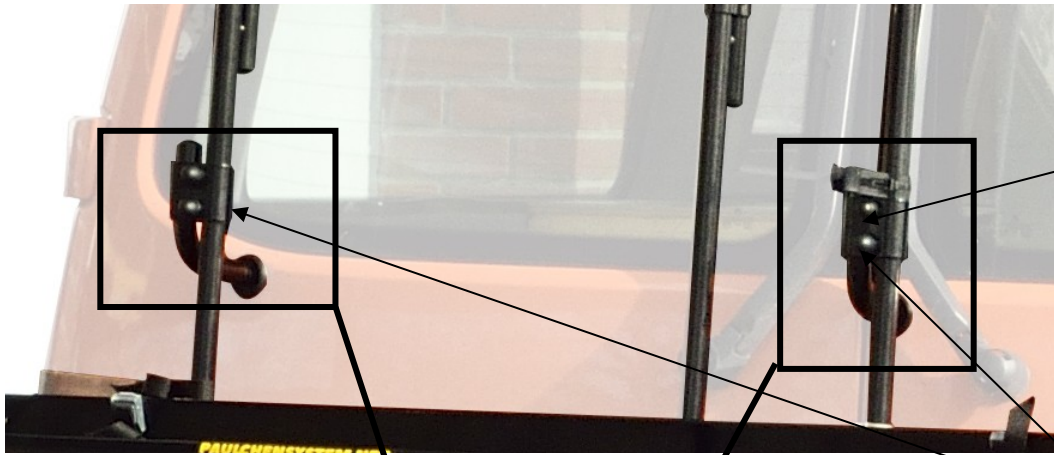

Befestigen Sie die 2 Abstützfüße jeweils an der gezeigten Position am Grundträger.

Die Stützfüße sollen bei komplett verspanntem Träger gerade eben an der Karosserie anliegen.

**Kleben Sie im Auflagebereich der Füße die mitgelieferte Lackschutzfolie auf.**

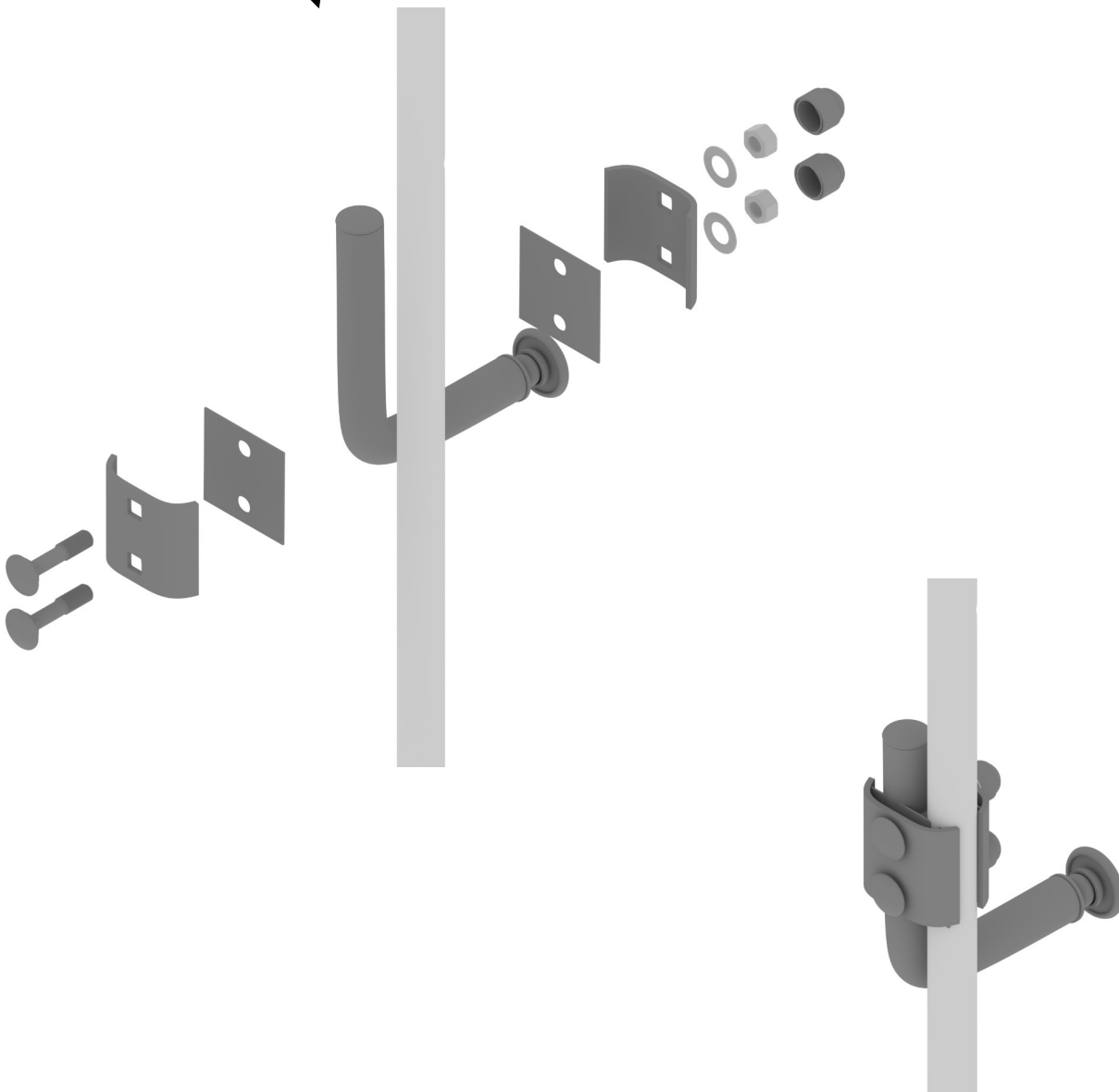



# ●●● Montage Stützfuß Stoßfänger

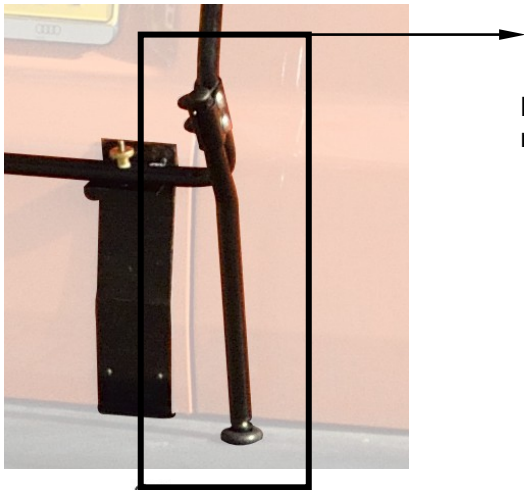

Klemmbacke 50 mm lang

Schloßschrauben

Gummiplatten

Gummiplatten

Belastungsverstärker

Klemmbacke

Drücken Sie die Belastungsverstärker nach unten, während Sie die Muttern an den Klemmbacken anziehen.

Mutter M8

Kunststoffkappe

Unterlegscheibe

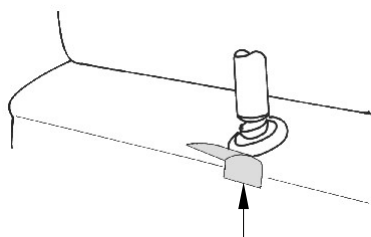

Lackschutzfolie

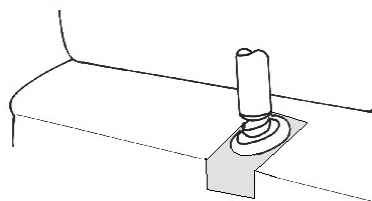
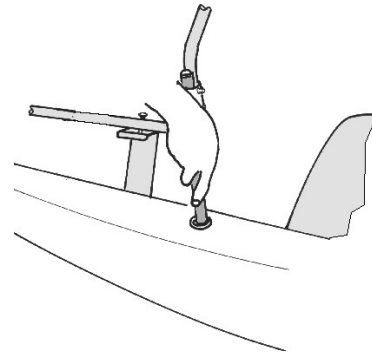

●●● Montage des Lastenrahmens.

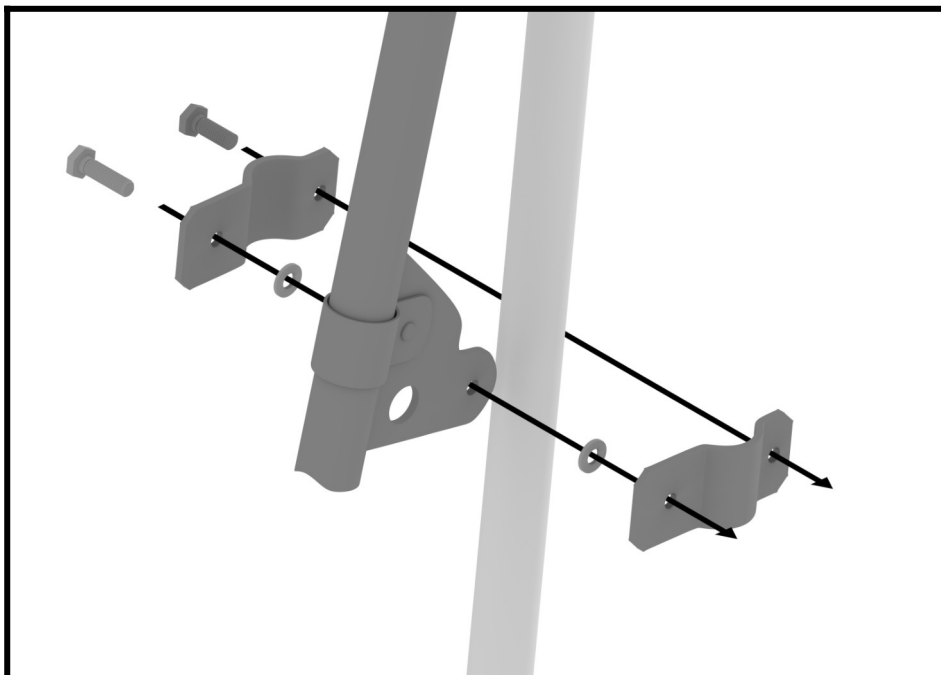
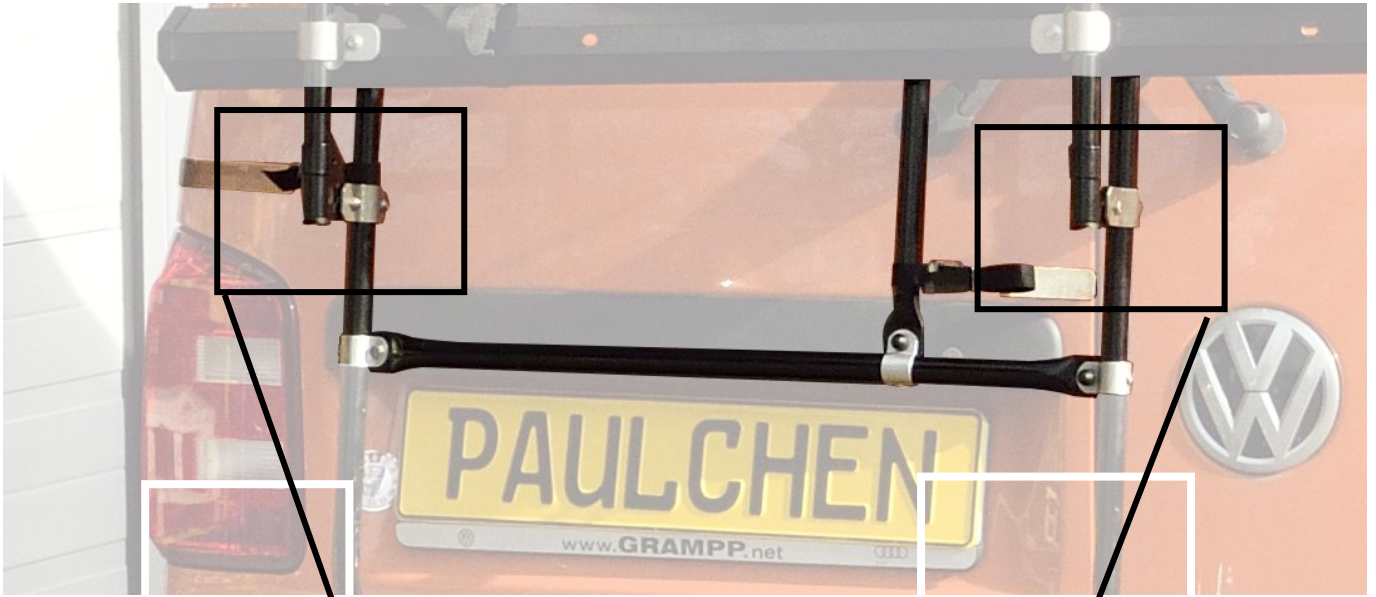

## ●●● Montage der Querlasthaltebänder.

Die Querlasthaltebänder dienen der seitlichen Stabilisierung des Heckträgers. Hängen Sie die Querlasthaltebänder bei leicht geöffneter Hecktür an den gezeigten Positionen ein. Schließen Sie die Hecktür und ziehen Sie die Querlasthaltebänder auf beiden Seiten zuerst leicht auf Spannung an. Abschließend ziehen Sie die Querlasthaltebänder gleichmäßig fest.

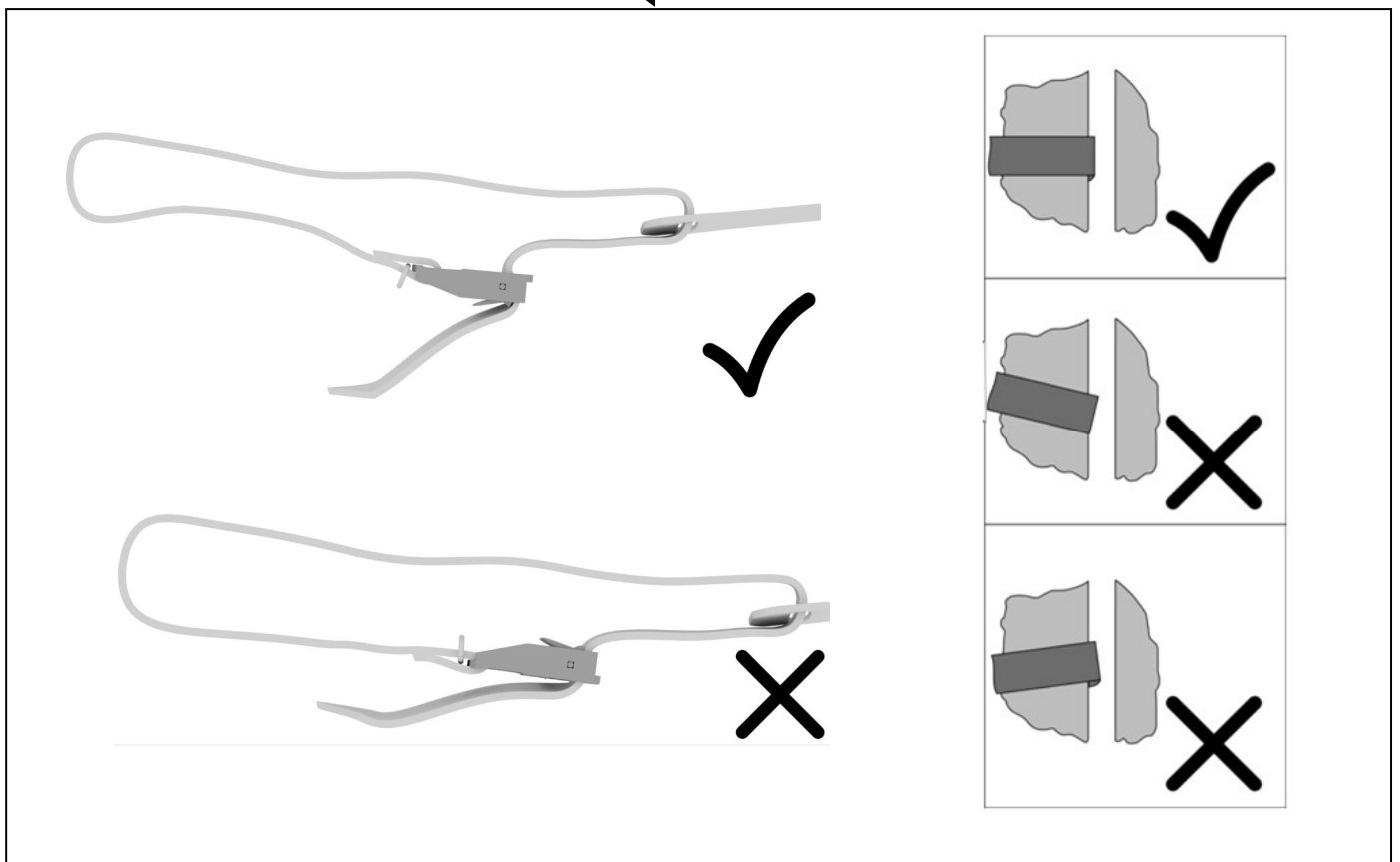
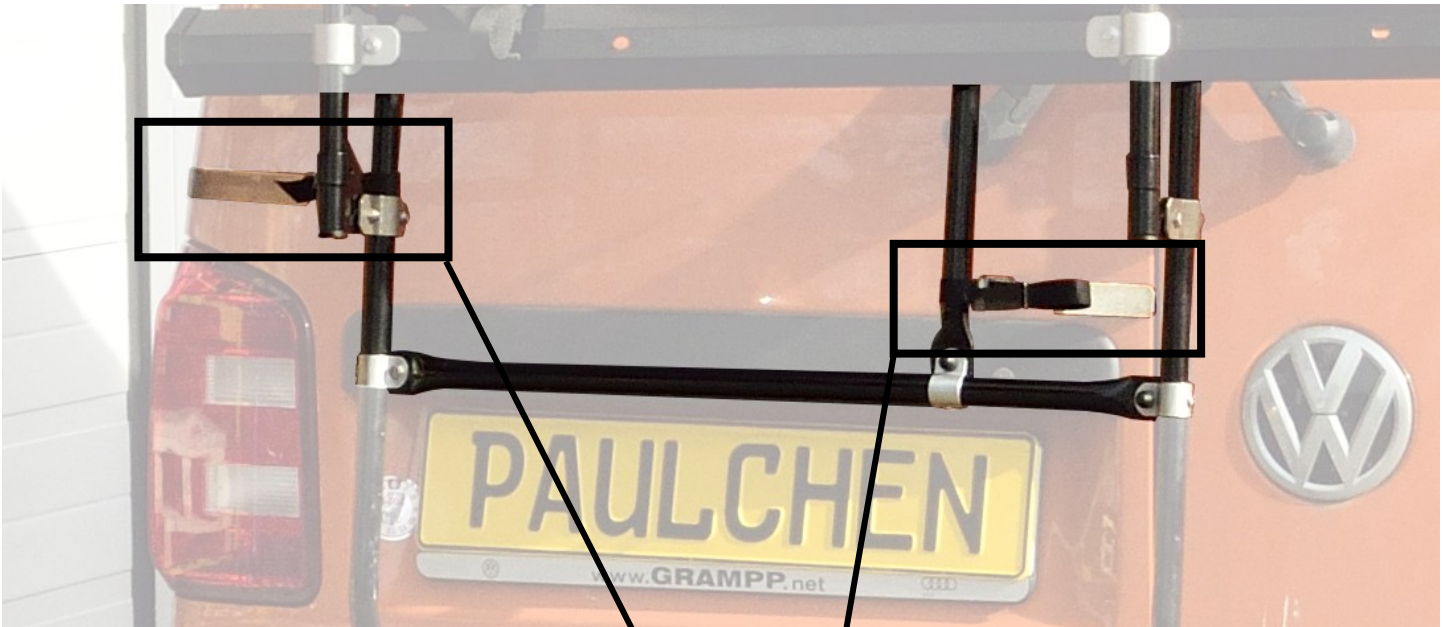



## Allgemeine Informationen :

Mit dem PAULCHEN - Heckträger haben Sie ein vielseitig nutzbares Qualitätsprodukt erworben, das speziell auch auf Ihr Fahrzeug angepasst worden ist. Bitte montieren Sie das System nach vorliegender Anleitung; es geht ganz einfach. Sofern Sie dennoch Probleme haben sollten, rufen Sie uns gern über unten genannte Hotline an. Wir wünschen Ihnen viel Freude mit PAULCHEN.

Vielen Dank auch für die Beachtung der nachfolgenden Hinweise:

- Überschreiten Sie nicht die angegebene Traglast Ihres Trägers.
- Die Ausrüstung mit Autozubehör, wie Spoiler, Windabweiser o.ä., können die vorschriftsmäßige Montage des PAULCHEN-Heckträgers erschweren oder verhindern. Fragen Sie Ihren PAULCHEN-Fachhändler oder unsere Hotline.
- Vor dem Transport müssen lose Teile von den Fahrrädern entfernt werden. Auch müssen Kindersitze, Gepäckkörbe, Speichenschutz o.ä. demontiert werden, um den Windwiderstand möglichst gering zu halten.
- Es ist erforderlich, den Fahrradträger in regelmäßigen Abständen (z.B. 2 Stunden) auf Festsitz zu kontrollieren sowie alle Befestigungselemente (Schrauben, Handräder, Riemen etc.) nachzuziehen. Bei schlechter Wegstrecke muss dieses in kürzeren Intervallen erfolgen.
- Positionieren Sie den verstellbaren Lastenrahmen in einer Höhe, die Nummernschilder und Rückleuchten beim Transport Ihres Ladegutes nicht verdeckt. Sonst muss eine Zusatzbeleuchtungsleiste angebracht werden.
- Beginnen Sie beim Aufladen der Fahrräder immer mit dem schwersten Fahrrad.
- Stellen Sie beim Aufladen des ersten Fahrrades die Pedale so ein, dass sie nicht gegen das Fahrzeugheck stoßen kann.
- PAULCHEN-Heckträger befördern Fahrräder ohne Radtransporthüllen.
- PAULCHEN ist nicht für Tandem- und Liegefahrräder zugelassen.
- Beachten Sie bei Auslandsfahrten unbedingt die jeweils geltenden Ladevorschriften.
- Nach Aufladen der Fahrräder Freigang des Scheibenwischers überprüfen.
- Bei montiertem Träger die Hecktür bitte nur ohne Ladegut öffnen. Hecktür mit montiertem Träger nicht zuschlagen, sondern vorsichtig schließen.
- Wenn Sie ohne Ladung fahren, klappen Sie den Lastenrahmen hoch. Der zweite Fahrradhalter (First Class und Comfort) lässt sich ebenfalls anklappen.
- Bitte beachten Sie, dass sich die Fahrzeugmaße durch Ladung verändern können. In diesem Zusammenhang müssen die Verkehrsvorschriften, insbesondere die für Ladegutsicherung, beachtet werden. Wir empfehlen 130 km/h Richtgeschwindigkeit.
- Für den Zustand und die sichere Befestigung des Fahrradträgers ist laut STVZO der Halter bzw. Fahrzeugführer verantwortlich.
- Wir empfehlen die Demontage des Heckträgers vor Benutzung einer Autowaschanlage.

PAULCHEN haftet in keinem Fall für Personen- und/oder Sachschäden oder dadurch bedingte Vermögensschäden infolge unvorschriftsmäßiger Montage oder Anwendung.

**PAULCHEN**<sup>®</sup>  
*System*

**PAULCHEN Heckträger - Volkmar Kerkow**  
**Postfach 530 268 - 22532 HAMBURG - Telefon: 040 / 83 29 59 - 0 Fax: 040 / 83 29 59 - 29**

## ●●●➤ Lastenrahmenhalter

Der Lastenrahmenhalter ist in der Höhe verstellbar.

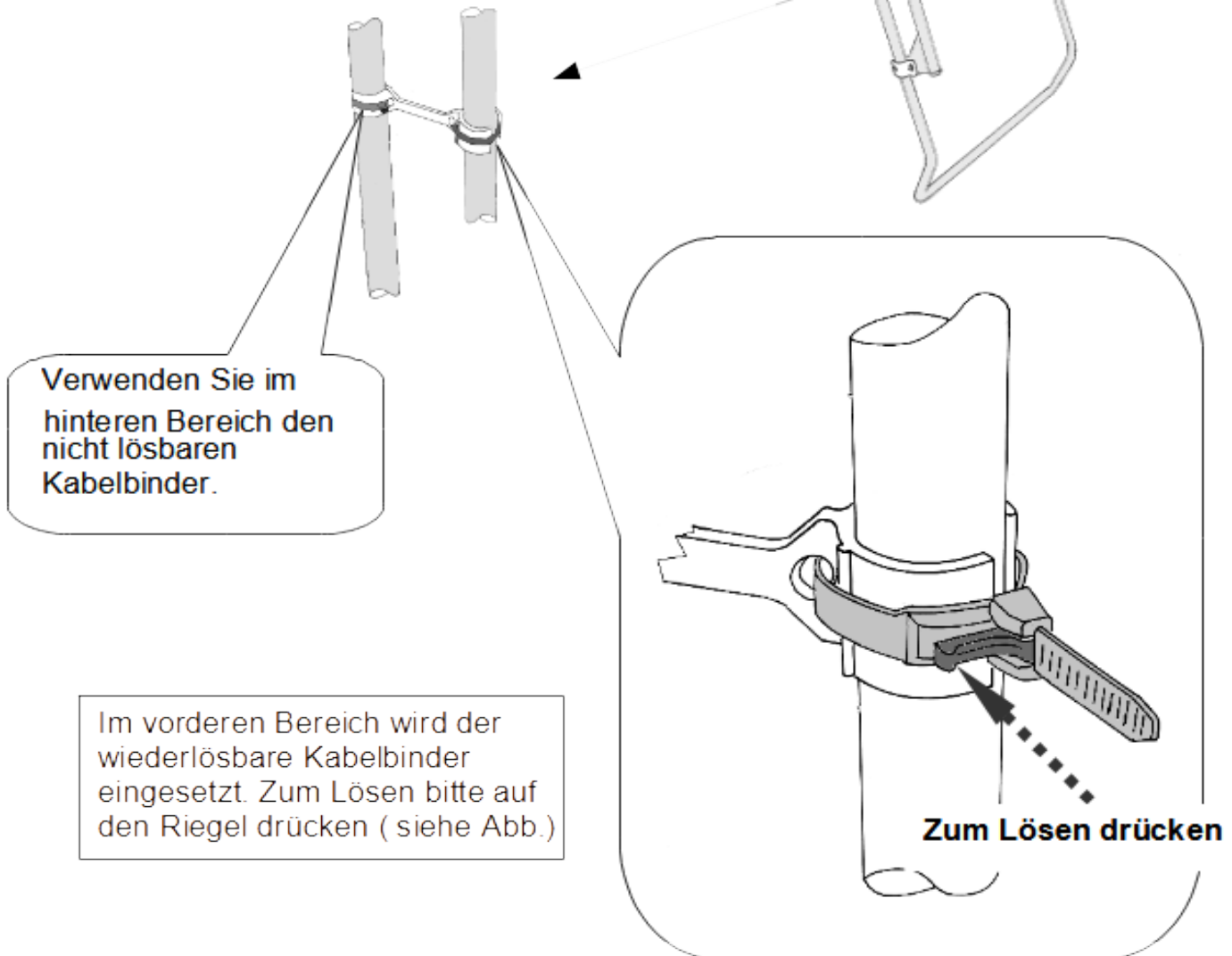

Verwenden Sie im hinteren Bereich den nicht lösbaren Kabelbinder.

Im vorderen Bereich wird der wiederlösbare Kabelbinder eingesetzt. Zum Lösen bitte auf den Riegel drücken (siehe Abb.)

Zum Lösen drücken

Dieser Halter **ersetzt** die in einigen Montageanleitungen abgebildeten älteren Versionen, bzw. die früher eingesetzten Gummispannbänder mit Kunststoffhaken.

## ●●● Hinweis Fahrradhalter

Verwenden Sie bitte die im Montagekit mitgelieferte C-Schiene zur Aufnahme der Fahrradhalter, statt der im Fahrradsatz enthaltenen und Montieren Sie sie seitlich nach innen versetzt, wie in der Abbildung zu sehen. Entweder an den Trägerrohren oder an den Tragarmen.

Montage am Träger.



C- Schiene

Montage an den  
Tragarmen.

