

# Montageanleitung

VW - Bus T5 mit Flügeltüren

Montagekit Art. Nr. 811247  
Zuladung bis 40 kg



**PAULCHEN**®  
*System*

M-4

Die Marke PaulchenSystem steht für ein modular aufgebautes, konkurrenzlos variables Gepäckträgersystem, das die unterschiedlichsten Transportwünsche erfüllt.

## Achtung!

In dieser Anleitung müssen Sie sich nach einem Maß richten, dass die linke Tür hat.

Das Maß ermitteln Sie wie in der Abbildung unten gezeigt.



## Einhängen der Montageelementen.

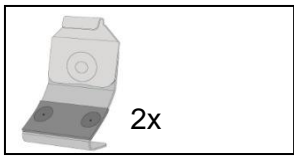

Hängen Sie die oberen Montageelemente in die linke Flügeltür ein.

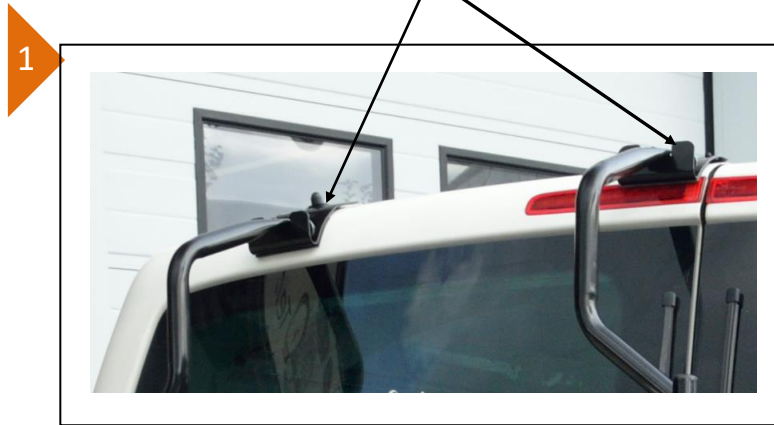

**Achten Sie auf die links/rechts Kennzeichnung der Montageelemente !**

Der Abstand zwischen den Innenkanten der Elemente soll 340 mm betragen.

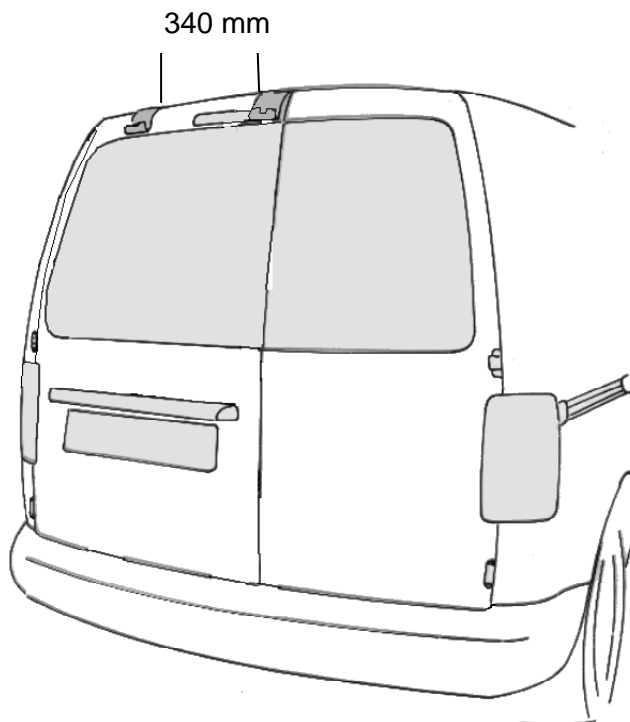

**Montage der Tragarme.****Für das Maß 142 cm**

Stecken Sie die Fixierstifte in den linken Tragarm in die 1. Position von unten.  
Und in den rechten Tragarm in die 7. Position von unten.

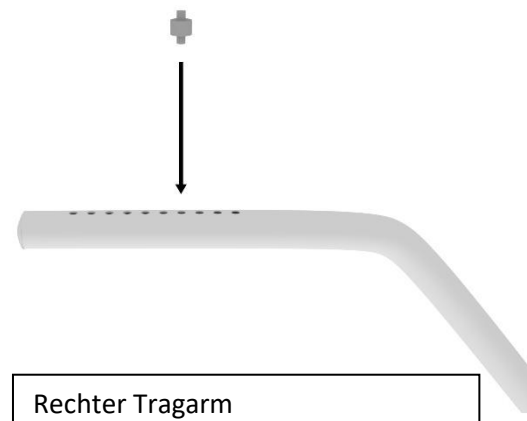
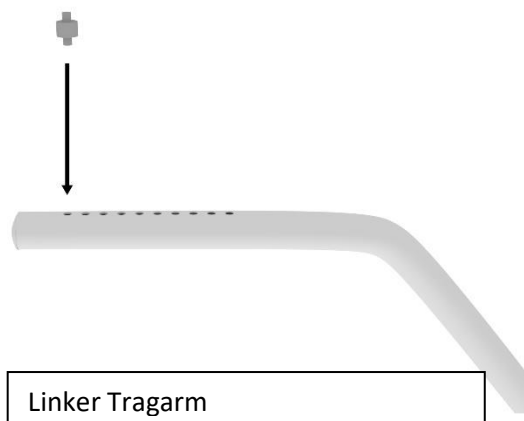
**Für alle anderen**

Stecken Sie die Fixierstifte in den linken Tragarm in die 8. Position von unten.  
Und in den rechten Tragarm in die 4. Position von unten.

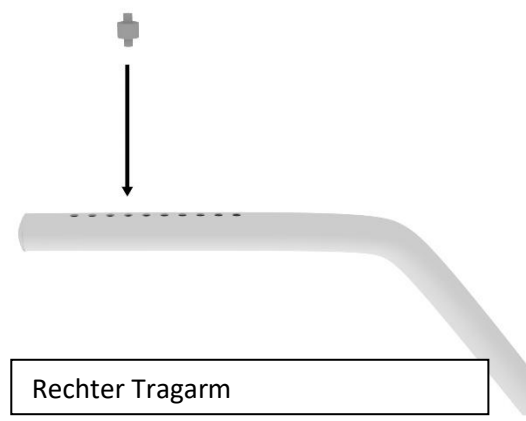
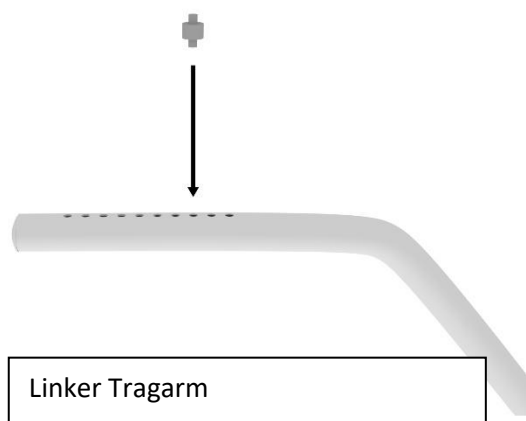

## Montage der Tragarme.

3A. Stecken Sie die Tragarme (6) mit den Fixierstiften (F) in die Trägerrohre, die nicht benötigten Bohrungen der Trägerrohre werden mit den beigefügten Kunststoffstopfen verschlossen.  
**Achten Sie auf die links/rechts Kennzeichnung der Tragarme!**

### Für das Maß 142 cm

Der linke Tragarm kommt in die mittlere Bohrung  
 Der rechte Tragarm in die obere Bohrung.

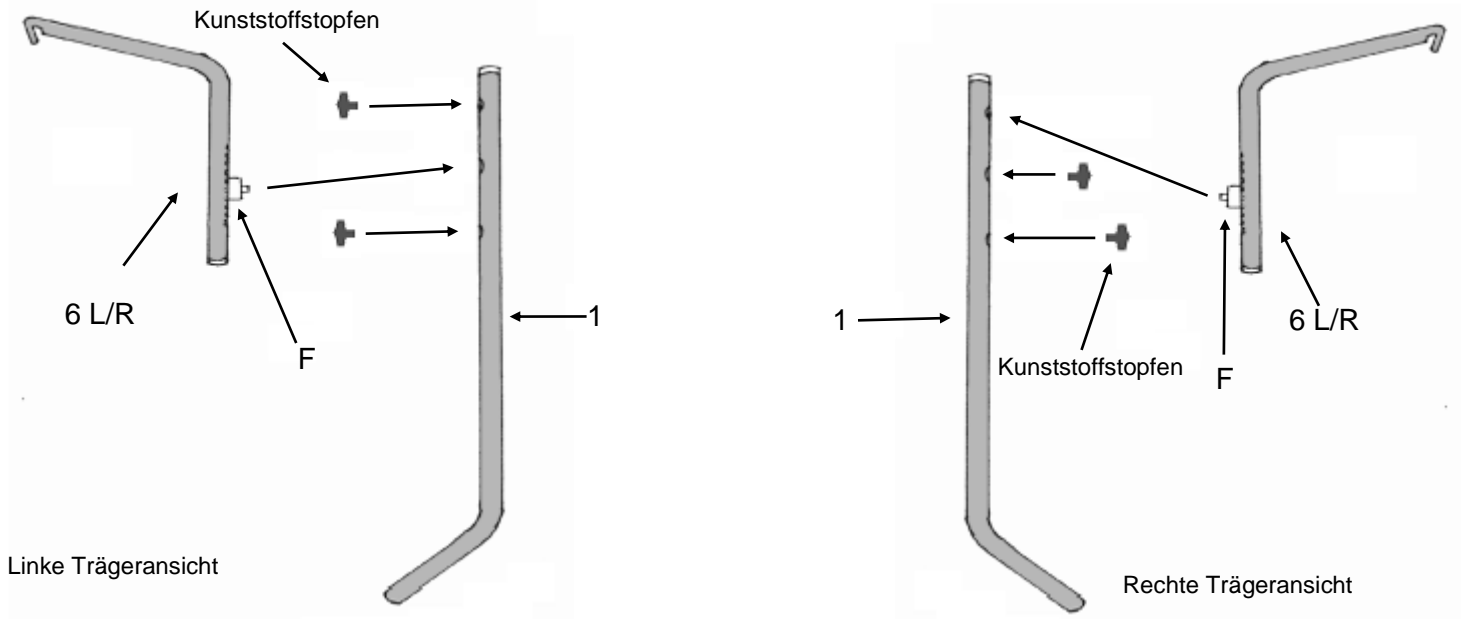

### Für alle anderen

Beide Tragarme kommen in die obere Bohrung.

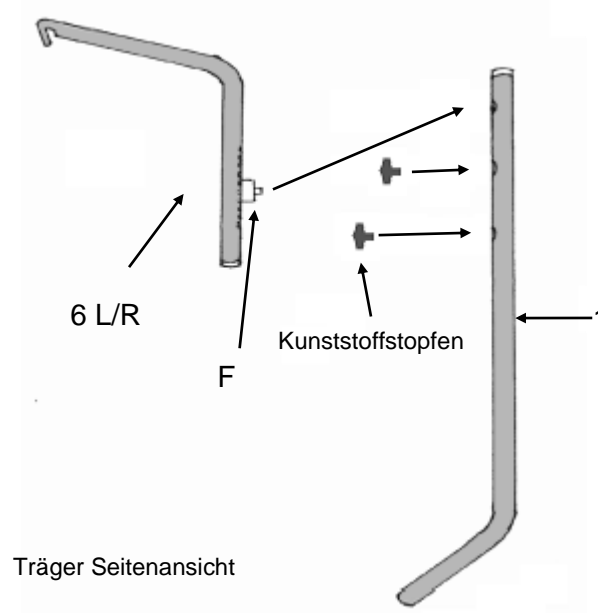

**Montage der Tragarme.**

2

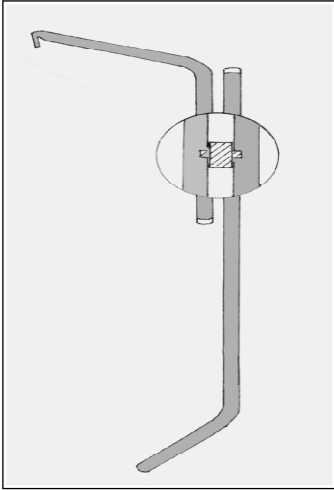

2.2. Der Fixierstift (F) ist dem Schraubenbeutel beigelegt. Die Lochposition entnehmen Sie Punkt 2 auf Seite 4.

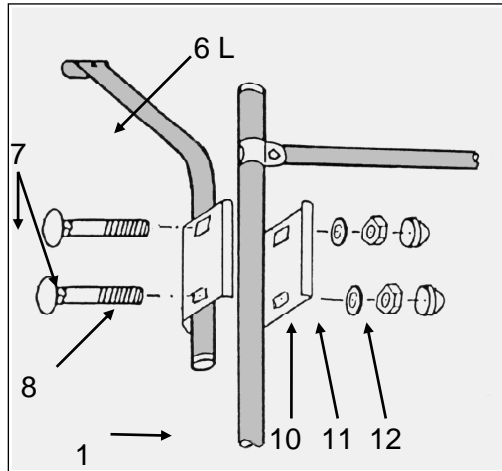

2.3. Danach umschließen Sie die verbundenen Rohre mit den Klemmbacken (8) gem. Abb, und ziehen die Muttern (11) vorerst nur leicht an.

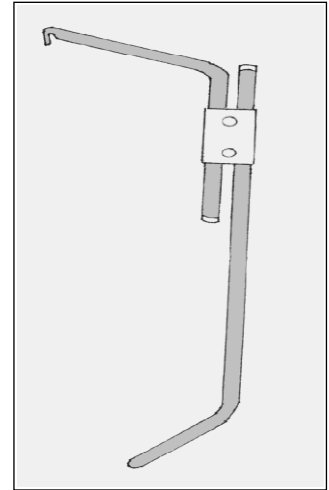

2.4. Die Trägerlänge ist jetzt fahrzeugspezifisch genau angepasst. Hängen Sie das Trägergestell (1) anschließend in die Aufnahme der oberen Montageelemente (4).

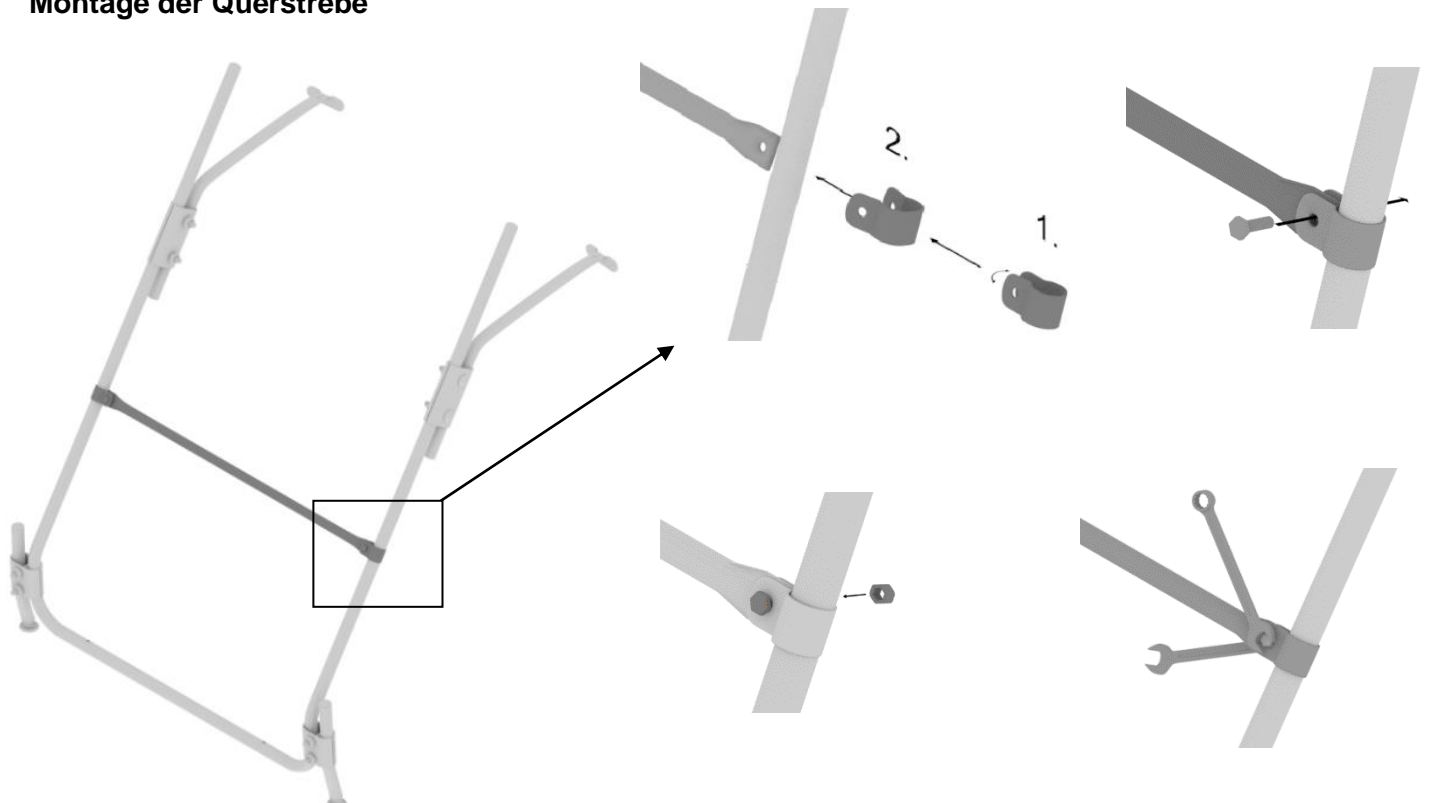
**Montage der Querstrebe**

## Montage des Trägers.

3

Einhängen des Trägergestells.



Hängen Sie die untere Montageelemente in die leicht geöffnete Heckklappe.

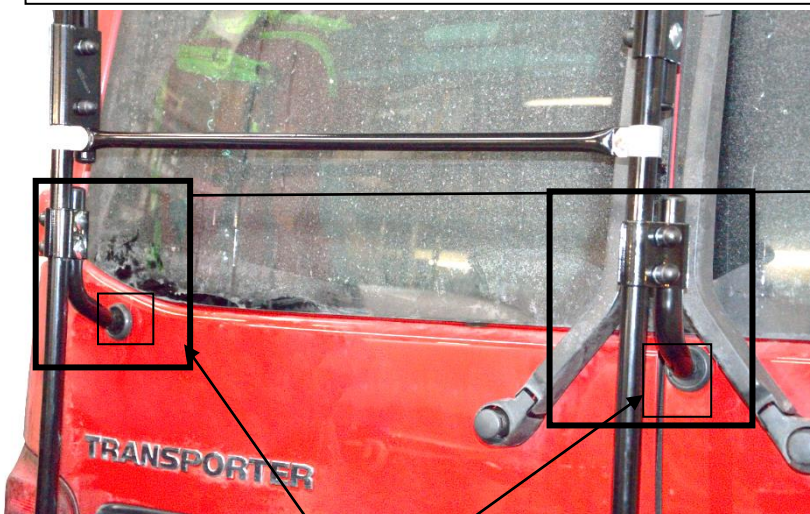
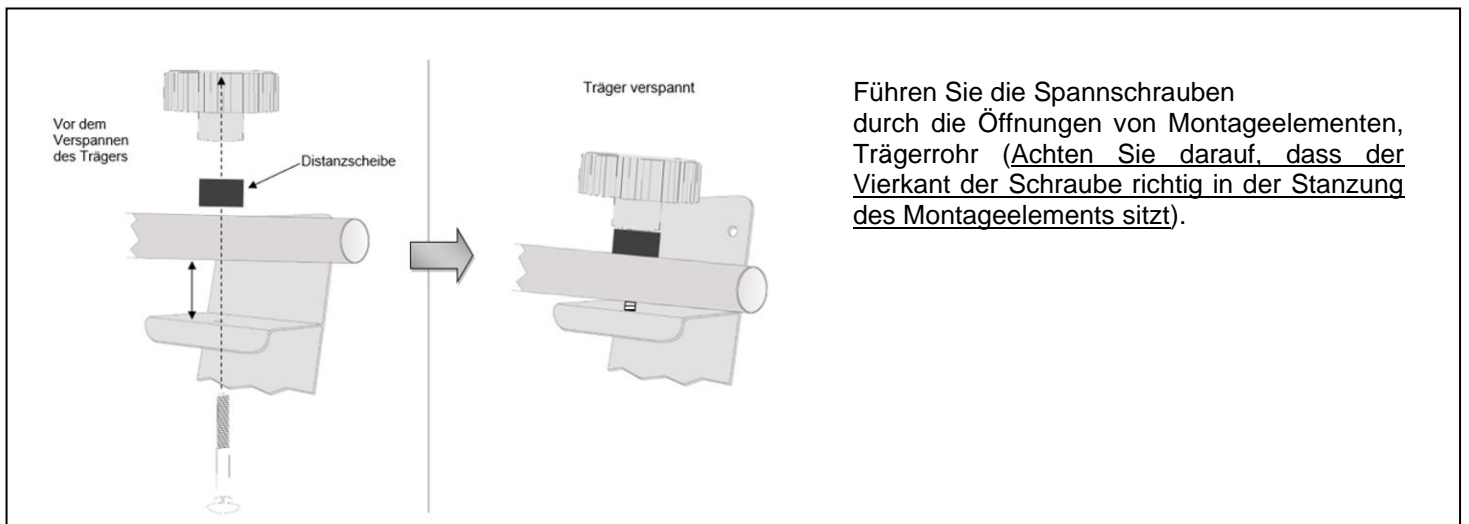
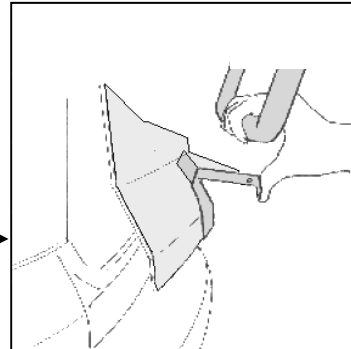

Bringen Sie die Stützfüße an der gezeigten Position am Träger an.

**Für das Maß 142 cm:**

Belastungsverstärker 65 verwenden

**Für alle anderen:**

Belastungsverstärker 68 verwenden

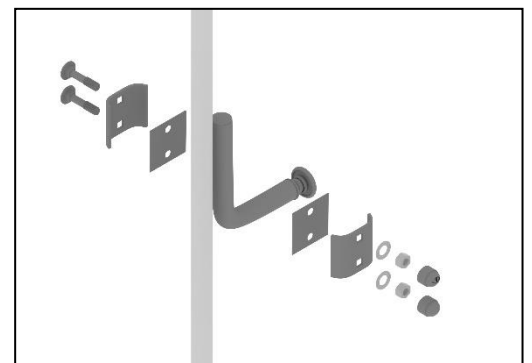

Kleben Sie im Bereich der Stützfüße die mitgelieferte Lackschutzfolie auf die Karosserie.

## Montage des Belastungsverstärkers

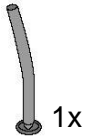

1x



2x



2x

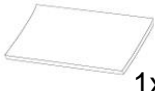

1x



2x

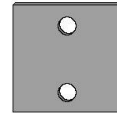

2x

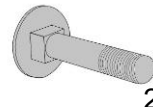

2x

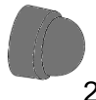

2x

4

Der Belastungsverstärker fängt Vertikalbelastungen in Extremsituationen auf.

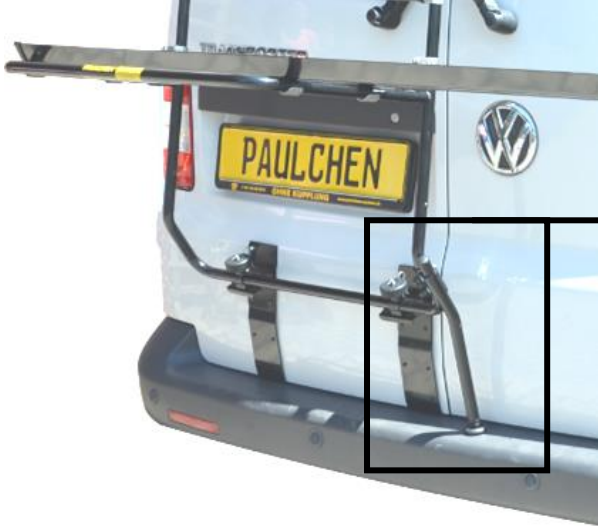

Hinweis:

Befestigen Sie den Belastungsverstärker unbedingt bei geschlossener Hecktür gemäß Abbildung. Er muss fest auf der Stoßstange aufstehen, ohne sie einzudrücken

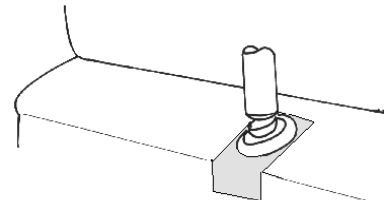
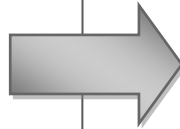
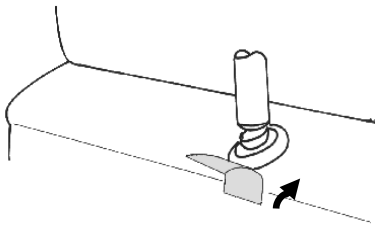
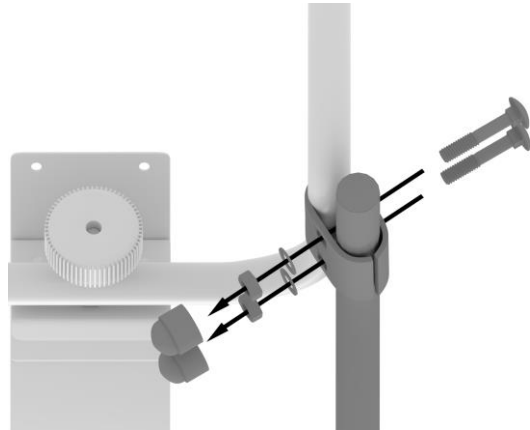
**RICHTIG**

Der Belastungsverstärker stützt sich auf der Stoßstange ab.

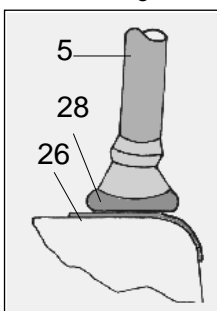
**FALSCH**

Kein Andruck.

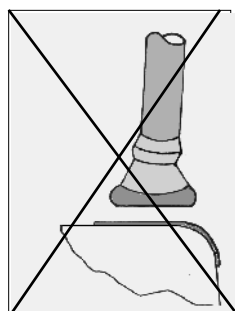
**FALSCH**

Andruck zu stark, kann zu Beschädigung führen.

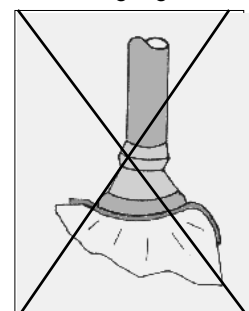



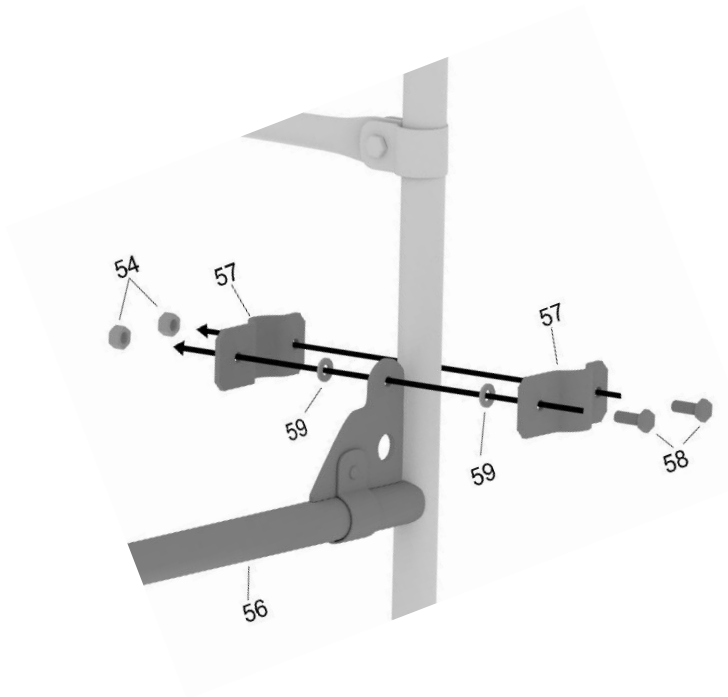

56	Lastenrahmen	1
58	Maschinenschrauben M6x20	4
57	Schellen für Lastenrahmen	4
59	Kunststoffscheiben für M6	4
54	Selbtsichernde Muttern M6	6

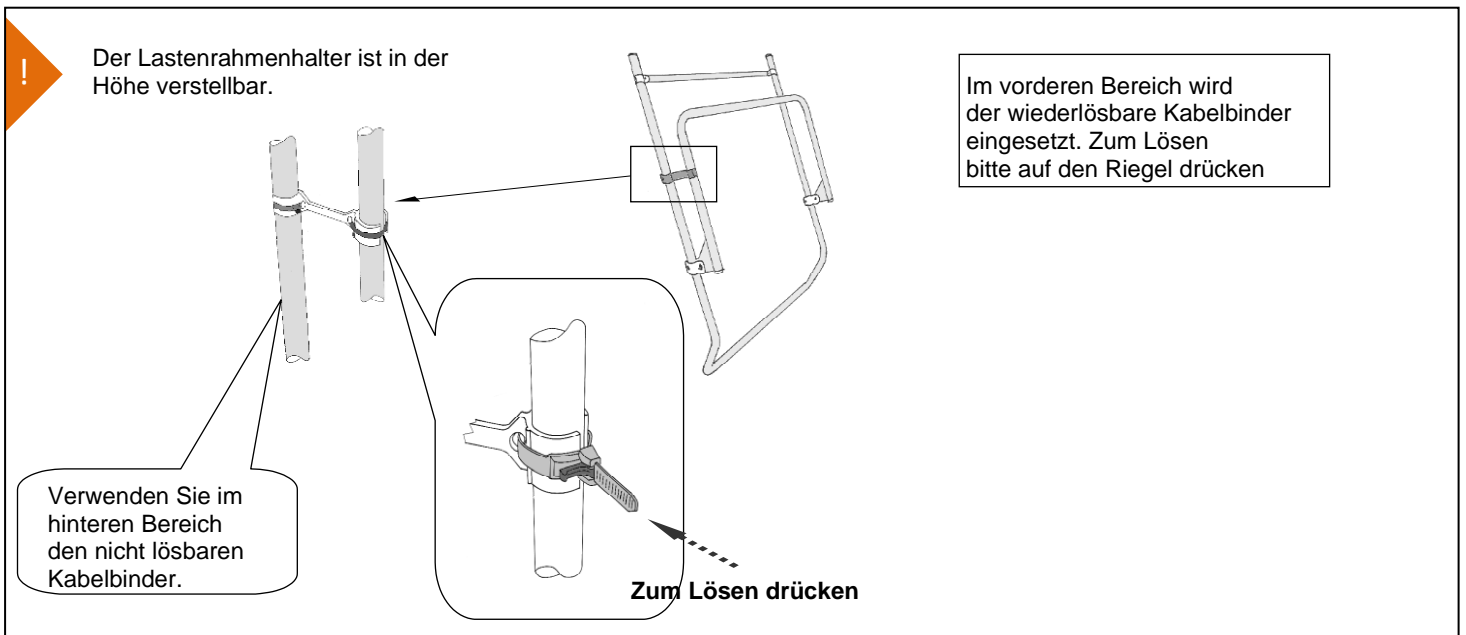

**Allgemeine Informationen:**

Mit dem PAULCHEN - Heckträger haben Sie ein vielseitig nutzbares Qualitätsprodukt erworben, das speziell auch auf Ihr Fahrzeug angepasst worden ist. Bitte montieren Sie das System nach vorliegender Anleitung; es geht ganz einfach. Sofern Sie dennoch Probleme haben sollten, rufen Sie uns gern über unten genannte Hotline an. Wir wünschen Ihnen viel Freude mit PAULCHEN.

Vielen Dank auch für die Beachtung der nachfolgenden Hinweise:

- Überschreiten Sie nicht die angegebene Traglast Ihres Trägers.
- Die Ausrüstung mit Autozubehör, wie Spoiler, Windabweiser o.ä., können die vorschriftsmäßige Montage des PAULCHEN-Heckträgers erschweren oder verhindern. Fragen Sie Ihren PAULCHEN-Fachhändler oder unsere Hotline.
- Vor dem Transport müssen lose Teile von den Fahrrädern entfernt werden. Auch müssen Kindersitze, Gepäckkörbe, Speichenschutz u.ä. demontiert werden, um den Windwiderstand möglichst gering zu halten.
- Es ist erforderlich, den Fahrradträger in regelmäßigen Abständen (z.B. 2 Stunden) auf Festsitz zu kontrollieren sowie alle Befestigungselemente (Schrauben, Handräder, Riemen etc.) nachzuziehen. Bei schlechter Wegstrecke muss dieses in kürzeren Intervallen erfolgen.
- Positionieren Sie den verstellbaren Lastenrahmen in einer Höhe, die Nummernschilder und Rückleuchten beim Transport Ihres Ladegutes nicht verdeckt. Sonst muss eine Zusatzbeleuchtungsleiste (Art. 331301) mit entsprechendem Kabelsatz (Art. 431301) angebracht werden.
- Beginnen Sie beim Aufladen der Fahrräder immer mit dem schwersten Fahrrad.
- Stellen Sie beim Aufladen des ersten Fahrrades die Pedale so ein, dass sie nicht gegen das Fahrzeugheck stoßen kann.
- PAULCHEN-Heckträger befördern Fahrräder ohne Radtransporthüllen.
- Beachten Sie bei Auslandsfahrten unbedingt die jeweils geltenden Ladevorschriften.
- Nach Aufladen der Fahrräder Freigang des Scheibenwischers überprüfen.
- Bei montiertem Träger die Heckklappe bitte nur ohne Ladegut öffnen. Heckklappe mit montiertem Träger nicht zuschlagen, sondern vorsichtig zufallen lassen.
- Bedingt durch das Gewicht des Heckträgers kann die Wirkung der Gasdruckdämpfer beeinträchtigt werden, insbesondere bei kaltem Wetter oder starkem Wind kann Ihre Heckklappe zufallen. Zur Vermeidung von Unfällen empfehlen wir daher beim Be- und Entladen den Einsatz unseres Heckklappenaufstellers (Art: 120150) Benutzen Sie den Heckklappenaufsteller nur mit unbeladenem Träger.
- Wenn Sie ohne Ladung fahren, klappen Sie den Lastenrahmen hoch. Der zweite Fahrradhalter (First Class und Comfort) lässt sich ebenfalls anklappen.
- Der Sicherungssplint verhindert ein selbständiges Lösen der Rändelmutter. Diese bitte nicht mehr drehen, nachdem der Splint eingedrückt worden ist.
- Bitte beachten Sie, dass sich die Fahrzeugmaße durch Ladung verändern können. In diesem Zusammenhang müssen die Verkehrsvorschriften, insbesondere die für Ladegutsicherung, beachtet werden. Wir empfehlen 130 km/h Richtgeschwindigkeit.
- Für den Zustand und die sichere Befestigung des Fahrradträgers ist laut STVZO der Halter bzw. Fahrzeugführer verantwortlich.
- Wir empfehlen die Demontage des Heckträgers vor Benutzung einer Autowaschanlage.

PAULCHEN haftet in keinem Fall für Personen-und/oder Sachschäden oder dadurch bedingte Vermögensschäden infolge unvorschriftsmäßiger Montage oder Anwendung.



**PAULCHEN Heckträger - Volkmar Kerkow**

**Postfach 530 268 - 22532 HAMBURG - Telefon: 040 / 83 29 59 - 0 Fax: 040 / 83 29 59 - 29**