

Montageanleitung

Heckträger für Golf I Cabrio Classic

Art. Nr. 11404
Zuladung bis 40 kg

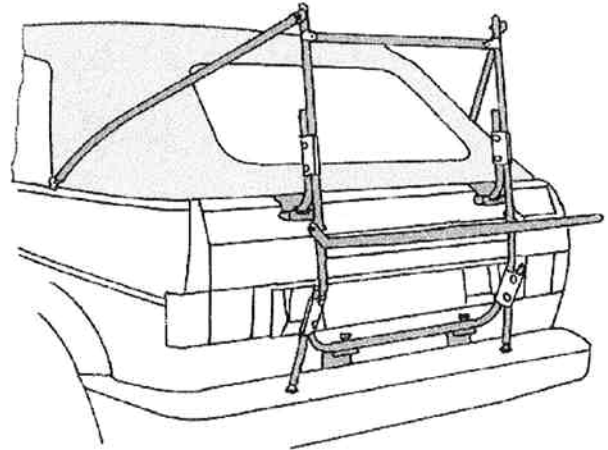

●●●➤ 1 Montage der Befestigungselemente.

1. Bekleben Sie die oberen Montageelemente (4) mit Gummiformteilen (siehe Abb. 1.1.) und hängen Sie sie in die Heckklappe ein, (siehe Abb. 1.2.).

Abb. 1.1.



Abb. 1.2.



●●●➤ 2 Montage der Tragarme.

2. Stecken Sie die Tragarme (10) mit den Fixierstiften (F) in die angekreuzten Bohrungen der Trägerrohre, die nicht benötigten Bohrungen der Trägerrohre werden mit den beigefügten Kunststoffstopfen verschlossen.

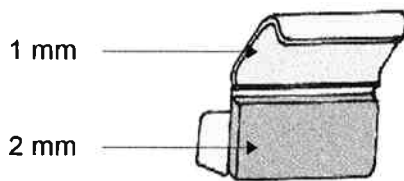
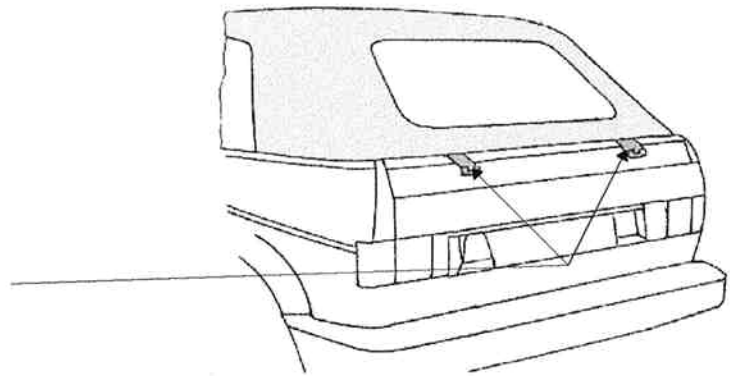
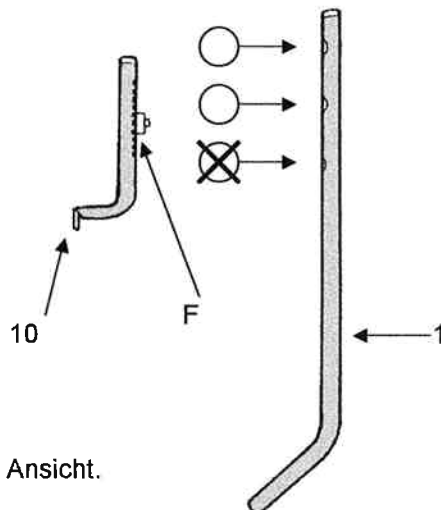

Träger Seiten Ansicht.

●●●➤ 2.1./2.2./2.3. Montage der Tragarme.

2.1.

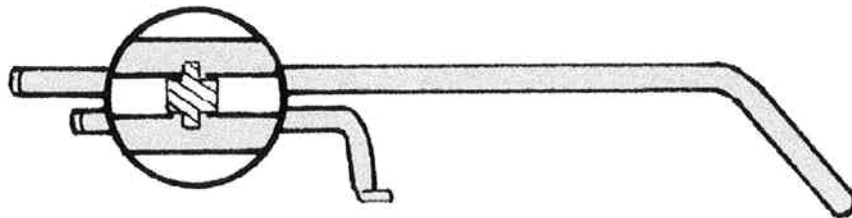

2.1. Der Fixierstift (F) ist werkseitig in die richtige Position eingepreßt. Die Lochposition sollte unter keinen Umständen verändert werden.

2.2.

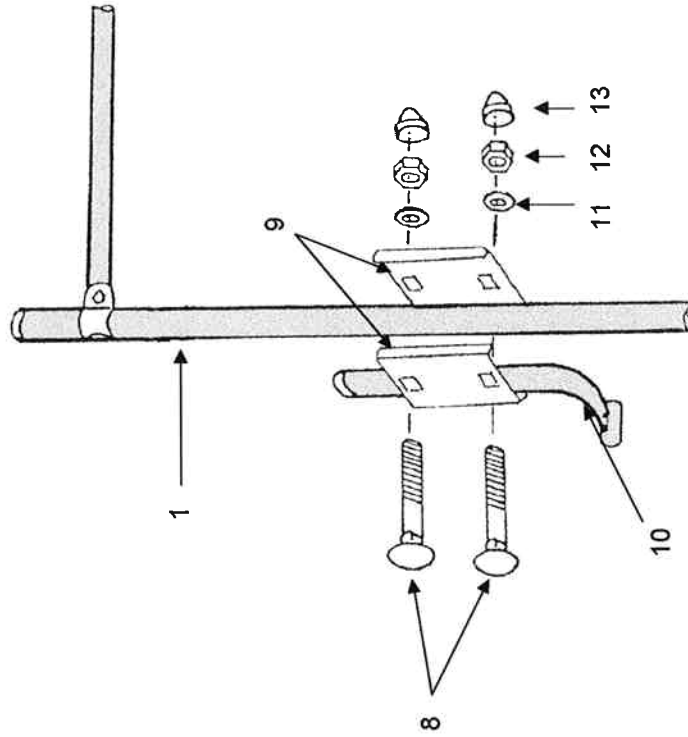

2.2. Danach umschließen Sie die verbundenen Rohre mit den Klemmbacken (9) gem. Abb, und ziehen die Muttern (12) vorerst nur leicht an.

2.3.

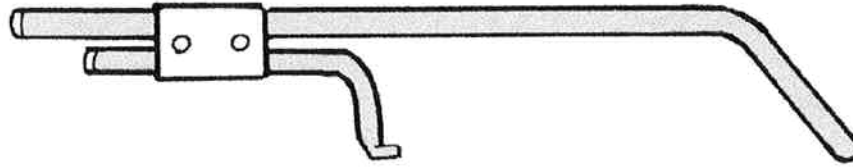

2.3. Die Trägerlänge ist jetzt fahrzeugspezifisch genau angepasst. Hängen Sie das Trägergestell (1) anschließend in die Aufnahme der oberen Montageelemente (4).

●●●➤ 3/4 Montage des Trägers.

3. Befestigen Sie die Gummiformteile (30) an den unteren Montageelementen (26) gem. Abb. und hängen Sie sie in die Heckklappe ein. Richten Sie die unteren Montageelemente (26) so aus, daß die Vierkantstanzungen der unteren Montageelemente (26) genau unter den Bohrungen des Trägerrohres liegen.

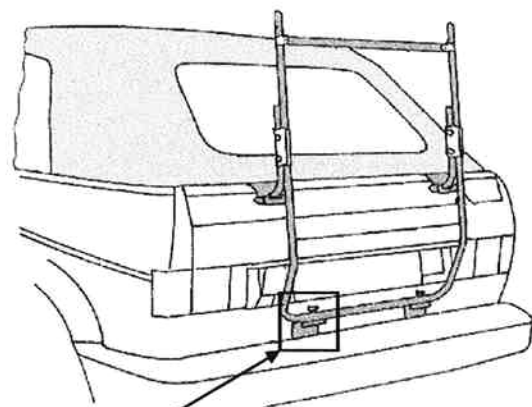
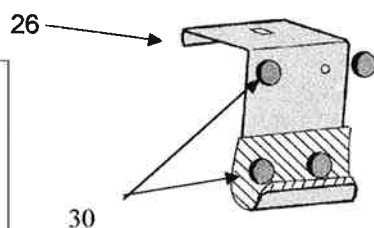
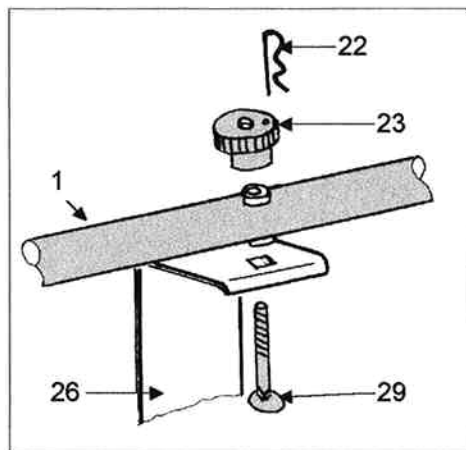

4. Anschließend verspannen Sie die unteren Montageelemente (26) mit dem Trägergestell. (1) Hierzu drehen Sie die Rändelmutter (23) so fest an, bis das Trägerrohr auf den unteren Montageelementen (26) aufliegt. Jetzt werden die Muttern (12) an den Klemmböcken (9) fest angezogen. Die Muttern dürfen bis max. 11 Nm angezogen werden.

●●●➤ 5 Montage der Belastungsverstärker.

5. Befestigen Sie die Belastungsverstärker (27) gemäß Abbildung. Sie müssen fest auf der Stoßstange aufstehen. Bitte kleben Sie die Lackschutzfolien (28) unterhalb der Gelenkfüße im Bereich des Druckpunktes auf die Stoßstange.

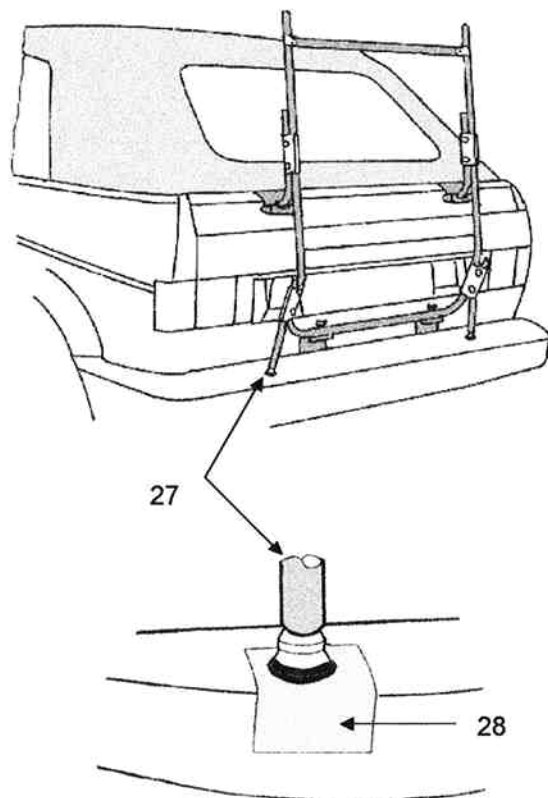
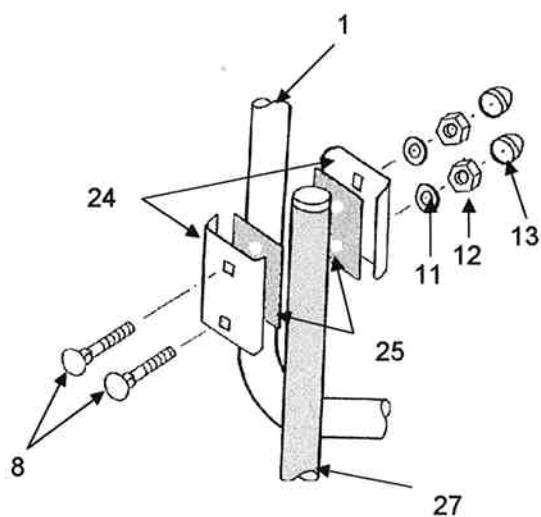

●●●➤ 6

Montage des Lastenrahmens.

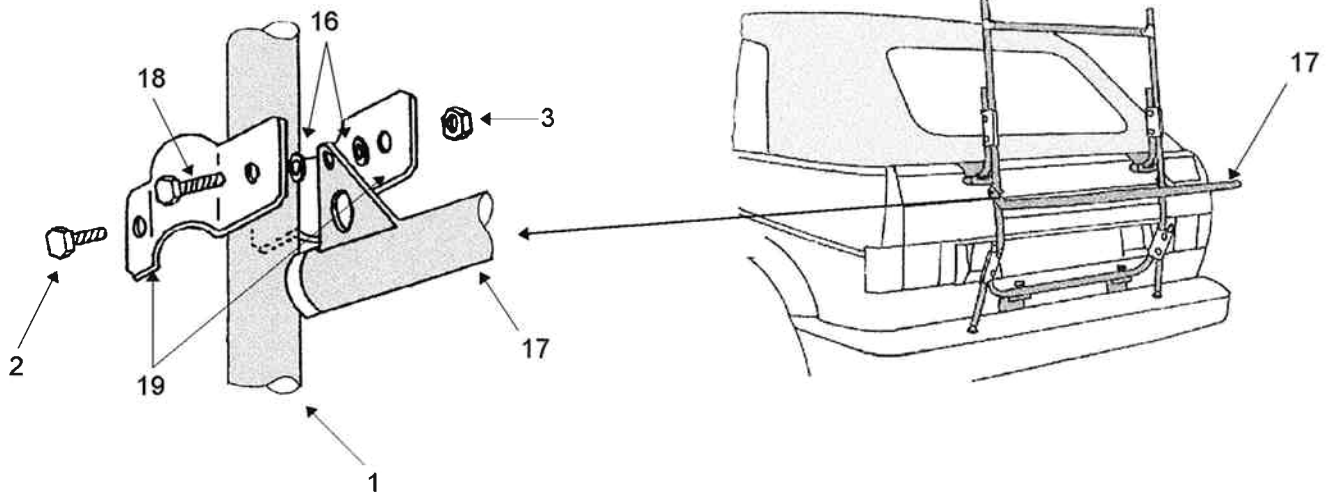

12. Befestigen Sie den Lastenrahmen (17) mit Hilfe der dafür vorgesehenen Schellen (19) am Trägergestell (1). Der Lastenrahmen ist in der Höhe verstellbar. Beachten Sie jedoch, daß die Ladung (z. B. Fahrräder) weder das Kennzeichen noch die Heckbeleuchtung verdecken darf. Bei Befestigung des Lastenrahmens müssen zuerst die längeren Schrauben (18) angezogen werden, danach die kürzeren Schrauben (2). Die Kunststoffscheiben (16) müssen unbedingt gem Abb. zwischen den Schellen (19) und dem Lastenrahmen (17) eingesetzt werden.

●●●➤ 7 Montage der Haltestreben

7.1. Das Adapterteil muß auf die Kunststoffrosette angeschraubt werden.

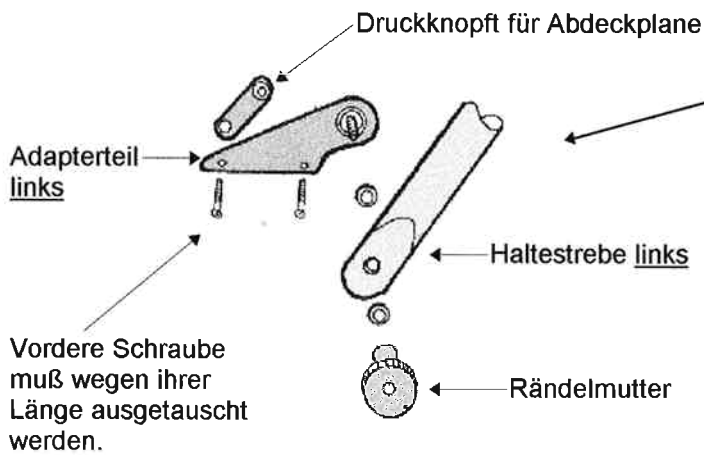

ACHTUNG!
Beim Öffnen des Daches einfach die Rändelmutter lösen und die Haltestrebe nach oben klappen.

7.2. Haltestrebe mittels Maschinenschraube an Träger befestigen. Wahlweise vordere oder hintere Bohrung benutzen. Leichter Druck zum Fahrzeug ist erwünscht.

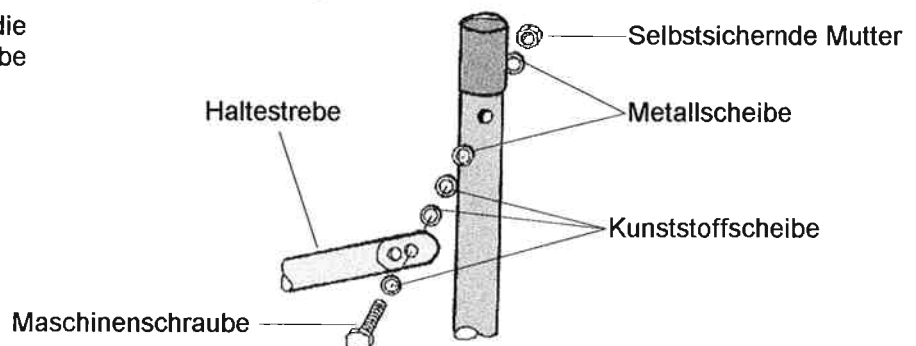



Allgemeine Informationen :

Mit dem PAULCHEN - Heckträger haben Sie ein vielseitig nutzbares Qualitätsprodukt erworben, das speziell auch auf Ihr Fahrzeug angepaßt worden ist. Bitte montieren Sie das System nach vorliegender Anleitung; es geht ganz einfach. Sofern Sie dennoch Probleme haben sollten, rufen Sie uns gern über unten genannte Hotline an. Wir wünschen Ihnen viel Freude mit PAULCHEN.

Vielen Dank auch für die Beachtung der nachfolgenden Hinweise:

- Überschreiten Sie nicht die angegebene Traglast Ihres Trägers.
- Positionieren Sie den verstellbaren Lastenrahmen in einer Höhe, die Nummernschilder und Rückleuchten beim Transport Ihres Ladegutes nicht verdeckt. Sonst muß eine Zusatzbeleuchtungsleiste (Art. 331301) mit entsprechendem Kabelsatz (Art. 431301) angebracht werden.
- Beachten Sie bei Auslandsfahrten unbedingt die jeweils geltenden Ladevorschriften.
- Stellen Sie beim Aufladen des ersten Fahrrades die Pedale so ein, daß sie nicht gegen das Fahrzeugheck stoßen kann.
- PAULCHEN-Heckträger befördern Fahrräder ohne Radtransporthüllen.
- Wenn Sie ohne Ladung fahren, klappen Sie den Lastenrahmen hoch. Der zweite Fahrradhalter (First Class und Comfort) läßt sich ebenfalls anklappen.
- Der Sicherungssplint verhindert ein selbstständiges Lösen der Rändelmutter. Diese bitte nicht mehr drehen, nachdem der Splint eingedrückt worden ist.
- Überprüfen Sie die Befestigungselemente regelmäßig - ggf. nachziehen.

PAULCHEN schließt jegliche Haftung für Montage- oder Anwendungsfehler und deren Folgeschäden aus.

PAULCHEN - Hotline: Tel. 040 / 83295913

PAULCHEN®
DER HECKTRÄGER

PAULCHEN Heckträger - Volkmar Kerkow

Postfach 530 268 - 22532 HAMBURG - Telefon: 040 / 83 29 59 - 0 Fax: 040 / 83 29 59 - 29