

Montageanleitung

Mercedes Vito W639 mit Flügeltüren

Art.Nr. 813722

+ Art.Nr. 221

Baujahr: 07/03 - 07/14

Zuladung: max. 2 Fahrräder / 50 kg



PAULCHEN[®]
System

M-158

- Bitte vor Montagebeginn die gesamte Montageanleitung durchlesen und den Lieferumfang kontrollieren.
- Bevor die oberen und die unteren Montageelemente eingehängt werden, muss die Hecktür gründlich gereinigt werden.

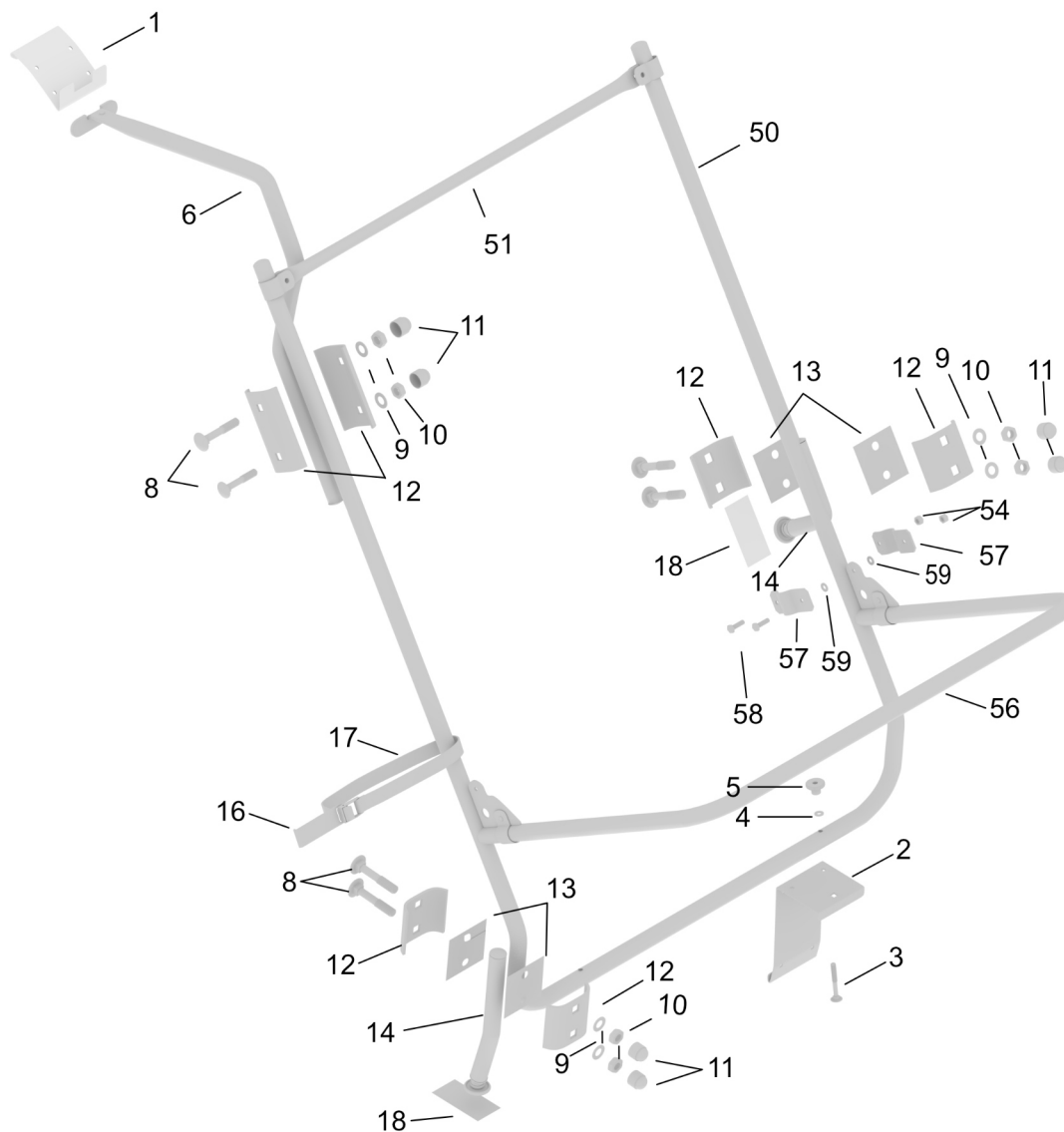

Teile Nr.	Bezeichnung	Menge	Teile Nr.	Bezeichnung	Menge
1	Obere Montageelemente ()	2	51	Haltestrebe	1
6	Tragarme (l/r)	2	5	Rändelmuttern M8	2
8	Schloßschrauben M 8x40	10	2	Untere Montageelemente (l/r)	2
7	Lange Klemmbacken	4	3	Spannschrauben M8	2
9	Unterlegscheiben für M 8	10			
10	Muttern M 8	10	18	Lackschutzfolien	3
11	Kunststoffkappen für M 8	10	14	Stützfuß/Belastungsverstärker	3
12	Kurze Klemmbacken	6	17	Querlastgurt	4
13	Gummi für Klemmbacke	6	16	Gurthalter	4
50	Trägergestell	1			
56	Lastenrahmen	1			
58	Maschinenschrauben M6x20	4			
57	Schellen für Lastenrahmen	4			
59	Kunststoffscheiben für M6	4			
54	Selbstsichernde Muttern M6	6			

Benötigtes Werkzeug



2x Rinaschlüssel SW 10

1x Ringschlüssel SW 13

Sicherheitshinweise



Die Ausrüstung mit Autozubehör, wie Spoiler, Windabweiser o.ä., können die vorschriftsmäßige Montage des PAULCHEN-Heckträgers erschweren oder verhindern. Fragen Sie Ihren PAULCHEN-Fachhändler oder unsere Hotline.



Vor dem Transport müssen lose Teile von den Fahrrädern entfernt werden. Auch müssen Kindersitze, Gepäckkörbe, Speichenschutz u. ä. demontiert werden, um den Windwiderstand möglichst gering zu halten.



Es ist erforderlich, den Fahrradträger in regelmäßigen Abständen (z.B. 2 Stunden) auf Festsitz zu kontrollieren sowie alle Befestigungselemente (Schrauben, Handräder, Riemen etc.) nachzuziehen. Bei schlechter Wegstrecke muss dieses in kürzeren Intervallen erfolgen.



Stellen Sie beim Aufladen des ersten Fahrrades die Pedale so ein, dass sie nicht gegen das Fahrzeugheck stoßen kann.



PAULCHEN-Heckträger befördern Fahrräder ohne Radtransporthüllen. Nach Aufladen der Fahrräder Freigang des Scheibenwischers überprüfen.



Bei montiertem Träger die Heckklappe bitte nur ohne Ladegut öffnen. Heckklappe mit montiertem Träger nicht zuschlagen, sondern vorsichtig schließen.



Bitte beachten Sie, dass sich die Fahrzeugmaße durch Ladung verändern können. In diesem Zusammenhang müssen die Verkehrsvorschriften, insbesondere die für Ladegutsicherung, beachtet werden. Wir empfehlen 130 km/h Richtgeschwindigkeit. Für den Zustand und die sichere Befestigung des Fahrradträgers ist laut STVZO der Halter bzw. Fahrzeugführer verantwortlich.



Wir empfehlen die Demontage des Heckträgers vor Benutzung einer Autowaschanlage.



Beachten Sie bei Auslandsfahrten unbedingt die jeweils geltenden Ladevorschriften.

Montage der Tragarme.

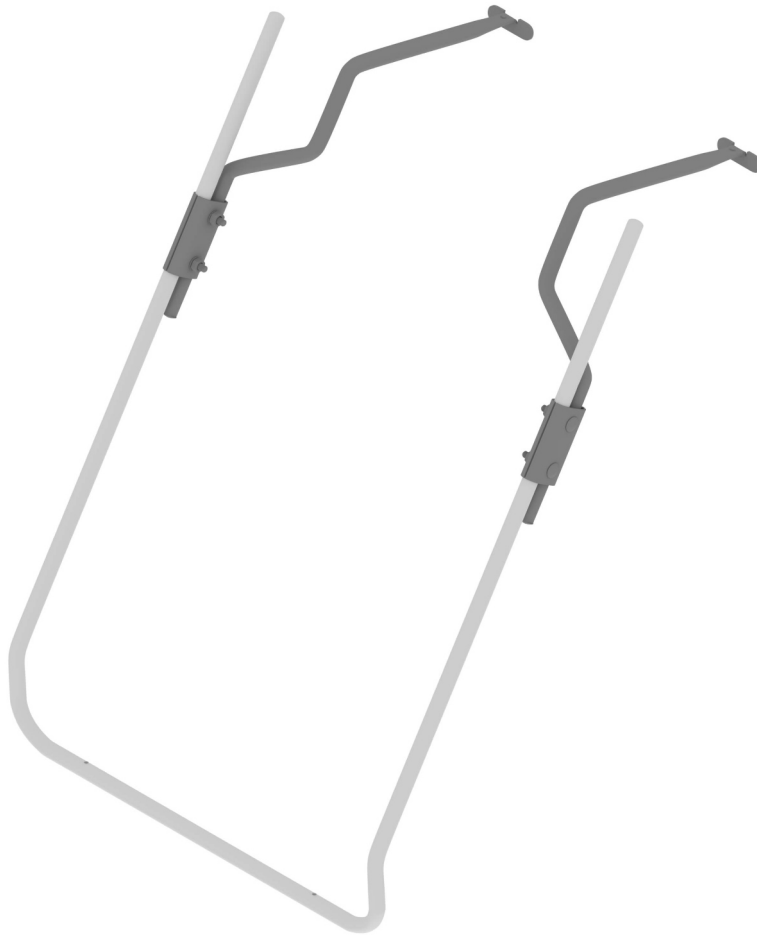

Legen Sie den Träger auf eine ebene Fläche und montieren Sie Tragarme mit den Fixierstiften gemäß der in der Abbildung gezeigten Position (untere der 3 Bohrungen) am Grundträger.

Links:

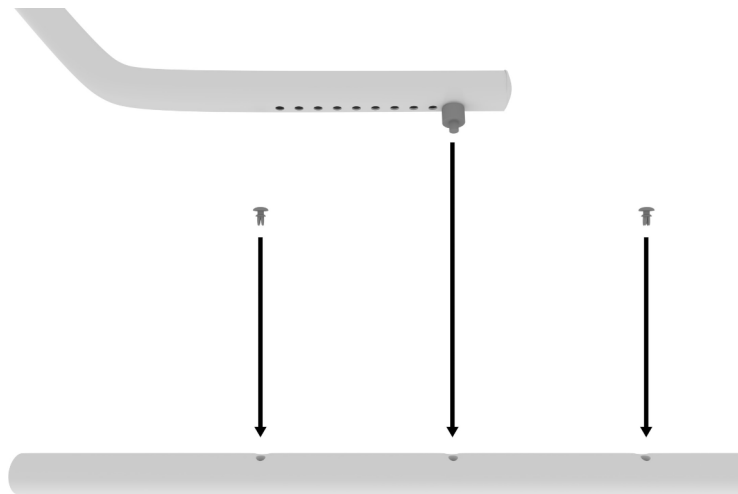

Rechts:

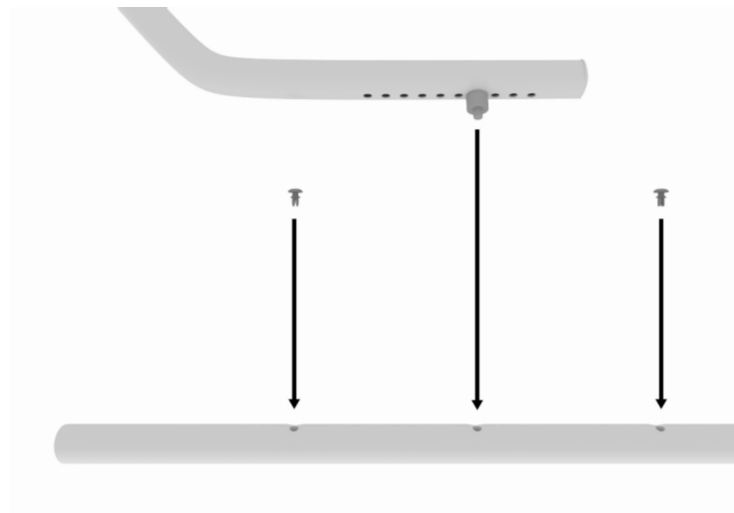

Hinweis

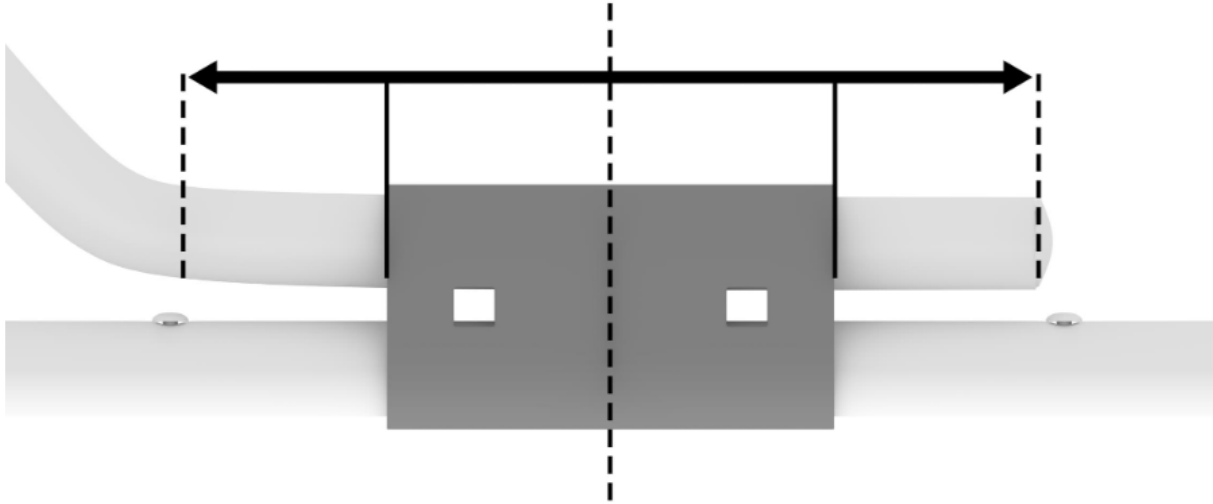

Bitte richten Sie die Klemmbacken mittig an der Tragarmsenkrechten aus.

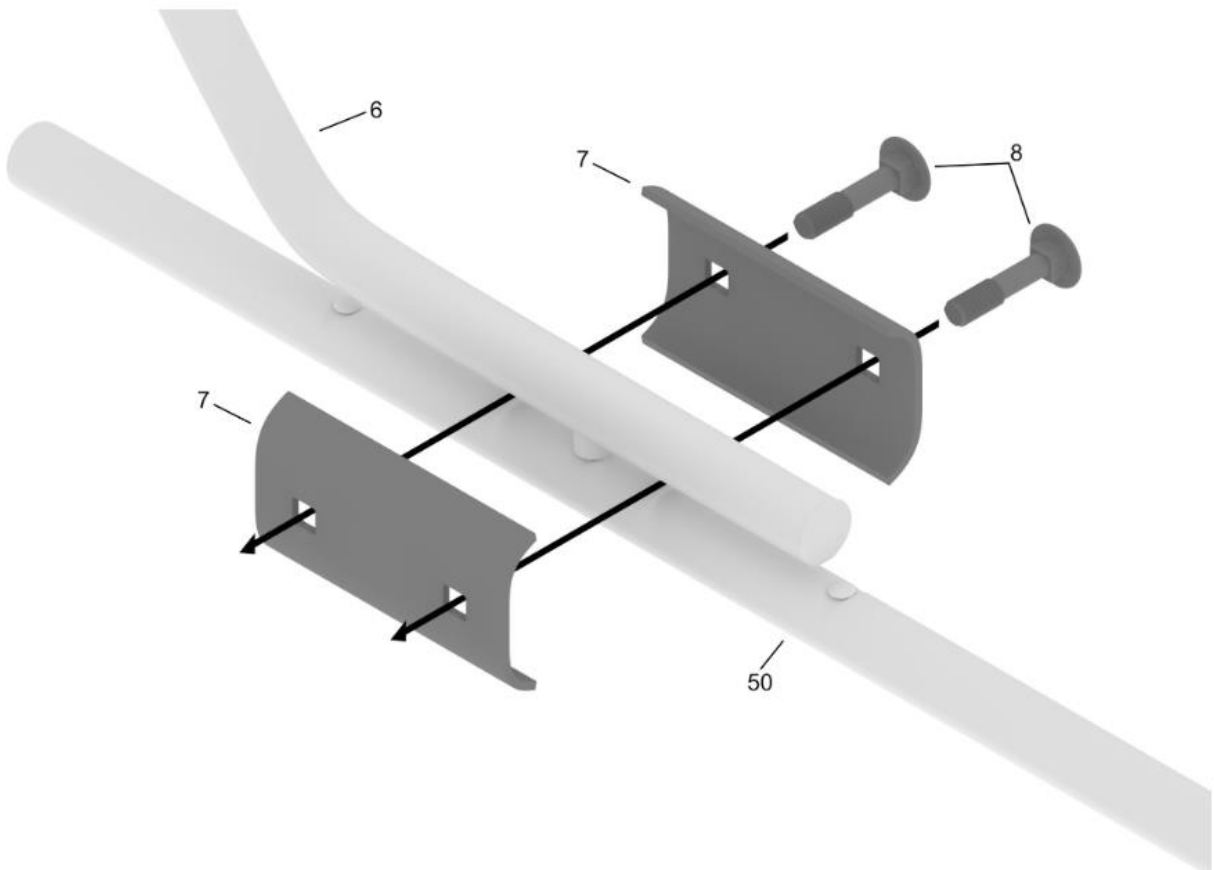

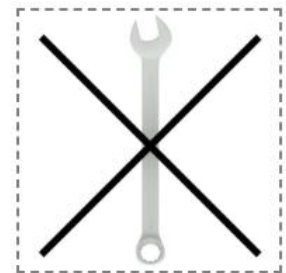
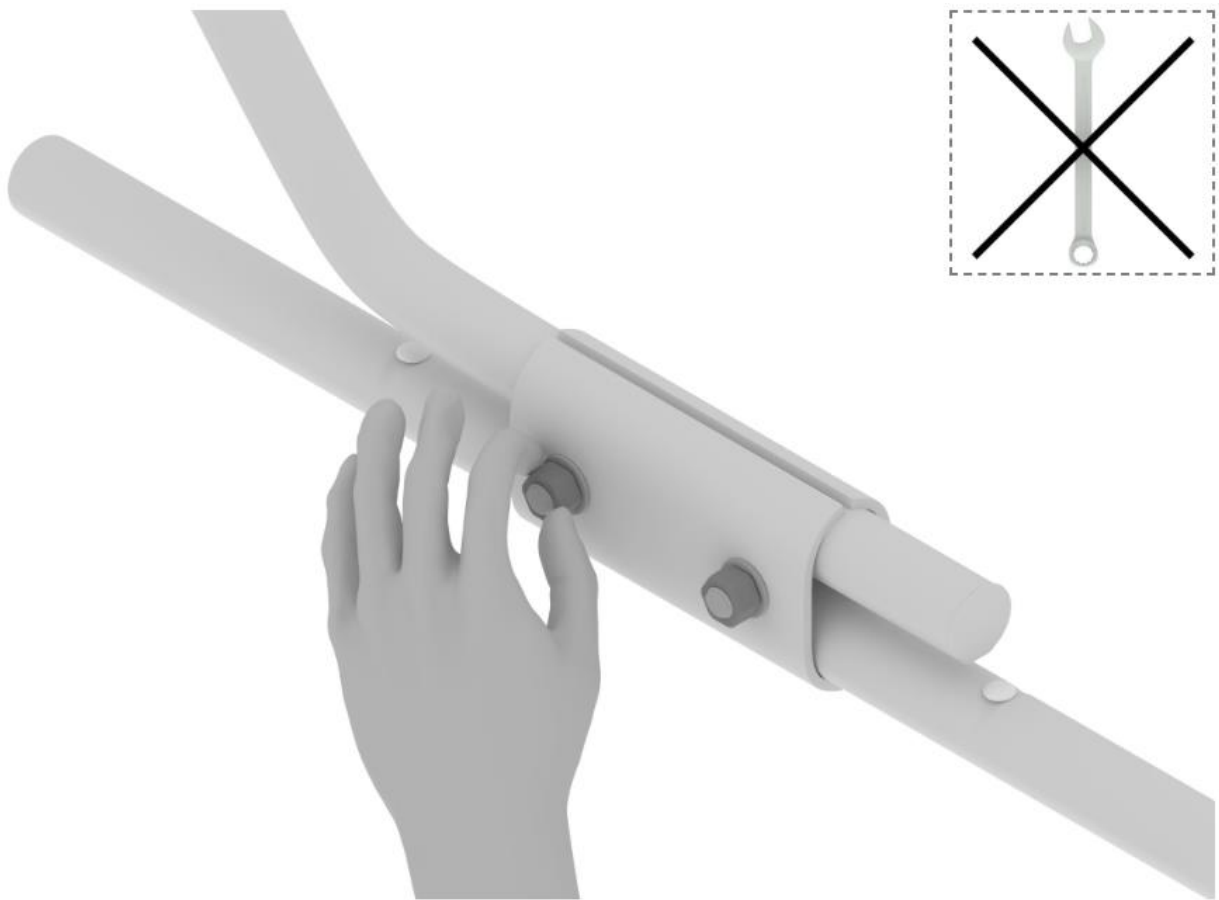
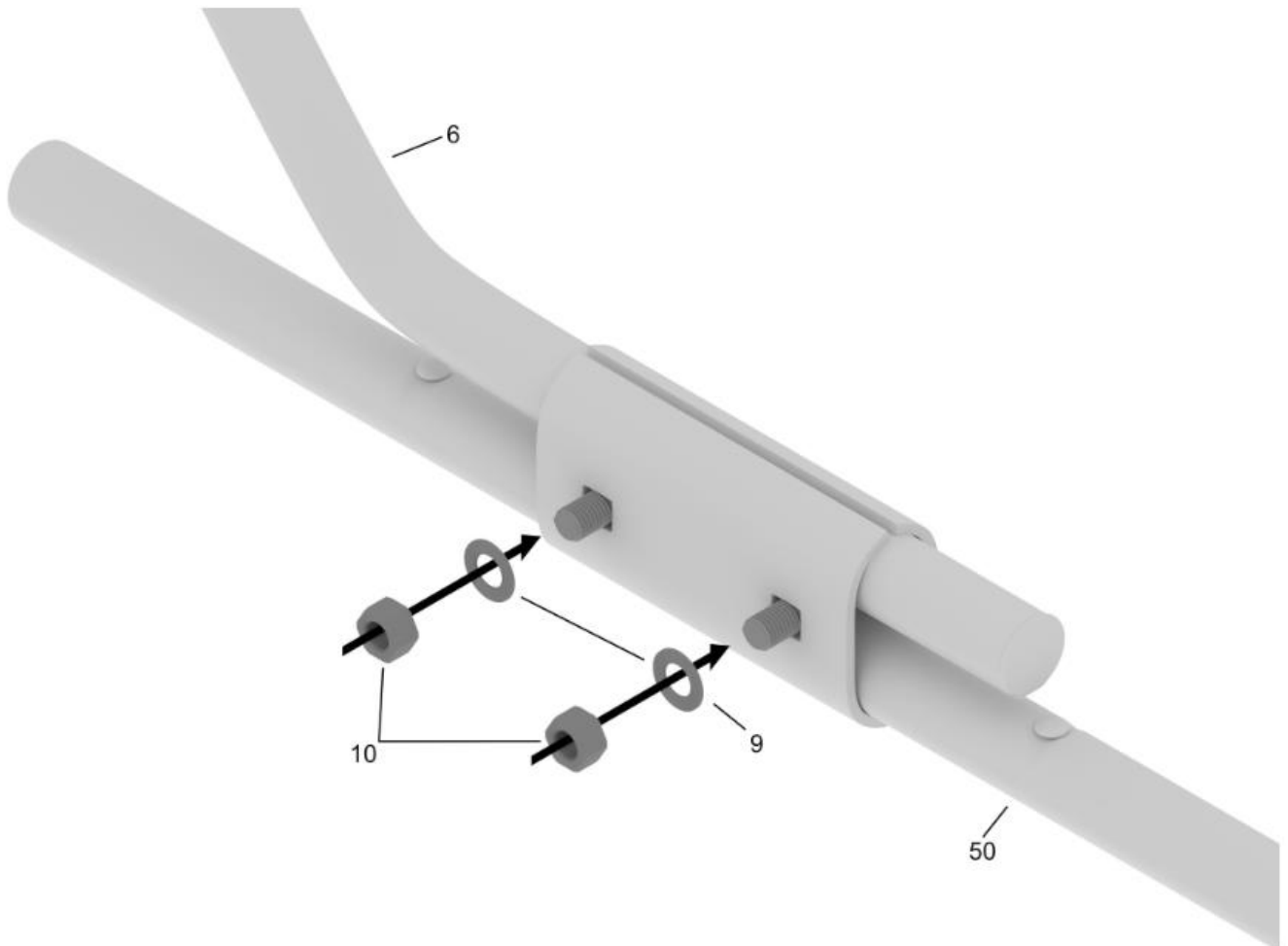

Ziehen Sie die Muttern vorerst nur handfest an.

Montage des Belastungsverstärkers.

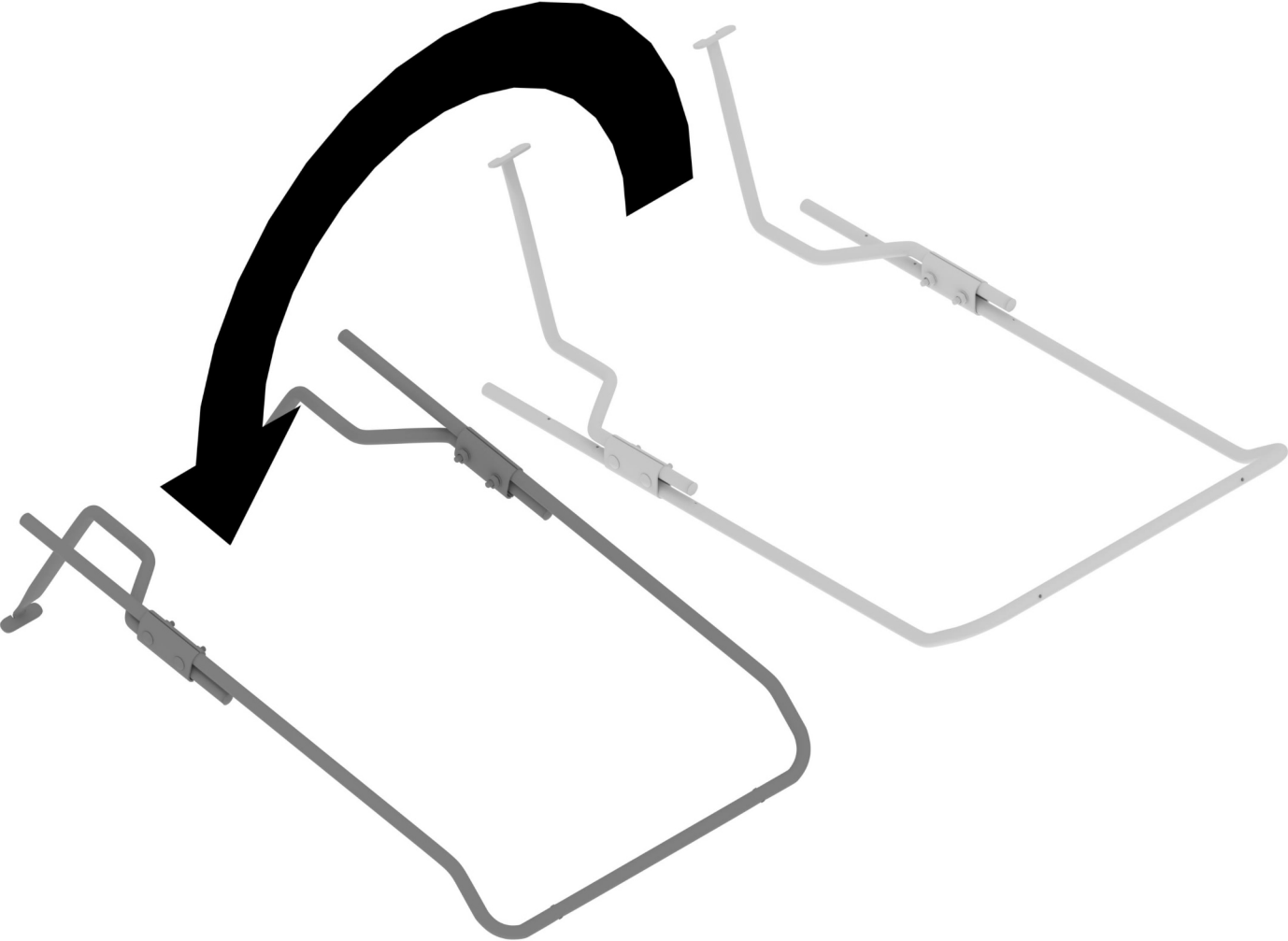
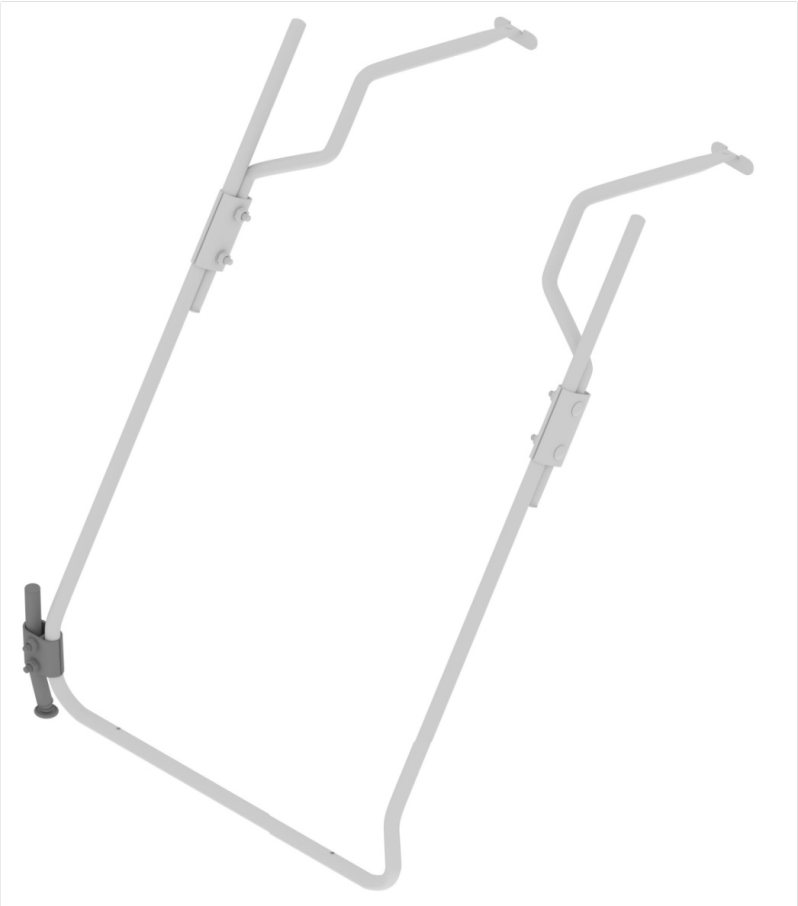

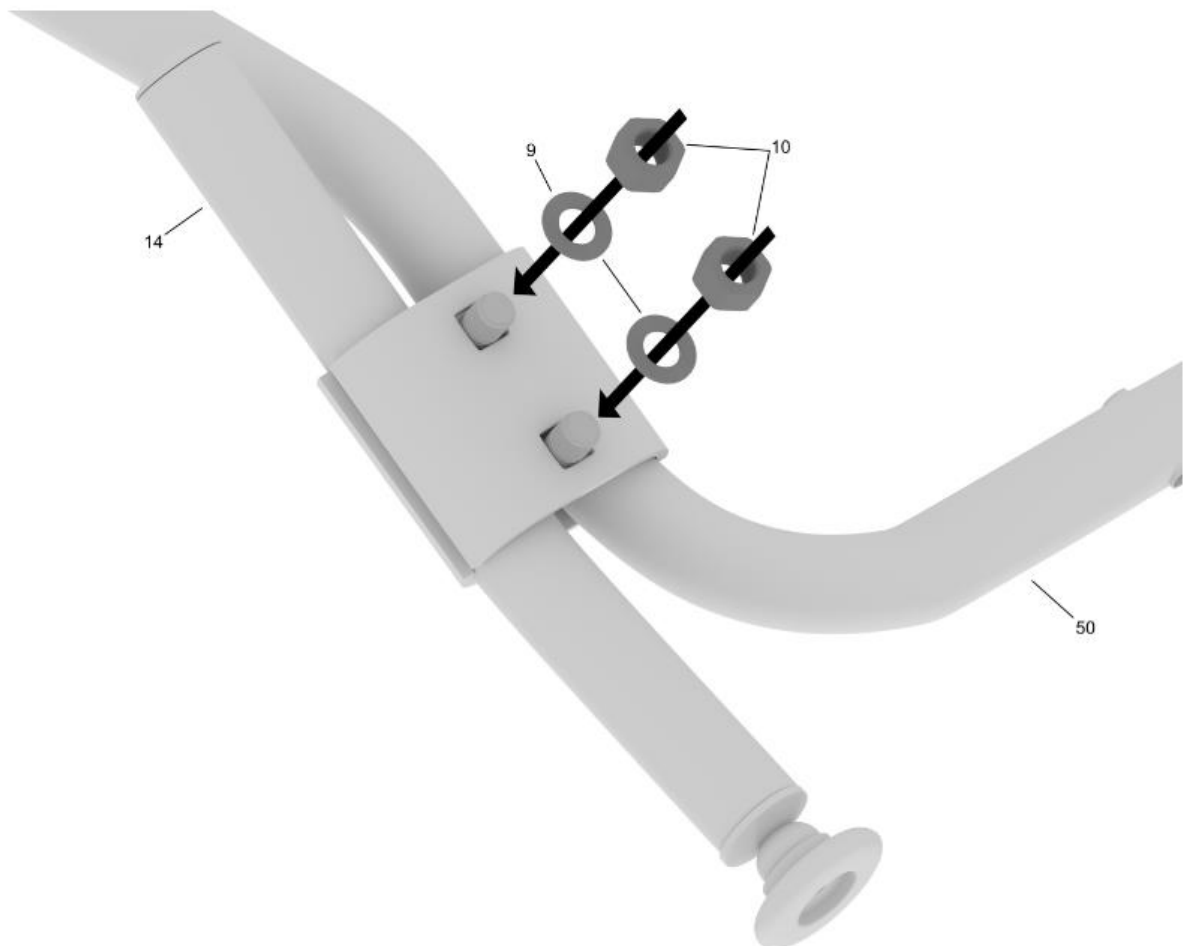
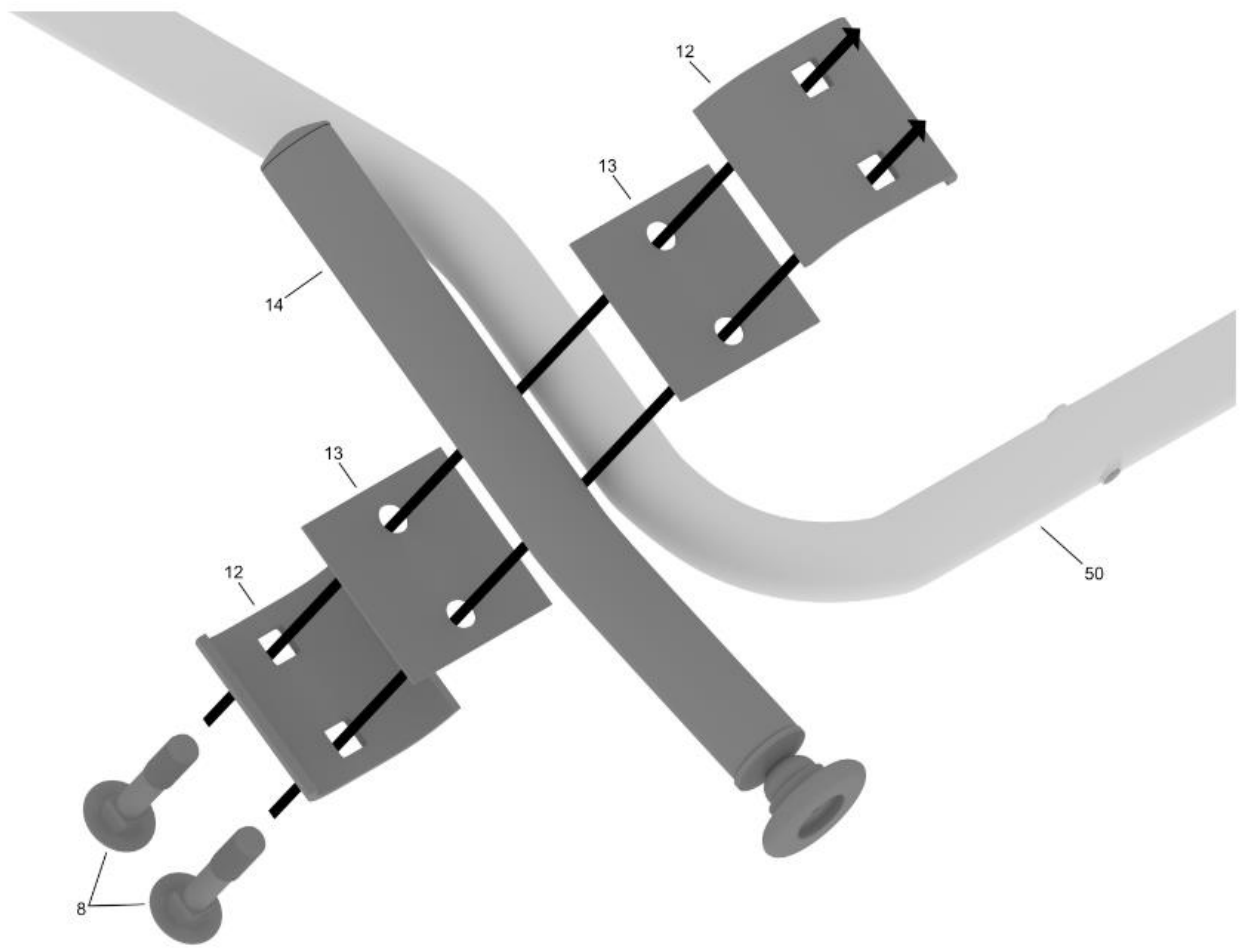

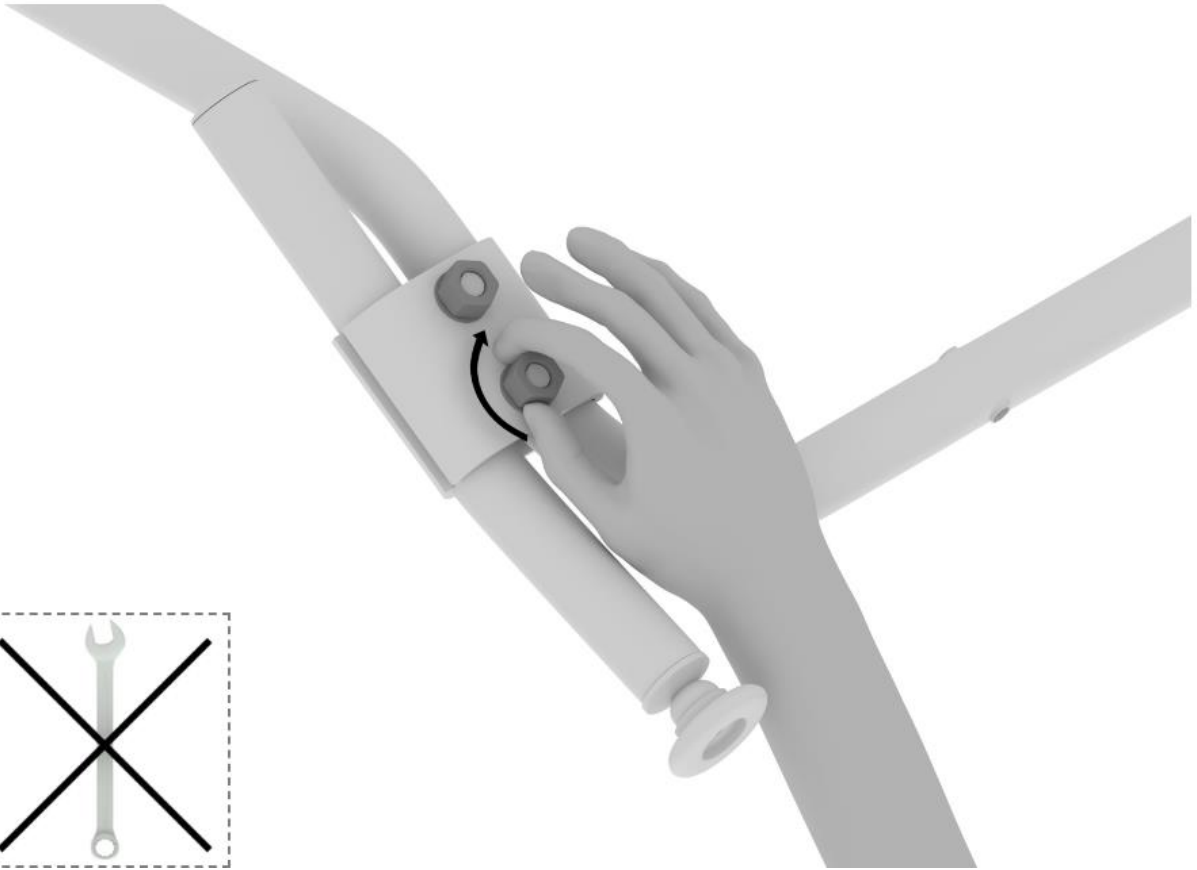

Montage der Querstrebe.



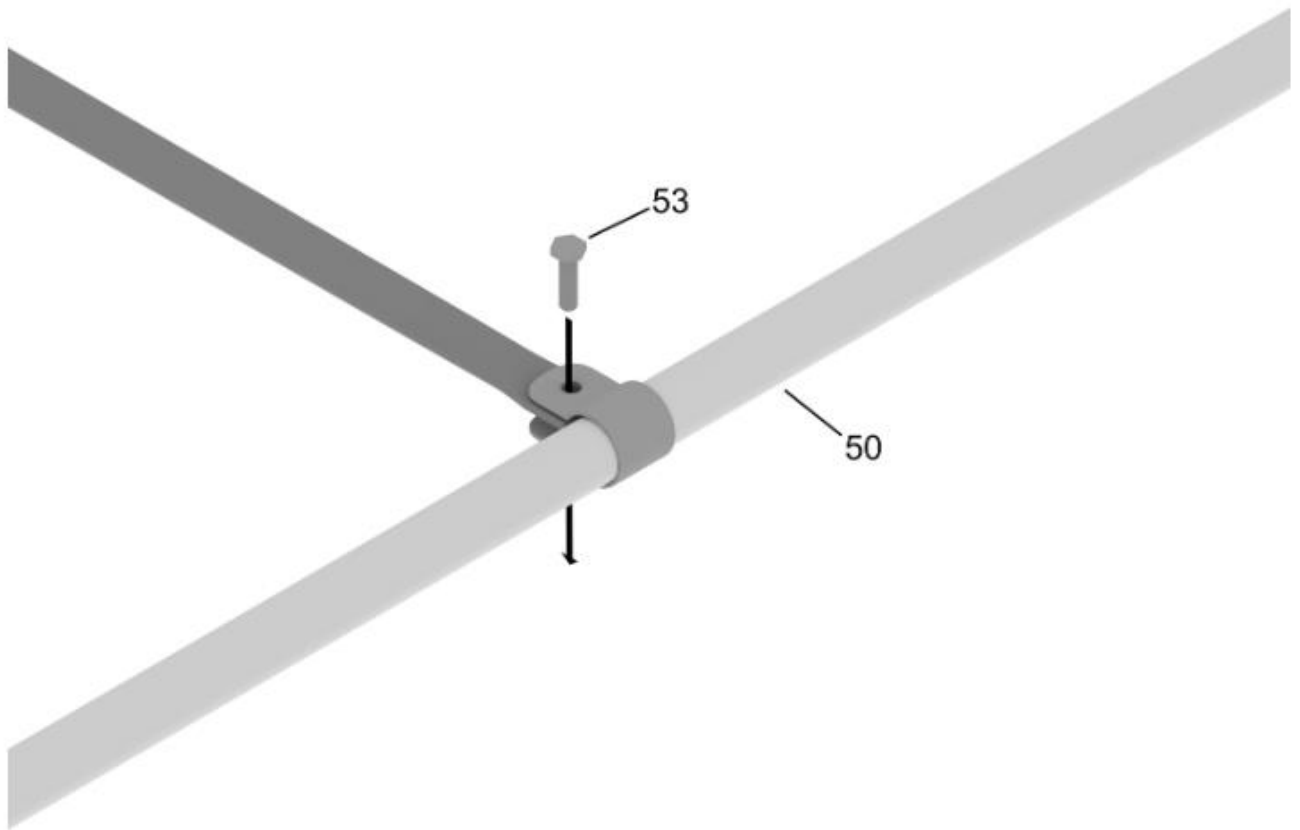
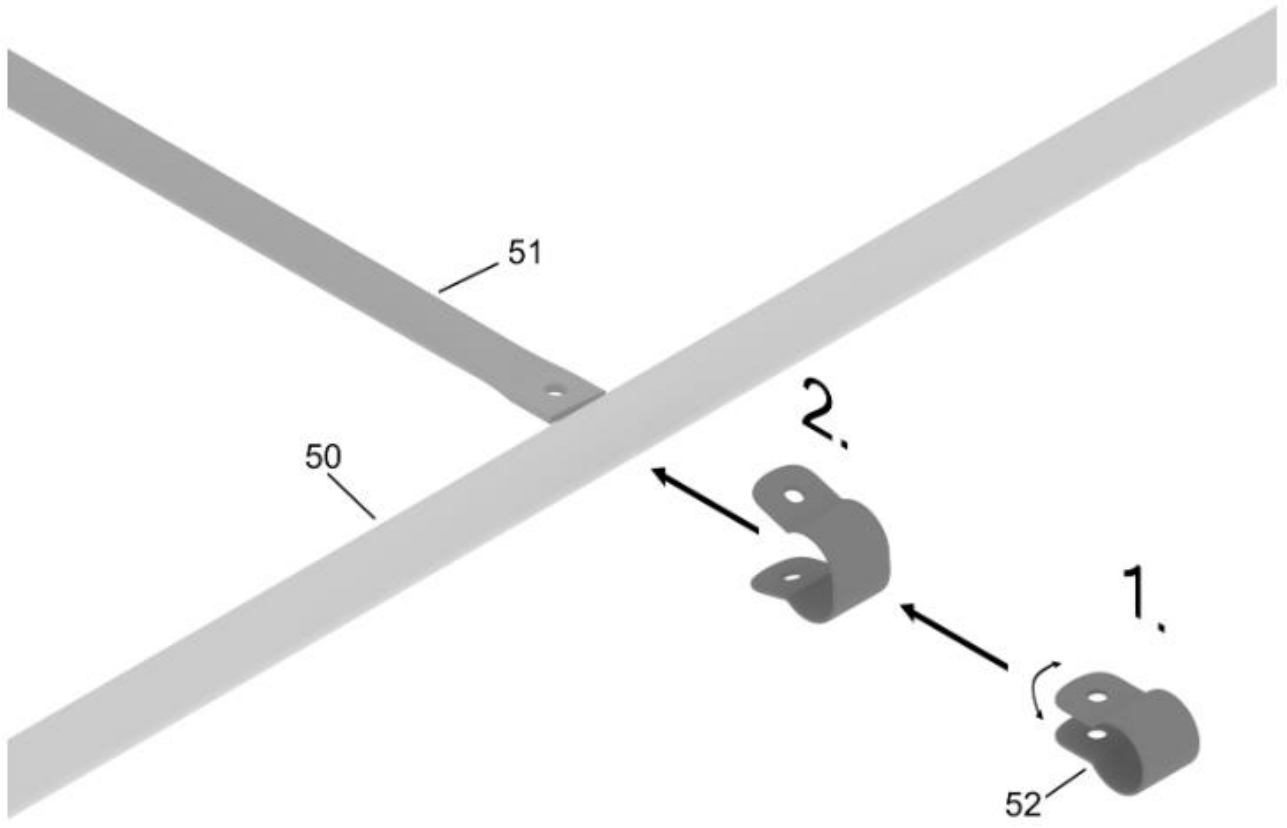

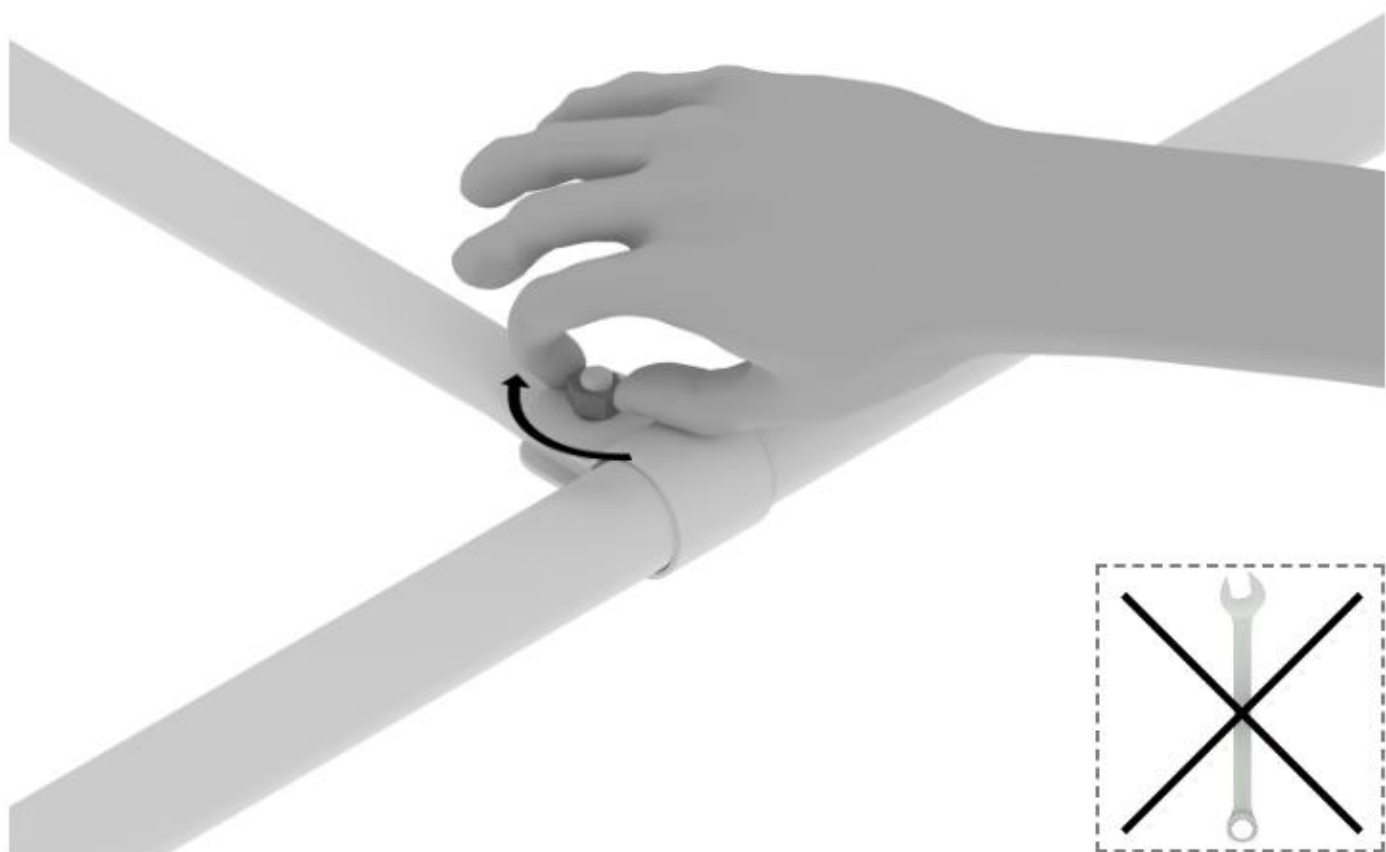
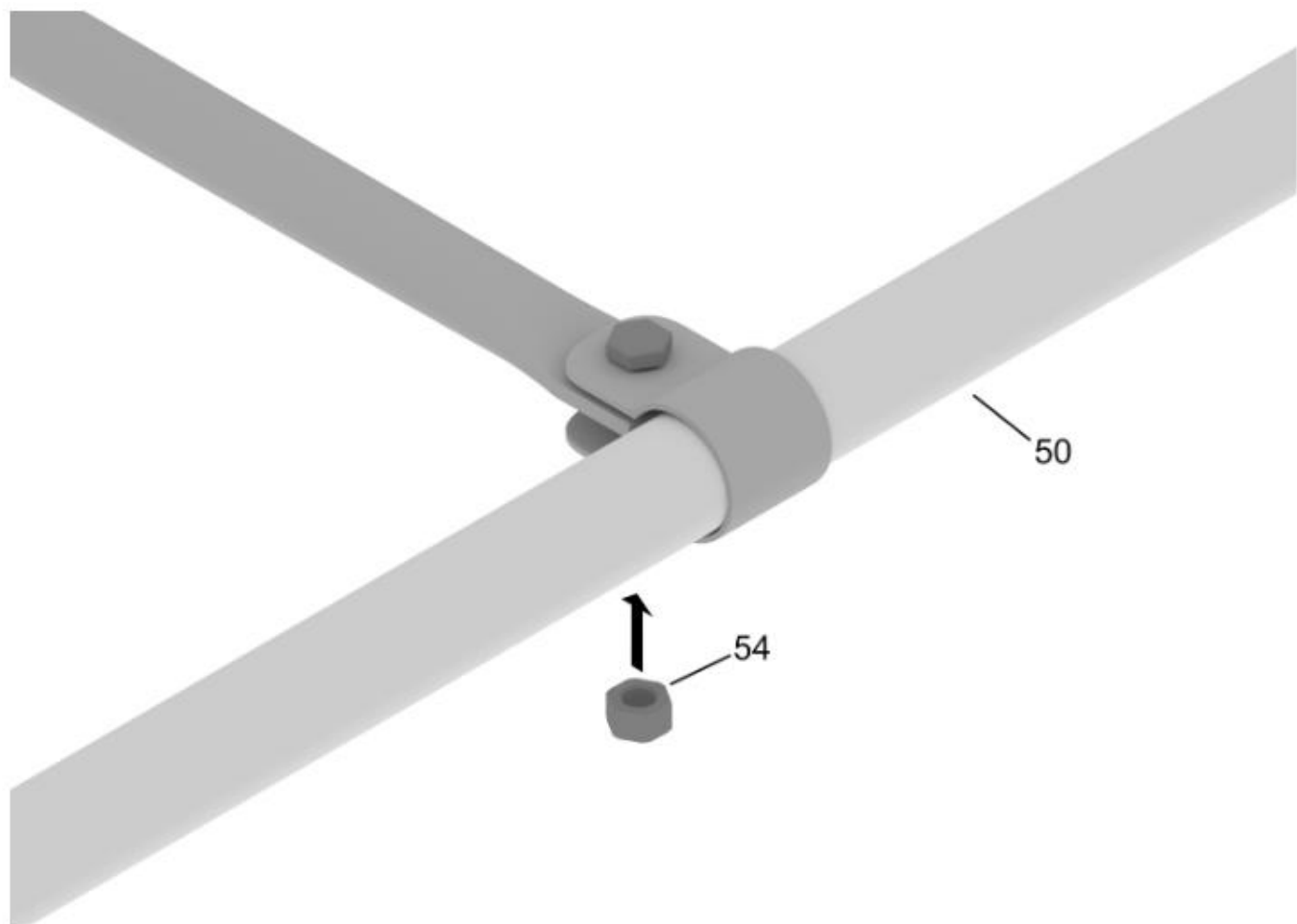

Montage des Lastenrahmens

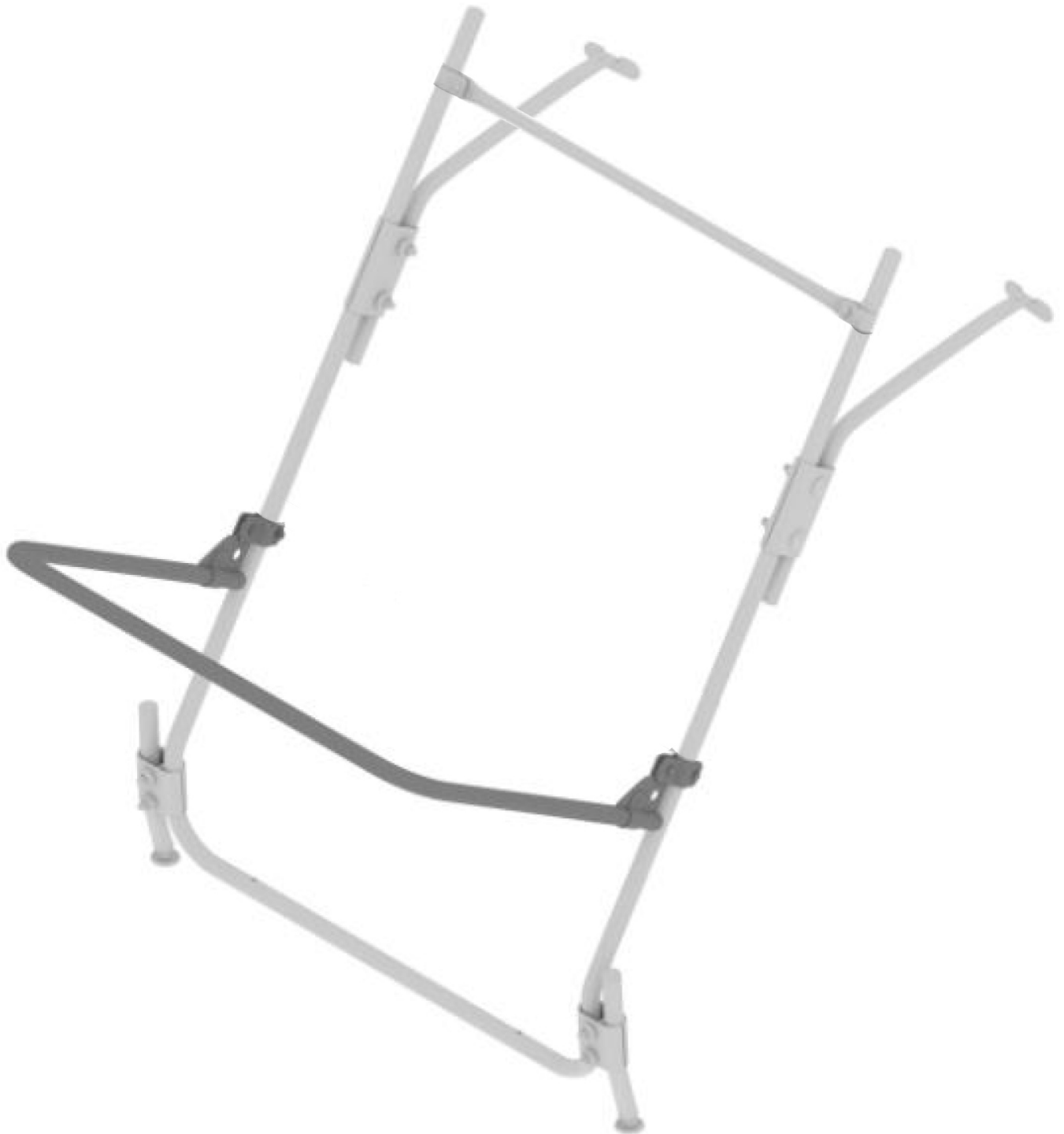

Tipp:

Verwenden Sie den Lastenrahmenhalter als Montagehilfe.

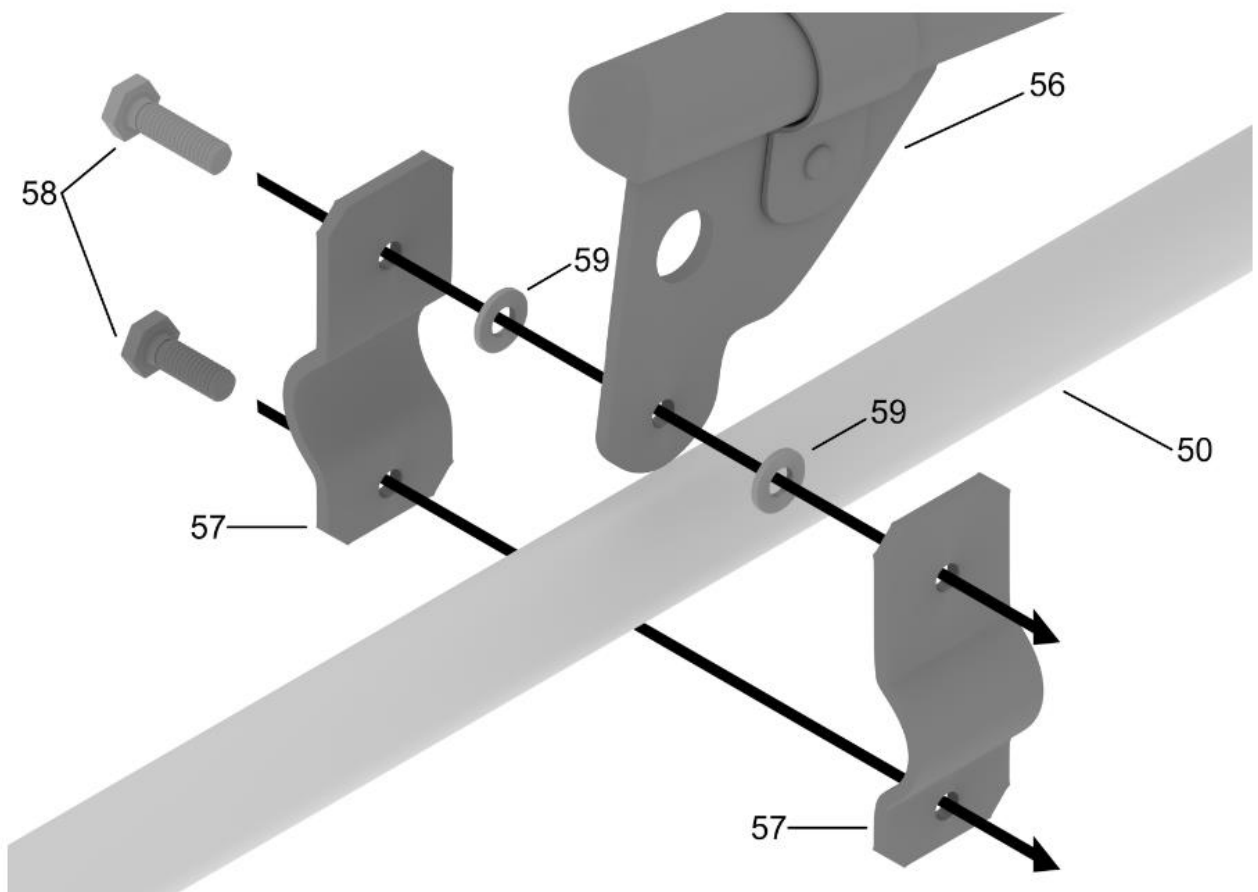
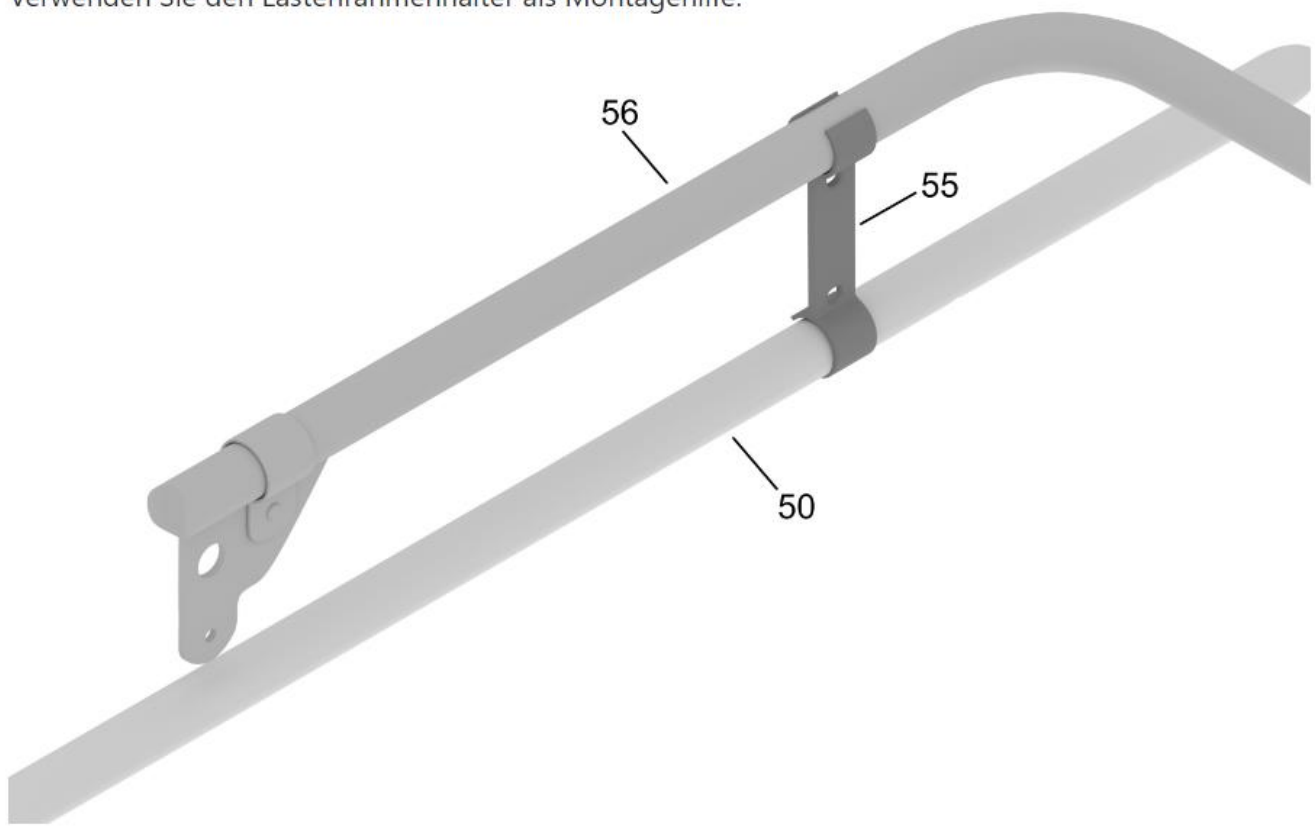

Montage der Befestigungselemente.

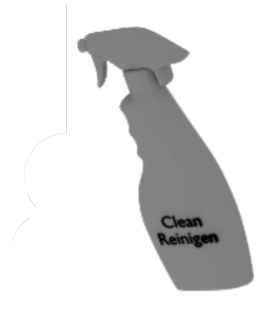

Reinigen Sie Stoßstange und Hecktür!

Die Montageelemente sind bereits werksseitig mit einem Lackschutz aus Gummiformteilen und einer Lackschutzfolie versehen, die keinesfalls entfernt werden sollen!

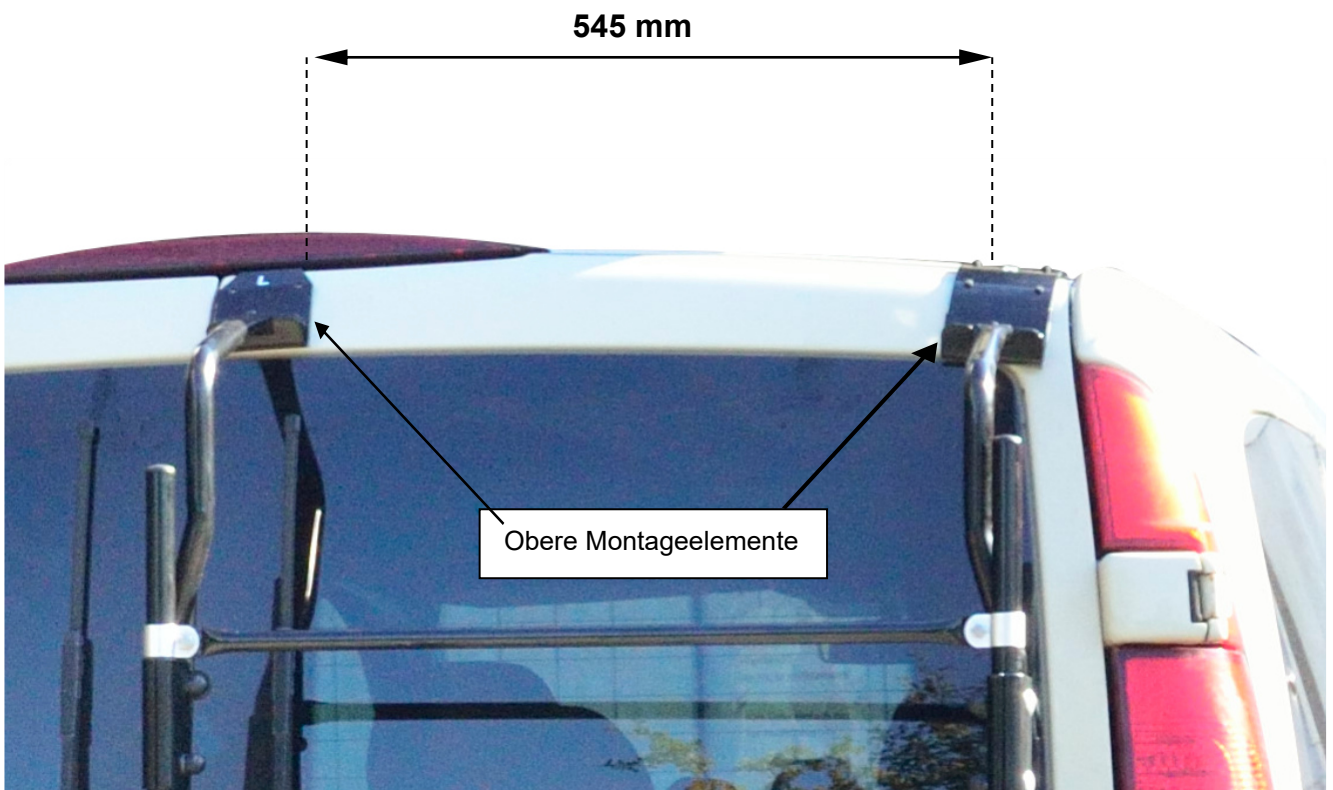

Achten Sie darauf, dass die Montageelemente die ganz Türkante umgreifen!

Montage des Trägers am Fahrzeug

Hängen Sie die unteren Montageelemente an der Hecktür ein und verbinden Sie sie mit Hilfe der Spannschrauben mit dem Grundträger.



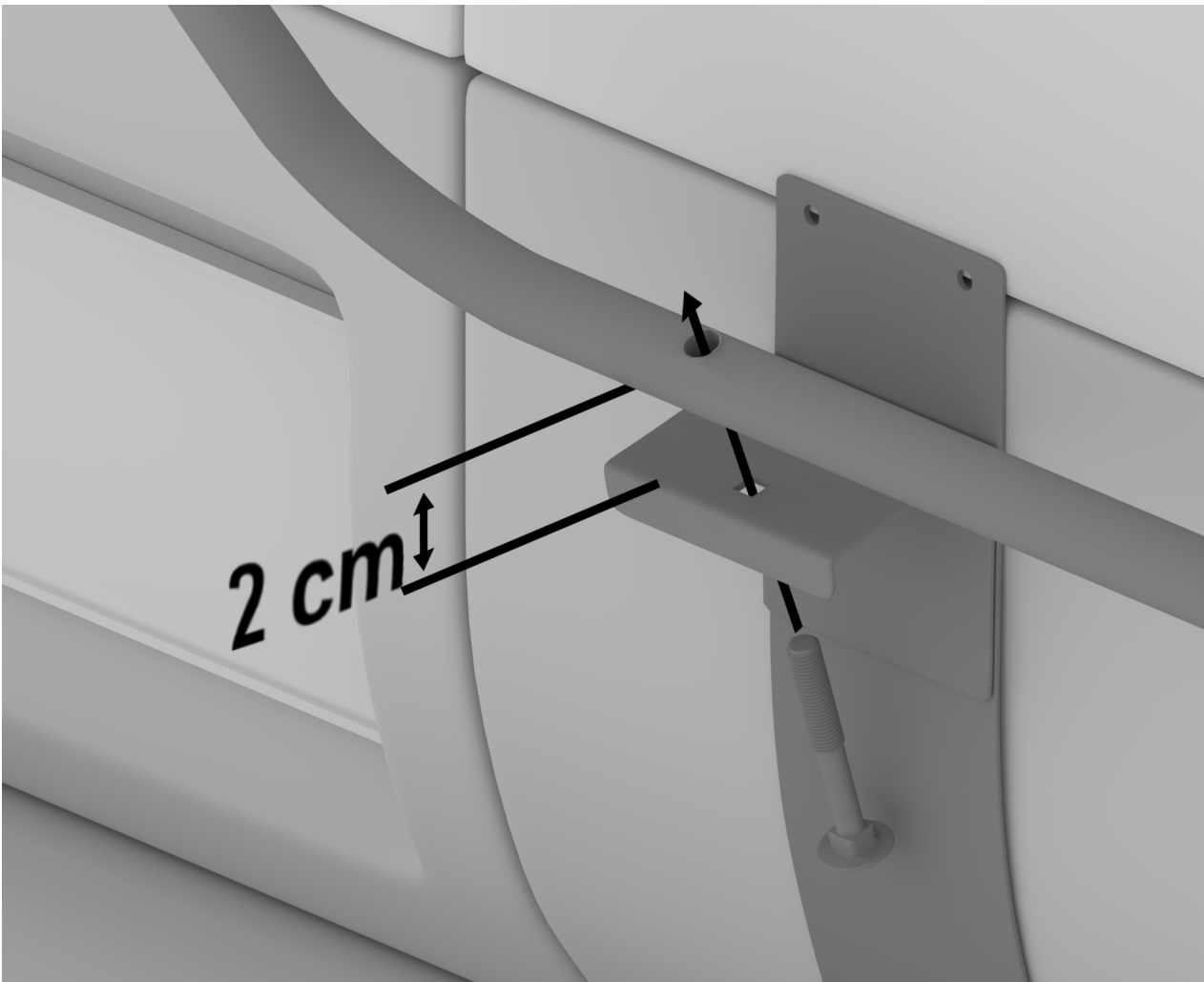



Ziehen Sie jetzt die Schrauben an den Klemmbacken der Tragarme komplett fest.

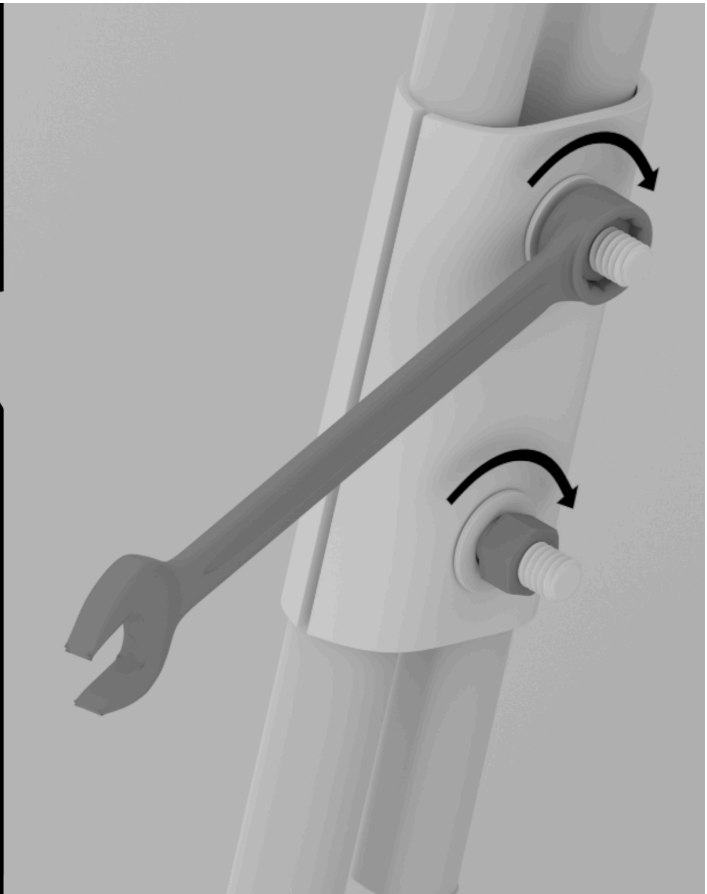
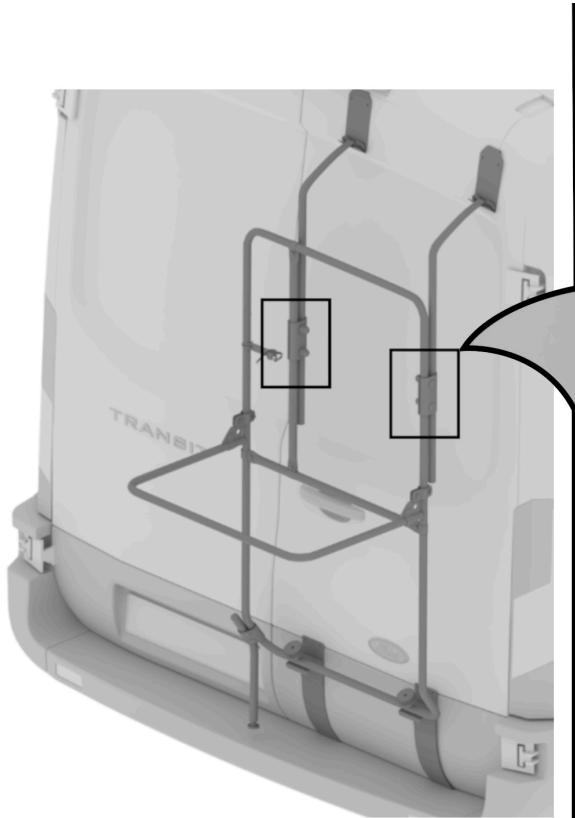

Ziehen Sie die Schrauben mit 11 Nm an..

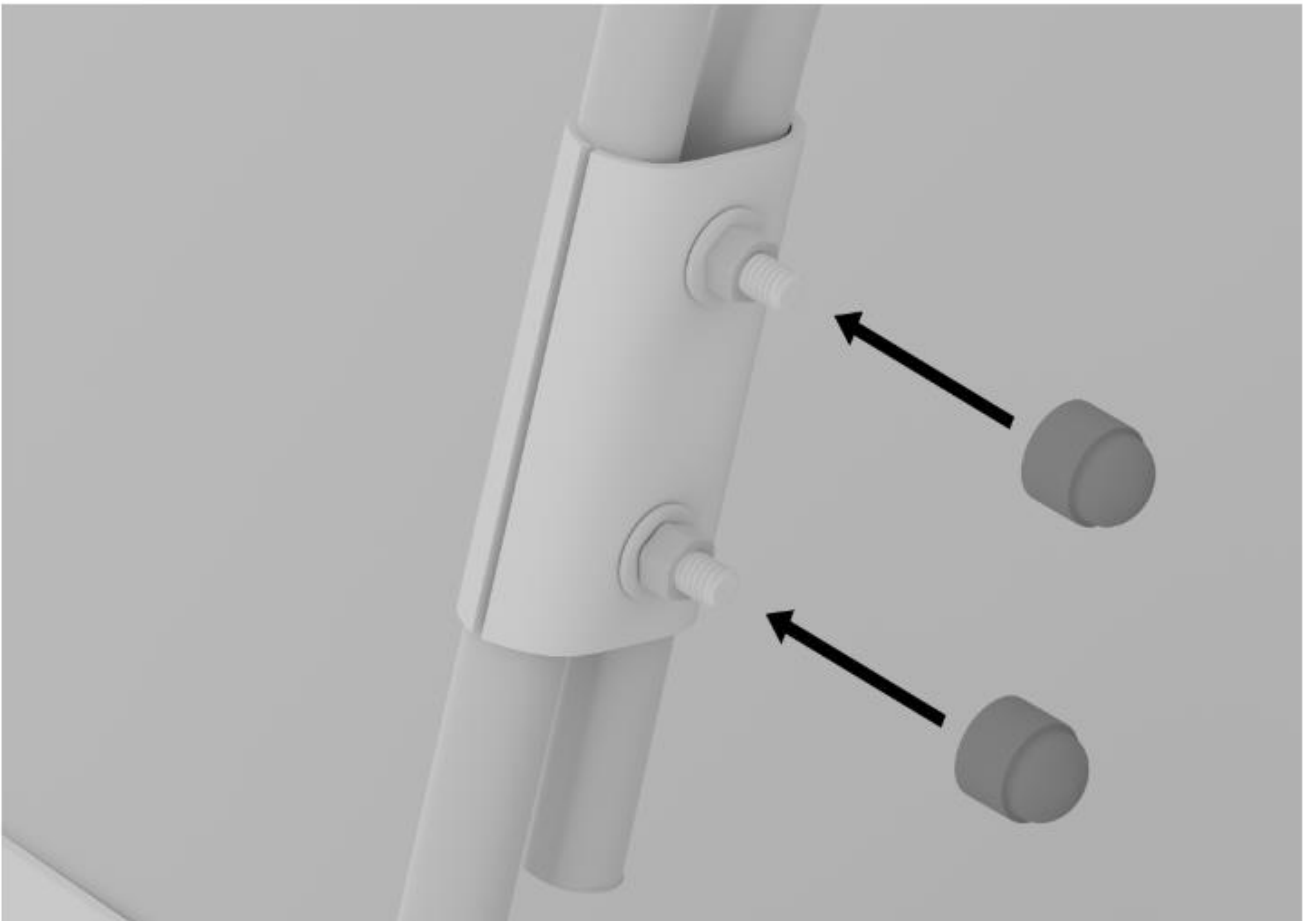

Endmontage



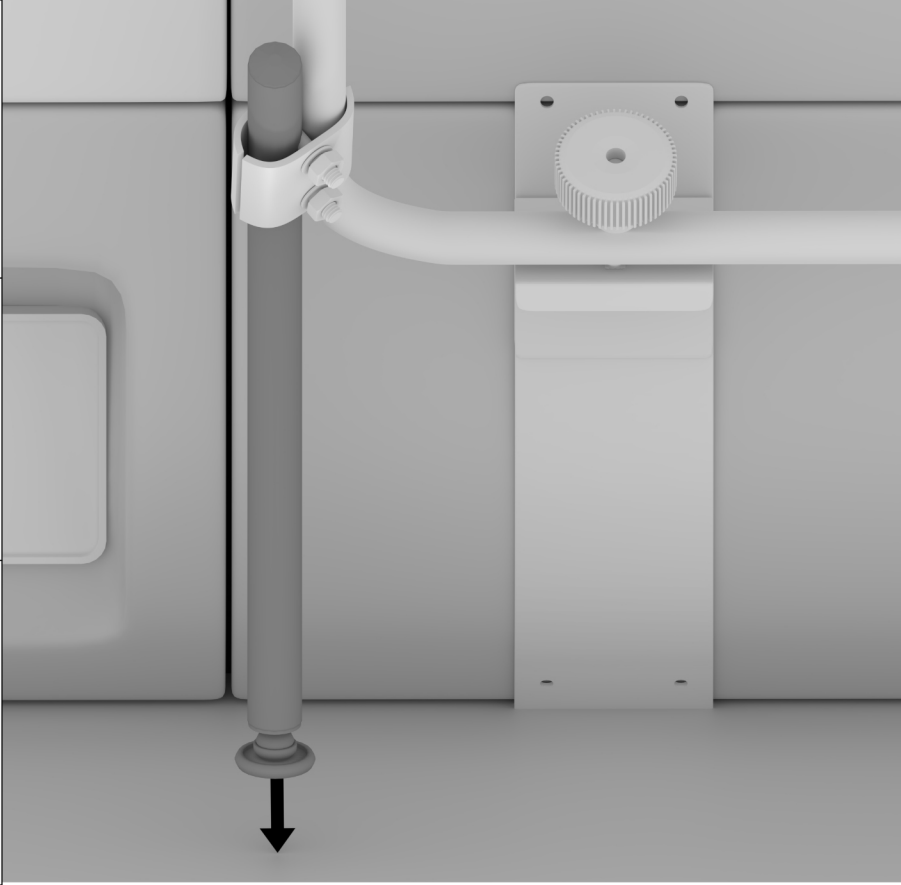
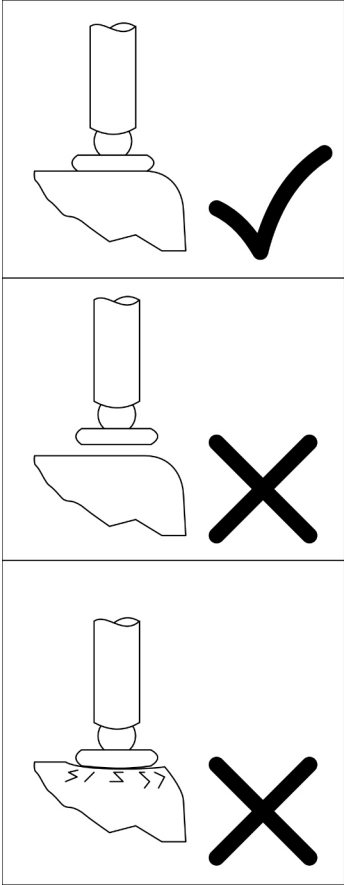
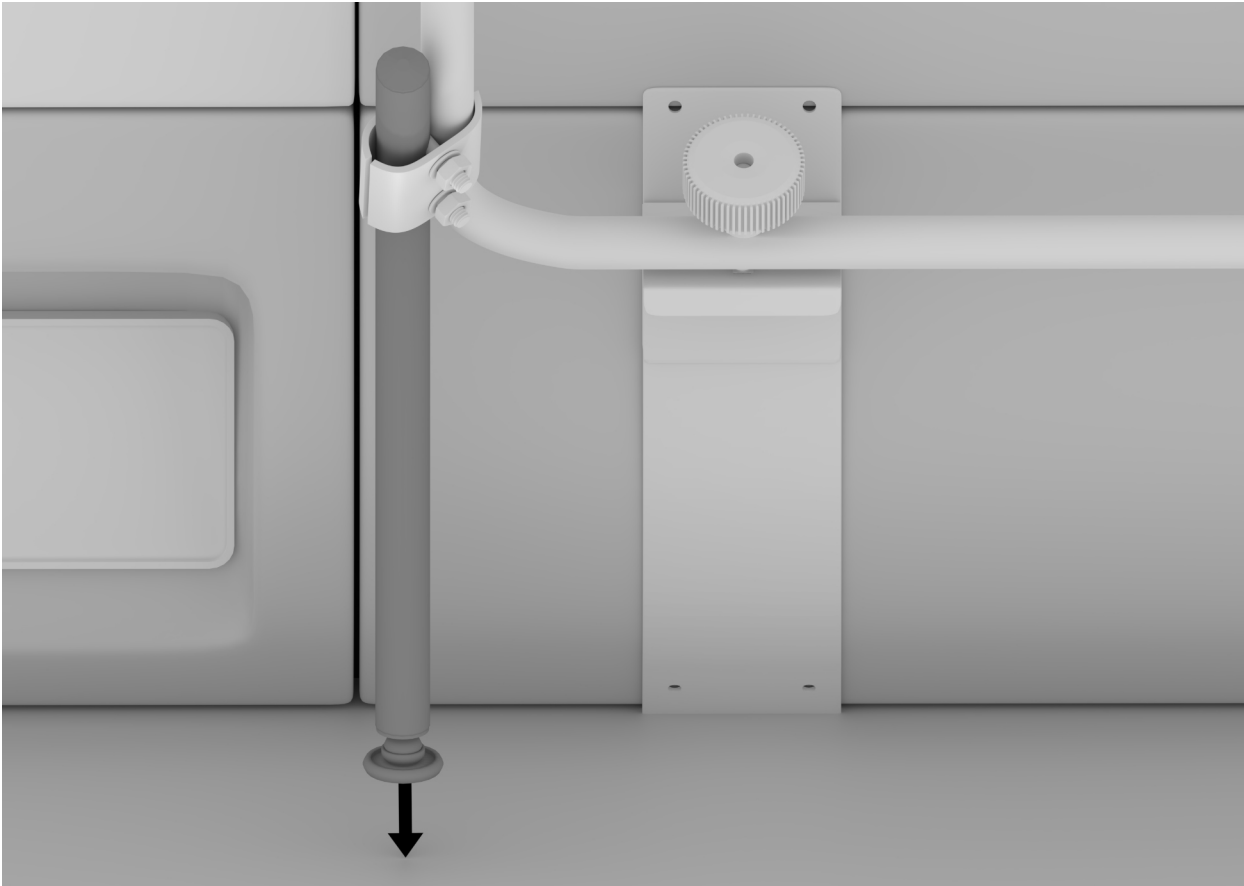

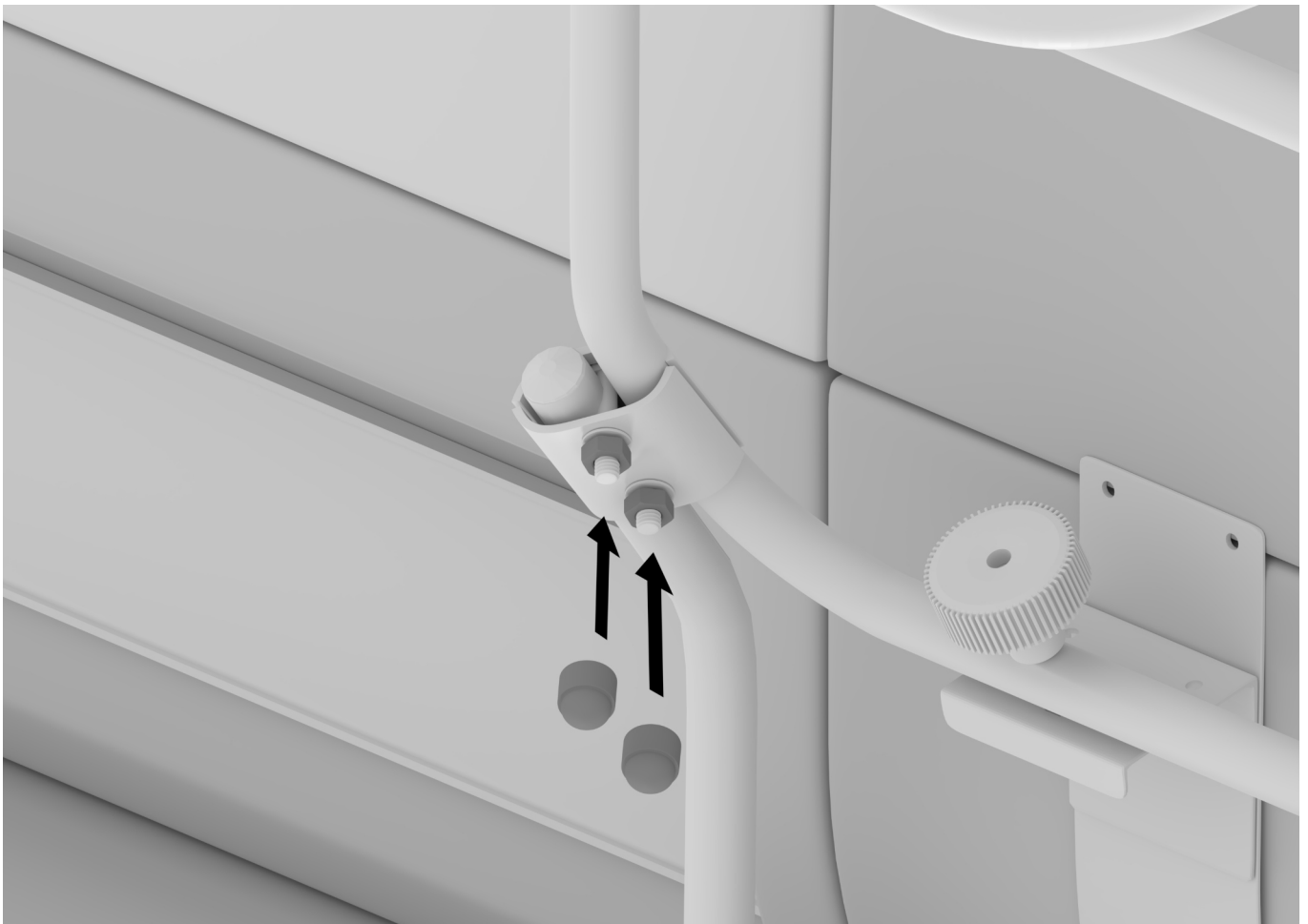
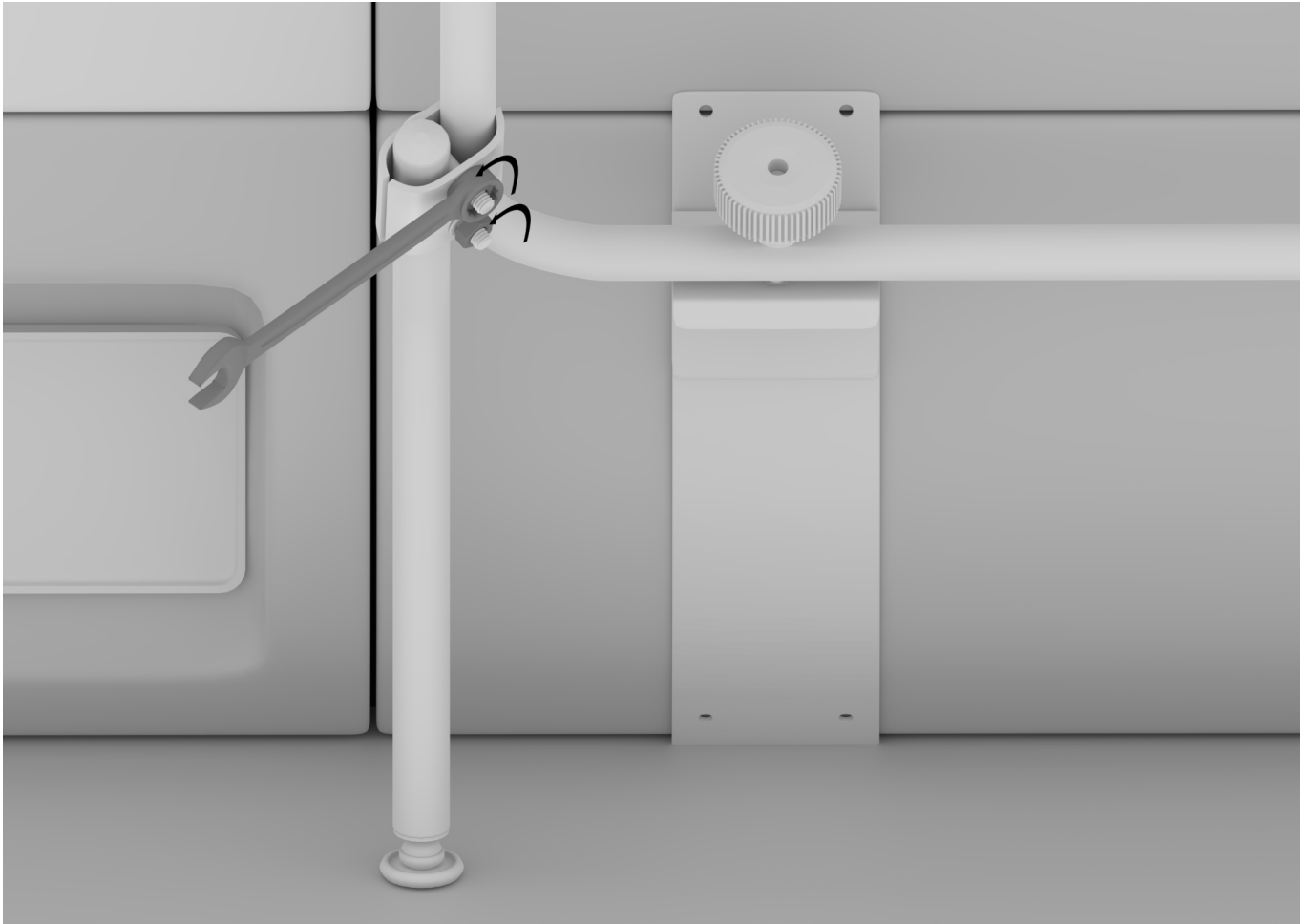

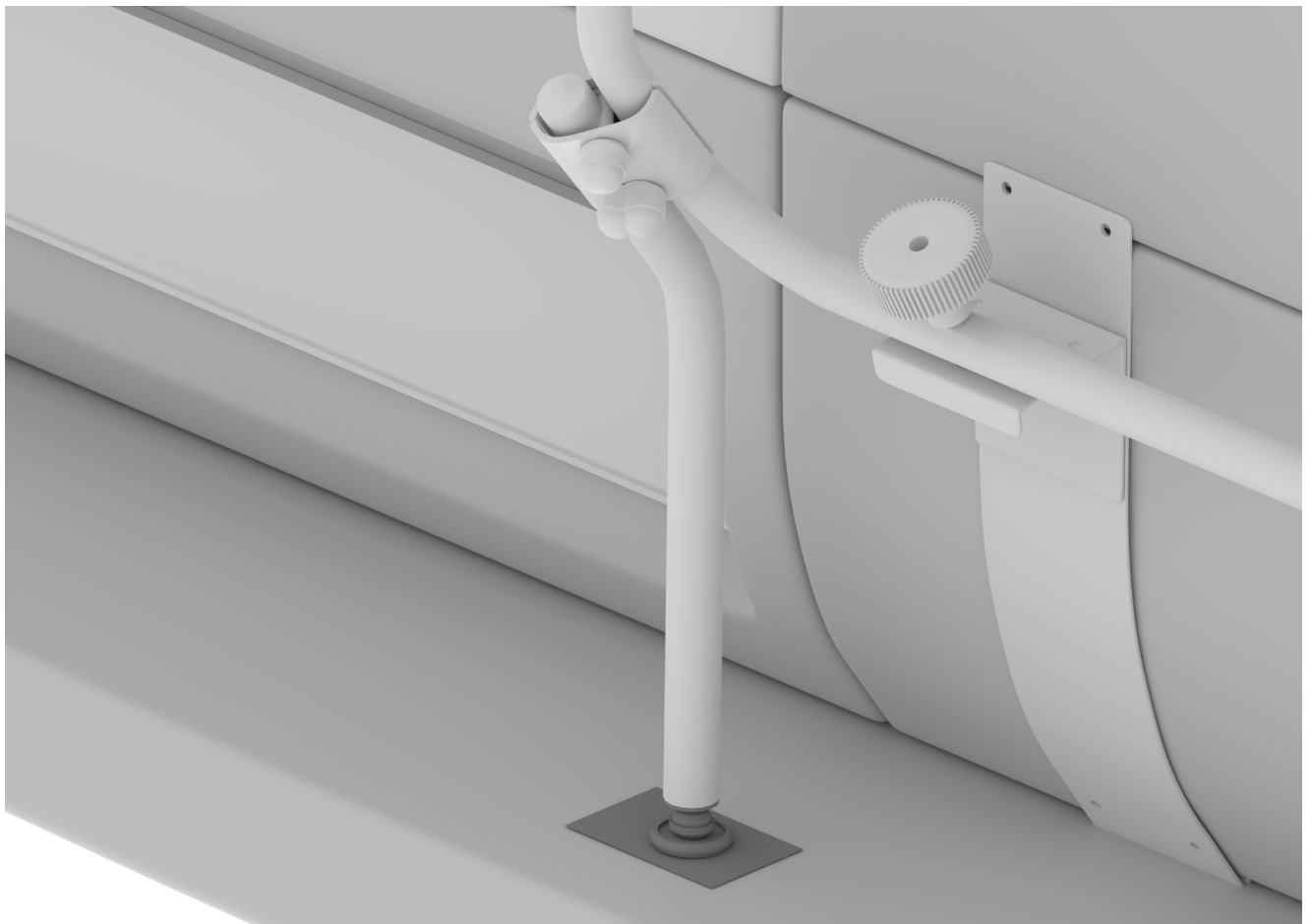
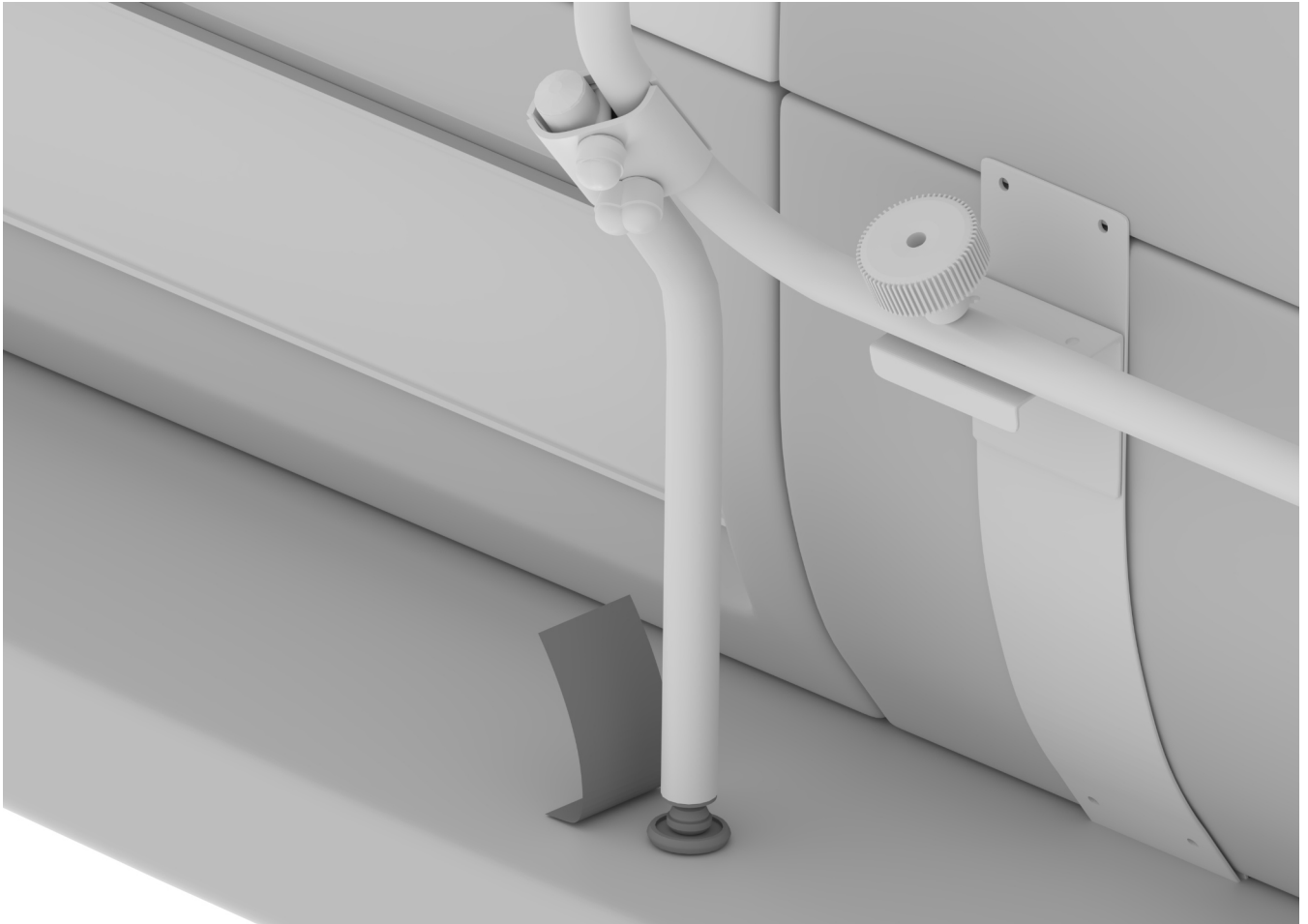

Montage der Stützfüsse

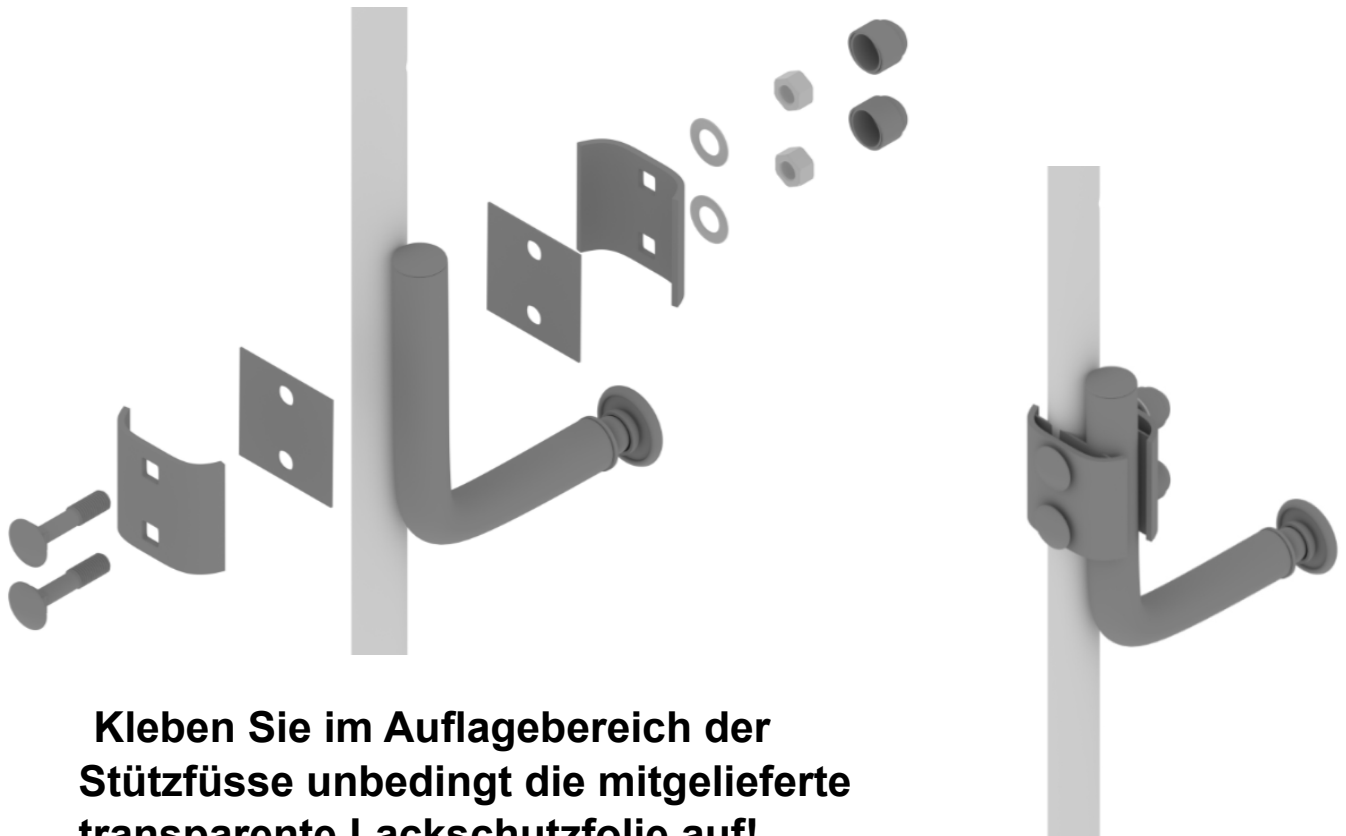
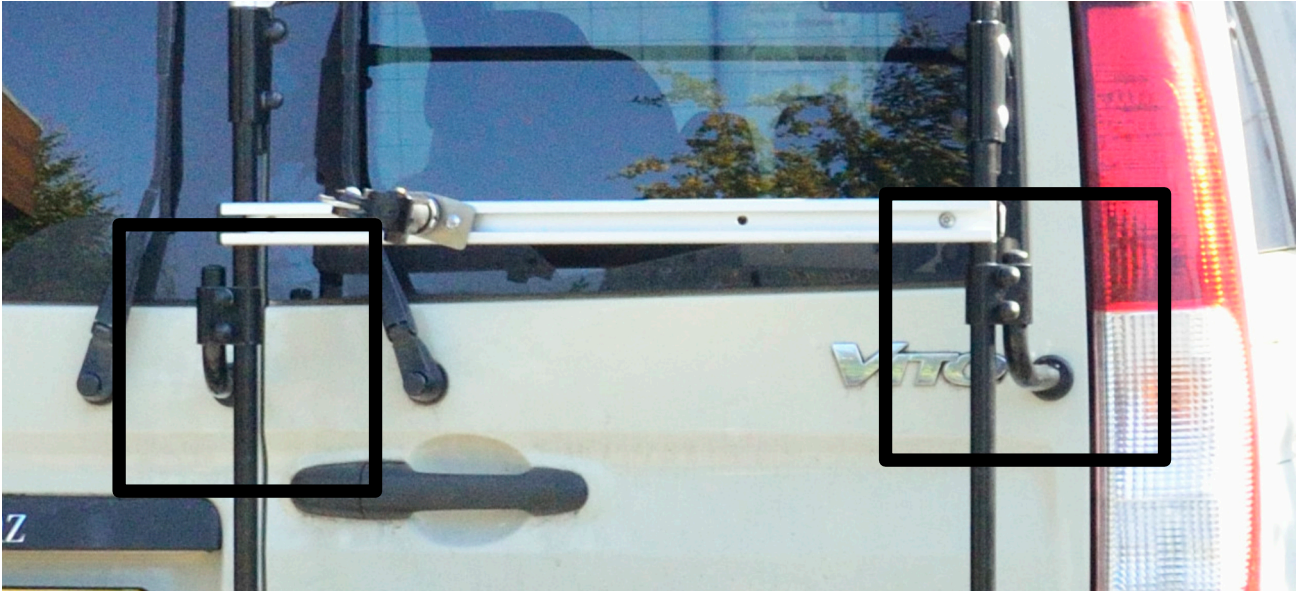

Kleben Sie im Auflagebereich der Stützfüsse unbedingt die mitgelieferte transparente Lackschutzfolie auf!

Montage der Querlastgurte

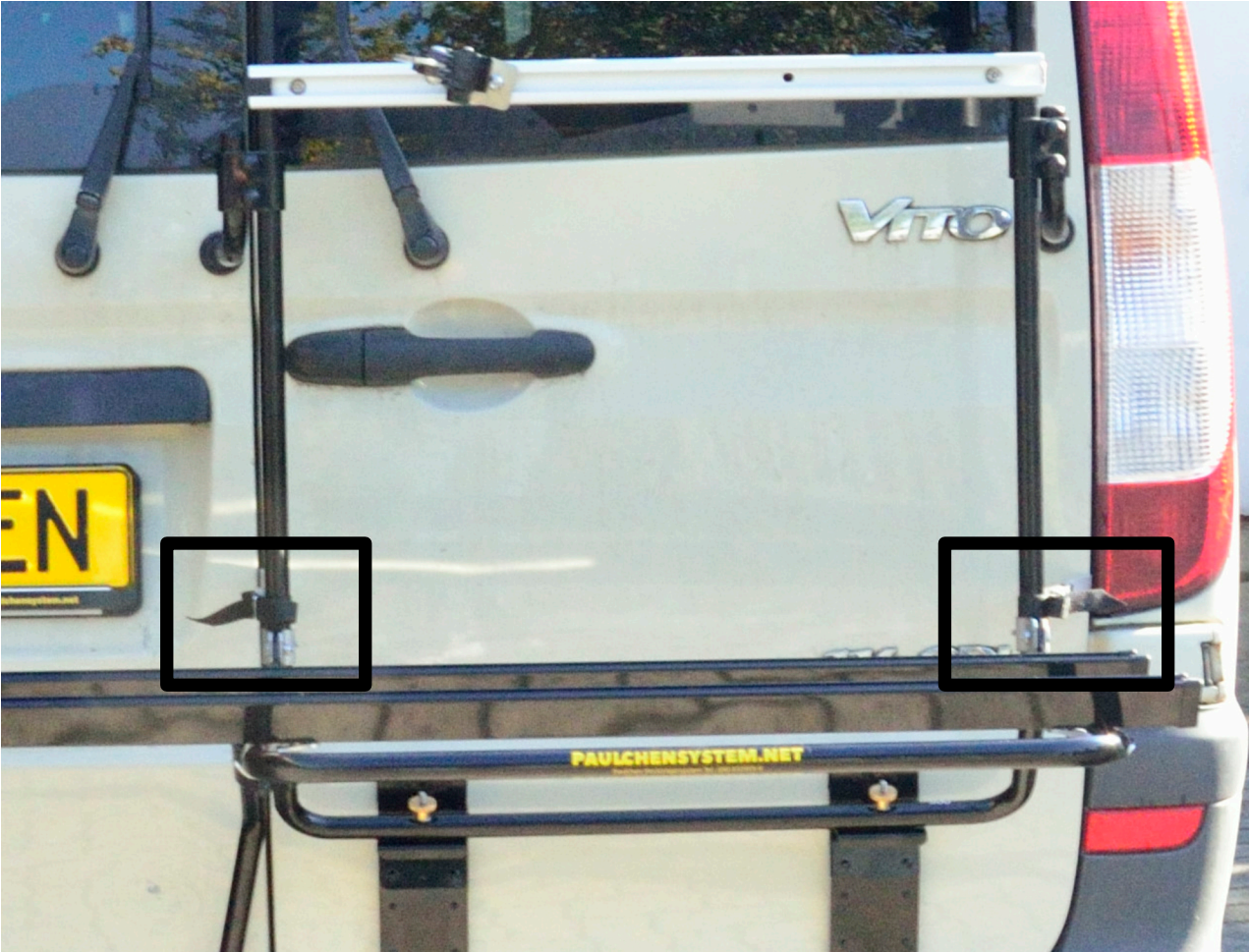

Info

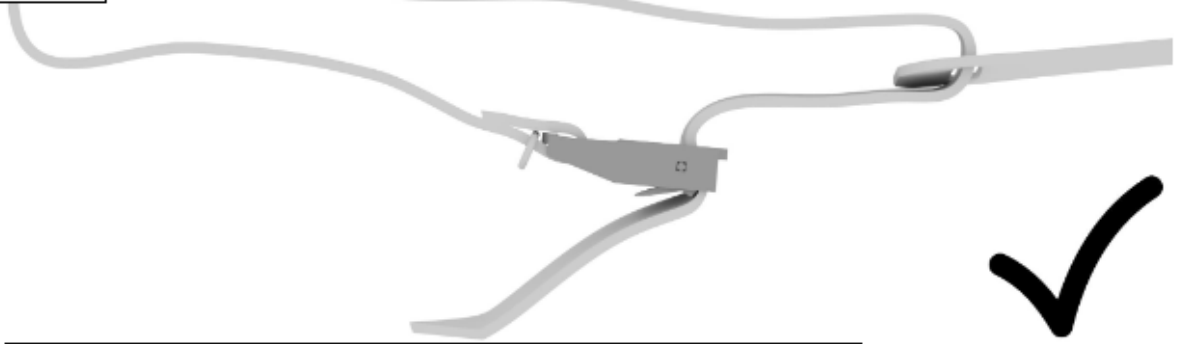

Achten Sie darauf, den Gurt richtig in die Klemmschnalle einzufädeln.

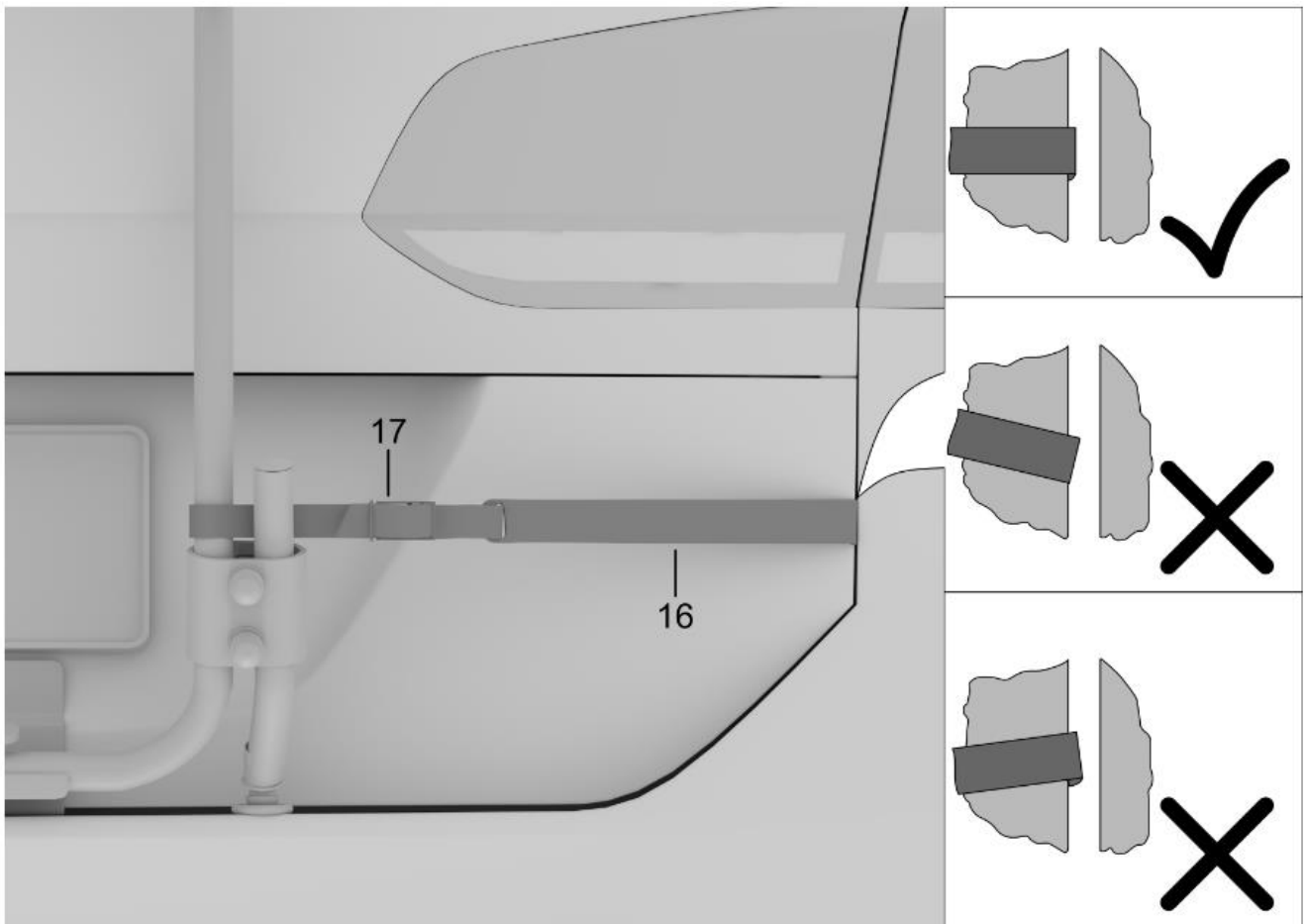
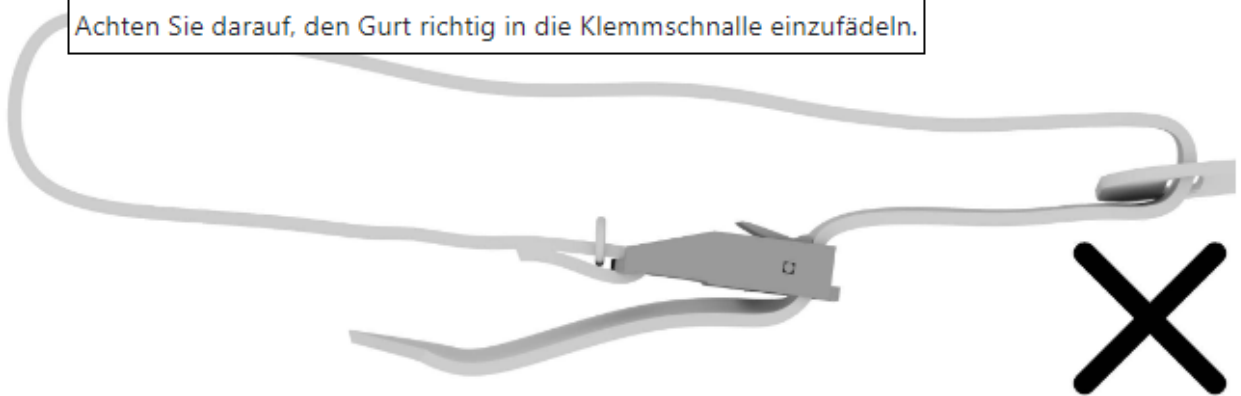

Einstellen des Lastenrahmens

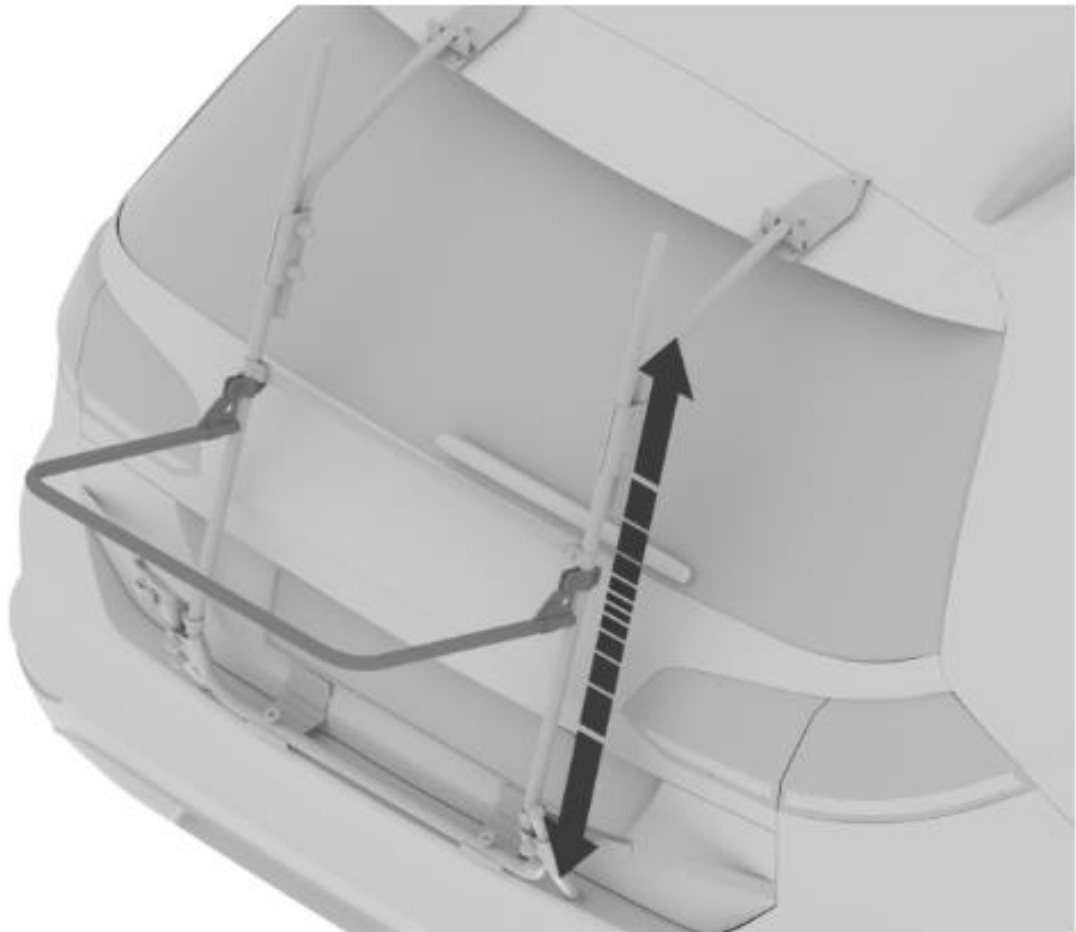

Der Lastenrahmen muss so eingestellt werden, dass die Rückleuchten frei zu sehen sind. siehe Abb.1

abb. 1

Sollte der Lastenrahmen in den Bereich der Rückleuchten kommen, dann müssen Sie eine Lichtleiste nachrüsten. siehe Abb. 2 und 3.

Weitere Informationen zur Elektrik finden Sie unter www.paulchensystem.net/elektrik-sonderseite

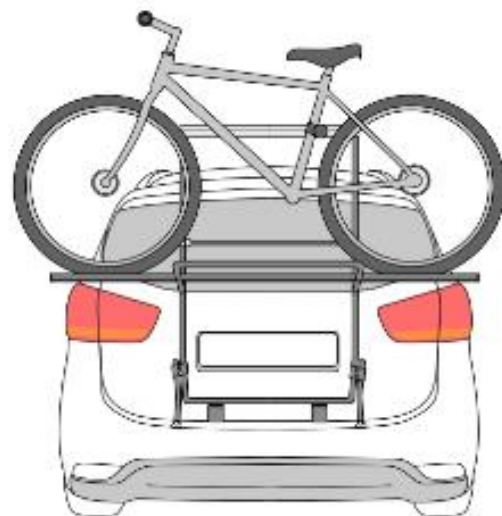

Rückleuchten sind frei.

Funktion des Lastenrahmenhalters

