

Montageanleitung

Heckträger BMW i3

Art.Nr. 882901

Bj.: 8/13 -

Zuladung max. 2 Fahrräder / 40 kg



PAULCHEN[®]
System

Bitte folgen ●●●™

L-32

K1-WLR-M

- Bitte vor Montagebeginn die gesamte Montageanleitung durchlesen und den Lieferumfang kontrollieren.
- Bevor die oberen und die unteren Montageelemente eingehängt werden, muß die Heckklappe gründlich gereinigt werden.

Zur fachgerechten Montage benötigen Sie folgendes Werkzeug:
 Zwei 10er Ring- oder Maulschlüssel.
 Einen 13er Ring- oder Maulschlüssel.

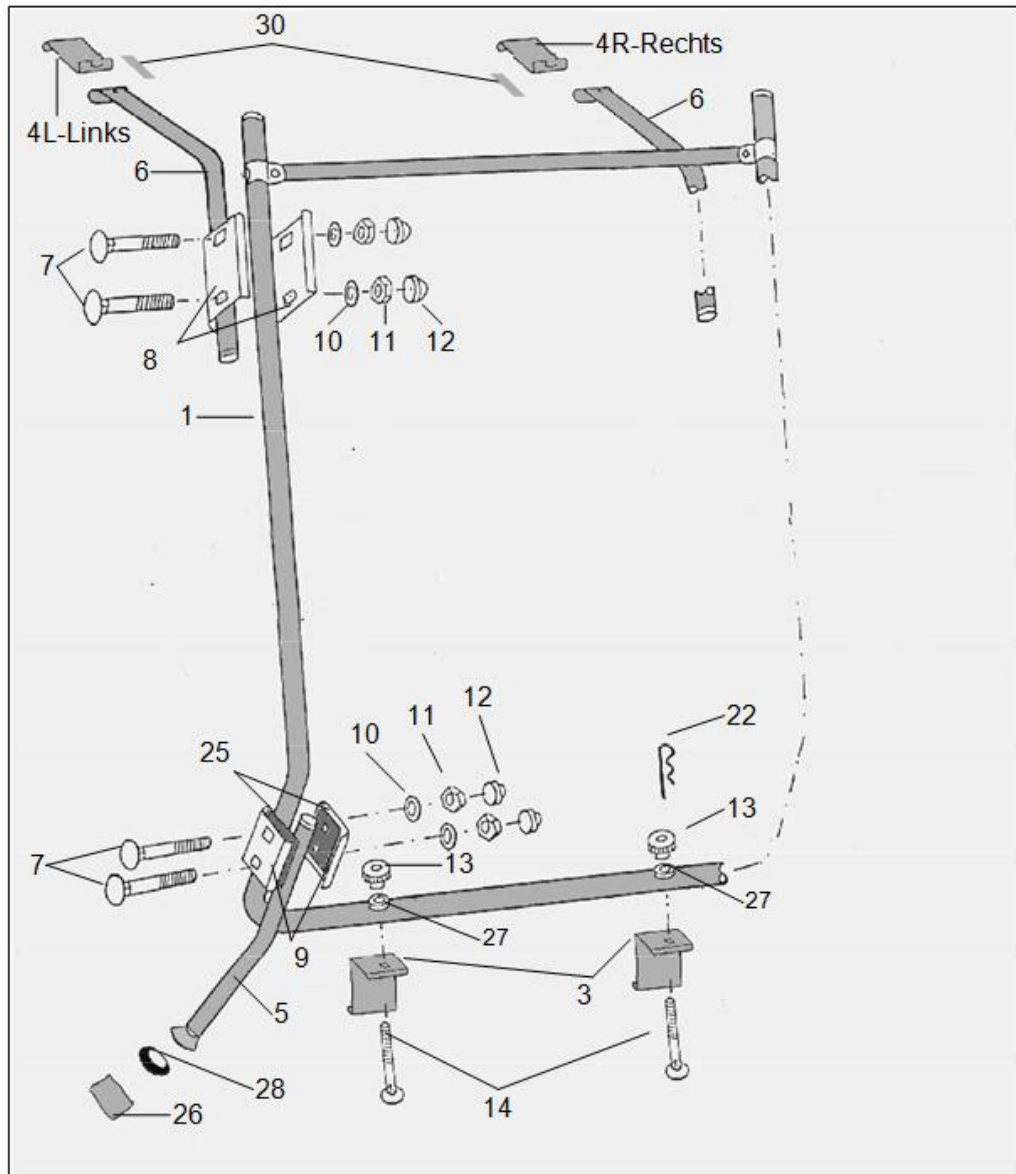

Teile Nr.	Bezeichnung	Menge	Teile Nr.	Bezeichnung	Menge
4	Obere Montageelemente (L/R)	2	21	Gummiring	1
6	Tragarme	2	23	Gummihaken	1
7	Schloßschrauben M 8x40	8	9	Kurze Klemmbacken	4
8	Lange Klemmbacken	4	25	Gummiplatten	4
10	Unterlegscheiben für M 8	8	22	Sicherungssplinte	2
11	Muttern M 8	8	13	Rändelmuttern	2
12	Kunststoffkappen für M 8	8	3	Untere Montageelemente	2
1	Trägergestell	1	5	Belastungsverstärker	2
2	Lastenrahmen	1	14	Spannschrauben	2
			24	Gummiformteile (siehe Pkt.1/2)	
		4	26	Lackschutzfolien	2
		4	27	Führungsbuchsen	2
		4	28	Führungsringe	2
		4	30	Markierungsfolien (siehe Pkt. 8. 2.)	2

●●●™ 1/2 Montage der Befestigungselemente.

1. Zur Befestigung der oberen Montageelemente muss der Spoiler gelöst werden. Hierzu ziehen Sie die Innenverkleidung, wie in der Abbildung gezeigt ab.



2. Lösen Sie nun die Befestigungsschrauben des Spoilers entsprechend der Abbildung:

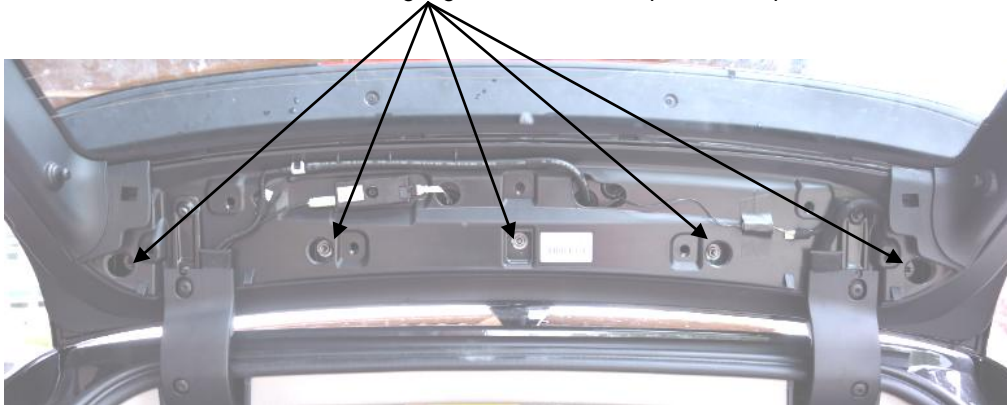

3. Vor dem Abheben schieben Sie den Spoiler vom Dach weg, um ihn aus der Verankerung zu lösen. Anschließend können Sie ihn abheben und vorsichtig auf dem Dach ablegen, so dass die Heckklappenscharniere frei liegen.



4. Schrauben Sie nun auf der linken und rechten Seite die von Ihnen aus gesehen vordere Schraube der Scharnierbefestigung ab. Mit der gleichen Schraube befestigen Sie nun die mit links bzw. rechts gekennzeichneten Montageelemente entsprechend der Abbildungen.

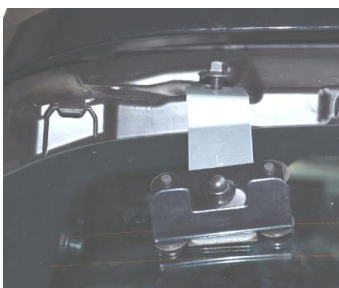

5. Der Abstand zwischen den Innenkanten der schwarzen Teile der Montageelemente soll 610 mm betragen.

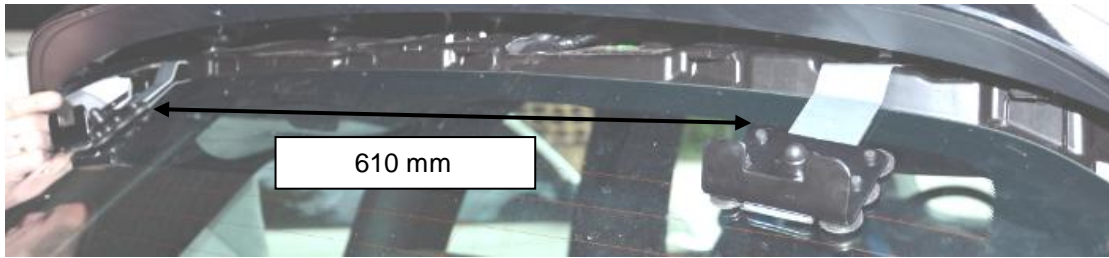

6. Schieben Sie den Spoiler nun wieder Richtung Dach in die Verankerung. Das Spaltmaß (Abstand zwischen Spoiler und Dach) soll 13 mm betragen. Anschließend schrauben Sie den Spoiler an der Innenseite wieder entsprechend Schritt 2 fest (s.o.)



●●●™ 3.1. Montage der Tragarme.

3. Setzen Sie die Tragarme mit den eingepressten Fixierstiften in die seitlichen Bohrungen am Träger und befestigen Sie sie mit den längeren Klemmbacken. Ziehen Sie dabei die Schrauben nur leicht an, so dass die Tragarme noch ein wenig Spiel haben.

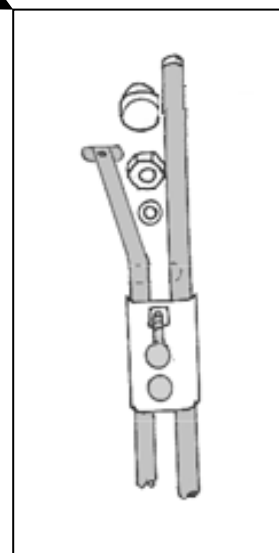
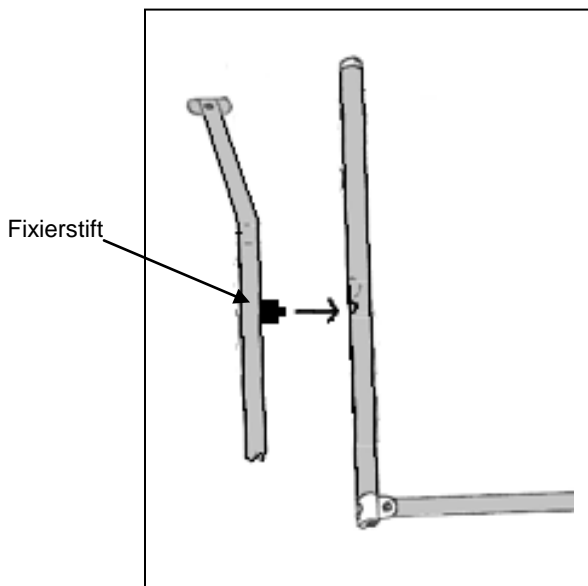

●●●™ 4/5 Montage des Trägers.



Hängen Sie das Trägergestell mit den Tragarmen in die oberen Montageelemente ein. Setzen Sie nun die unteren Montageelemente an der Heckklappenkante an

Richten Sie die unteren Montageelemente so aus, daß die Vierkantstanzungen der unteren Montageelemente genau unter den Bohrungen des Trägerrohres liegen.

Verbinden Sie die unteren Montageelemente mit dem Trägergestell. Hierzu ziehen Sie das Trägergestell herunter und zu sich heran, bis sich die Bohrung im Trägerrohr genau in der Flucht der Vierkantstanzung der unteren Montageelemente befindet. Führen Sie nun die Spannschrauben durch die Öffnungen von Montageelementen und Trägerrohr (Achten Sie darauf, daß der Vierkant der Schraube richtig in der Stanzung des Montageelements sitzt).

Drehen Sie nun die Rändelmutter so weit an, bis das Trägerrohr auf den unteren Montageelementen aufliegt. Hierdurch wird der Träger verspannt und erhält seine Stabilität. Sichern Sie die Rändelmutter gegen Losdrehen mit dem Sicherungssplint.

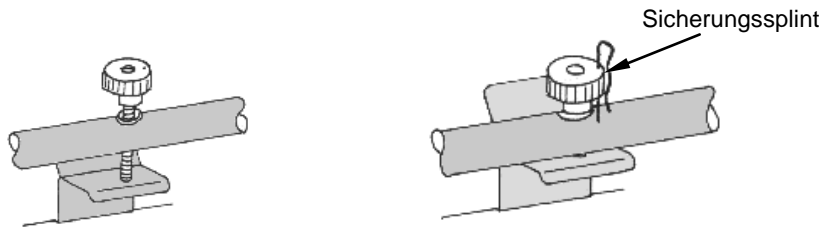
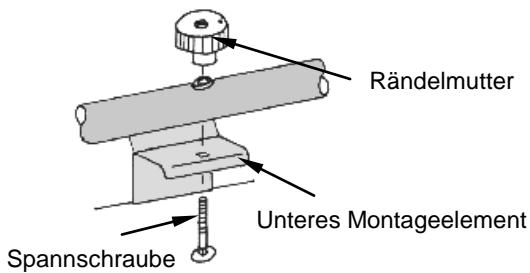

●●●™ 6 Montage der Belastungsverstärker.

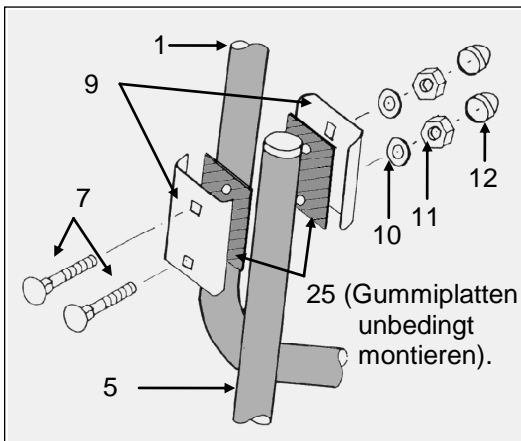

6. Befestigen Sie die Belastungsverstärker (5) gemäß Abbildung. Sie müssen fest auf der Stoßstange aufstehen. Bitte kleben Sie die Lackschutzfolien (26) unterhalb der Gelenkfüße im Bereich des Druckpunktes auf die Stoßstange.

Der Belastungsverstärker muß unbedingt montiert werden. Er entlastet die Heckklappe und verhindert das Ausklinken der unteren Montageelemente in Extremsituationen (Schlaglöcher oder Brems- und Ausweichmanöver).

RICHTIG

Der Belastungsverstärker stützt sich auf der Stoßstange ab.

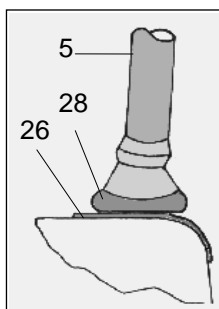

FALSCH

Kein Andruck.

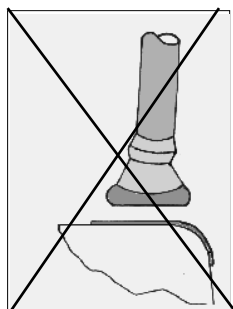

FALSCH

Andruck zu stark, kann zu Beschädigung führen.

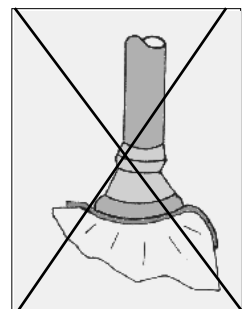

●●●™ 7 Montage des Tiefladerzubehörs

Abb.1

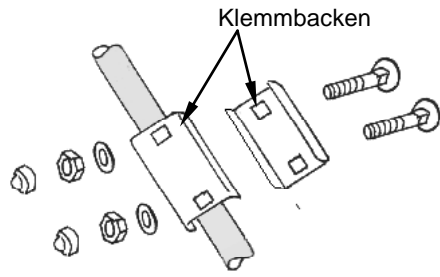

Aufnahmhülse

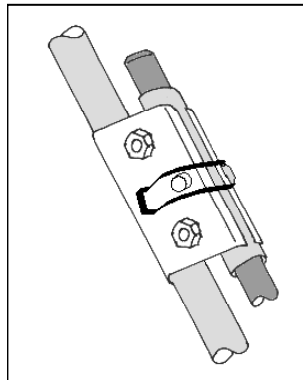
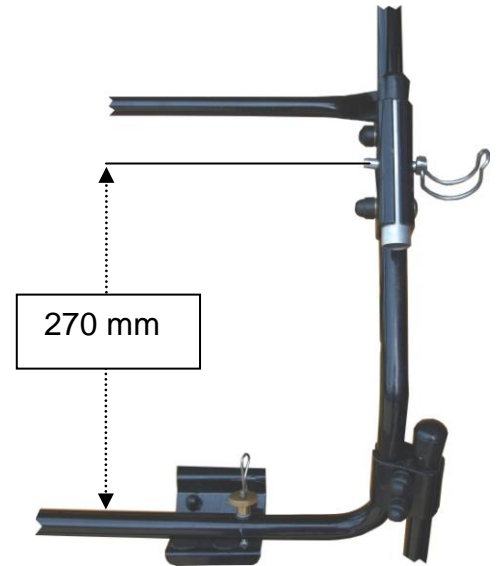
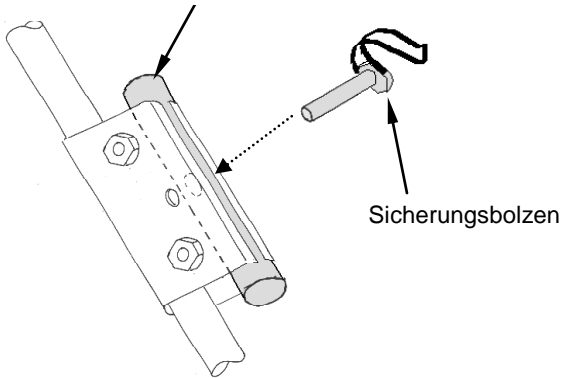

Position der Schaumstoffpuffer.
Die Puffer müssen parallel zur Karosserie
ausgerichtet sein.

Kleben Sie im Bereich der
Schaumstoffpuffer die mitgelieferte
Lackschutzfolie auf die Karosserie auf.

8 Montage des Lastenrahmens

4. Bohrung

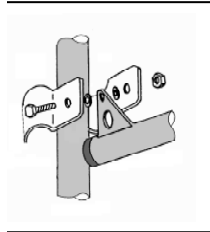
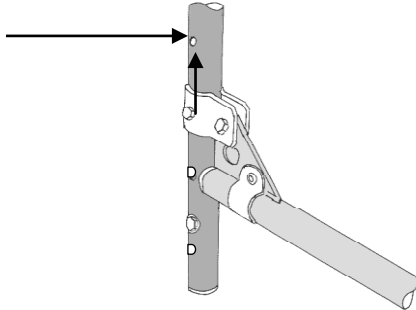

Befestigen Sie den Lastenrahmen mit dem im Lieferumfang des Tiefladers enthaltenen Schellen entsprechend der Abb. Benutzen Sie hierfür die angegebene der vorgesehenen Bohrungen.

5. Die Mittelstrebe wird in der Höhe so eingestellt, daß sie genau parallel vor dem unteren Querrohr des Grundrahmens sitzt. Dann werden die Muttern an den Schellen fest angezogen.

Sind alle Einstellungen korrekt vorgenommen, verbinden Sie die Mittelstrebe mit dem unteren Querrohr des Grundrahmens mit Hilfe der beigefügten Gurte Siehe Abb. 5.

Unteres Querrohr des Grundrahmens

Abb.5.

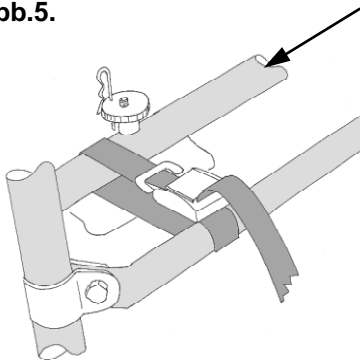

Mittelstrebe





Allgemeine Informationen :

Mit dem PAULCHEN - Heckträger haben Sie ein vielseitig nutzbares Qualitätsprodukt erworben, das speziell auch auf Ihr Fahrzeug angepaßt worden ist. Bitte montieren Sie das System nach vorliegender Anleitung; es geht ganz einfach. Sofern Sie dennoch Probleme haben sollten, rufen Sie uns gern über unten genannte Hotline an. Wir wünschen Ihnen viel Freude mit PAULCHEN.

Vielen Dank auch für die Beachtung der nachfolgenden Hinweise:

- Überschreiten Sie nicht die angegebene Traglast Ihres Trägers.
- Die Ausrüstung mit Autozubehör, wie Spoiler, Windabweiser o.ä., können die vorschriftsmäßige Montage des PAULCHEN-Heckträgers erschweren oder verhindern. Fragen Sie Ihren PAULCHEN-Fachhändler oder unsere hotline.
- Vor dem Transport müssen lose Teile von den Fahrrädern entfernt werden. Auch müssen Kindersitze, Gepäckkörbe, Speichenschutz u.ä. demontiert werden, um den Windwiderstand möglichst gering zu halten.
- Es ist erforderlich, den Fahrradträger in regelmäßigen Abständen (z.B. 2 Stunden) auf Festsitz zu kontrollieren sowie alle Befestigungselemente (Schrauben, Handräder, Riemen etc.) nachzuziehen. Bei schlechter Wegstrecke muß dieses in kürzeren Intervallen erfolgen.
- Positionieren Sie den verstellbaren Lastenrahmen in einer Höhe, die Nummernschilder und Rückleuchten beim Transport Ihres Ladegutes nicht verdeckt. Sonst muß eine Zusatzbeleuchtungsleiste (Art. 331301) mit entsprechendem Kabelsatz (Art. 431301) angebracht werden.
- Beginnen Sie beim Aufladen der Fahrräder immer mit dem schwersten Fahrrad.
- Stellen Sie beim Aufladen des ersten Fahrrades die Pedale so ein, daß sie nicht gegen das Fahrzeugheck stoßen kann.
- PAULCHEN-Heckträger befördern Fahrräder ohne Radtransporthüllen.
- PAULCHEN ist nicht für Tandem- und Liegefahrräder zugelassen.
- Beachten Sie bei Auslandsfahrten unbedingt die jeweils geltenden Ladevorschriften.
- Nach Aufladen der Fahrräder Freigang des Scheibenwischers überprüfen.
- Bei montiertem Träger die Heckklappe bitte nur ohne Ladegut öffnen. Heckklappe mit montiertem Träger nicht zuschlagen, sondern vorsichtig zufallen lassen.
- Bedingt durch das Gewicht des Heckträgers kann die Wirkung der Gasdruckdämpfer beeinträchtigt werden, insbesondere bei kaltem Wetter oder starkem Wind kann Ihre Heckklappe zufallen. Zur Vermeidung von Unfällen empfehlen wir daher beim Be- und Entladen den Einsatz unseres Heckklappenaufstellers (Art: 120150) Benutzen Sie den Heckklappenaufsteller nur mit unbeladenem Träger.
- Wenn Sie ohne Ladung fahren, klappen Sie den Lastenrahmen hoch. Der zweite Fahrradhalter (First Class und Comfort) läßt sich ebenfalls anklappen.
- Der Sicherungssplint verhindert ein selbständiges Lösen der Rändelmutter. Diese bitte nicht mehr drehen, nachdem der Splint eingedrückt worden ist.
- Bitte beachten Sie, daß sich die Fahrzeugmaße durch Ladung verändern können. In diesem Zusammenhang müssen die Verkehrsvorschriften, insbesondere die für Ladegutsicherung, beachtet werden. Wir empfehlen 130 km/h Richtgeschwindigkeit.
- Für den Zustand und die sichere Befestigung des Fahrradträgers ist laut STVZO der Halter bzw. Fahrzeugführer verantwortlich.
- Wir empfehlen die Demontage des Heckträgers vor Benutzung einer Autowaschanlage.

PAULCHEN haftet in keinem Fall für Personen-und/oder Sachschäden oder dadurch bedingte Vermögensschäden infolge unvorschriftsmäßiger Montage oder Anwendung.



PAULCHEN Heckträger - Volkmar Kerkow

Postfach 530 268 - 22532 HAMBURG - Telefon: 040 / 83 29 59 - 0 Fax: 040 / 83 29 59 - 29

●●●➤ Lastenrahmenhalter

Der Lastenrahmenhalter ist in der Höhe verstellbar.

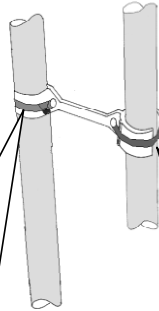
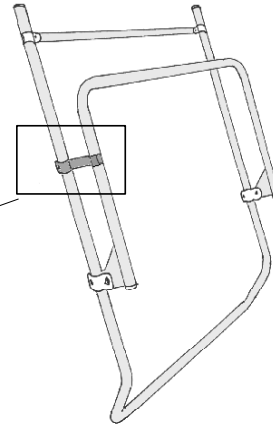

Verwenden Sie im hinteren Bereich den nicht lösbaren Kabelbinder.

Im vorderen Bereich wird der wiederlösbare Kabelbinder eingesetzt. Zum Lösen bitte auf den Riegel drücken (siehe Abb.)

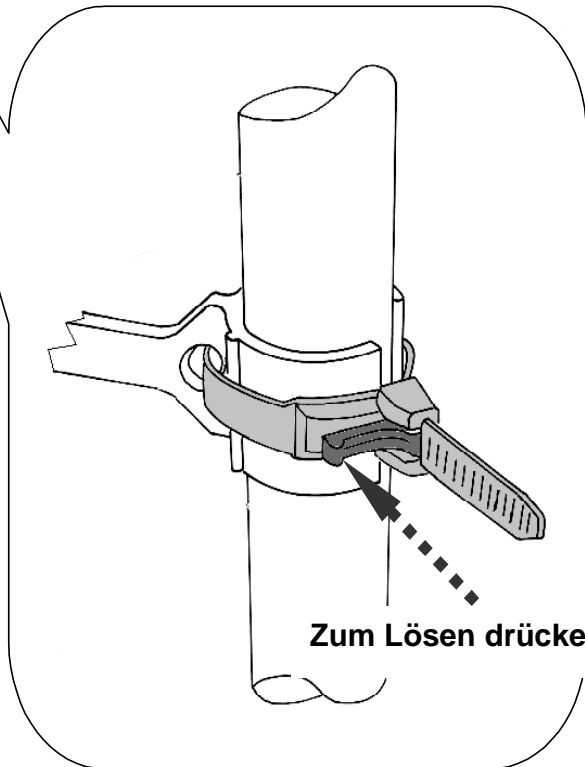

Dieser Halter **ersetzt** die in einigen Montageanleitungen abgebildeten älteren Versionen, bzw. die früher eingesetzten Gummispannbänder mit Kunststoffhaken.